



[GSX1300RRQ]

MANUEL DU PROPRIETAIRE

Ce manuel doit être considéré comme une partie permanente de la motocyclette et doit rester avec cette dernière lors de sa vente ou de son transfert à un nouveau propriétaire ou un nouvel utilisateur. Le manuel contient des informations importantes pour la sécurité et des instructions qui doivent être lues attentivement avant l'utilisation de la motocyclette.

IMPORTANT

INFORMATIONS SUR LE RODAGE DE VOTRE MOTO

Les premiers 1600 km sont les plus importants dans la vie de votre moto. Une bonne opération de rodage pendant cette période permettra d'assurer une durée de vie et des performances maximum à votre nouvelle moto. Les pièces Suzuki sont fabriquées à partir de matériaux de qualité supérieure et les pièces usinées sont finies avec des tolérances de précision. Une bonne opération de rodage permet aux surfaces usinées de se polir et de s'accoupler sans gripper.

La fiabilité et les performances d'une moto dépendent du soin particulier et des précautions prises pendant la période de rodage. Il est très important d'éviter de faire tourner le moteur d'une manière telle que les pièces risquent de surchauffer.

Veillez vous reporter à la section RODAGE pour les recommandations spécifiques de rodage.

▲ AVERTISSEMENT/▲ ATTENTION/AVIS/NOTE

Lisez attentivement ce manuel et conformez-vous soigneusement aux instructions données. Les informations spéciales sont signalées par le symbole ▲ et les mots **AVERTISSEMENT**, **ATTENTION**, **AVIS** et **NOTE**. Lisez attentivement les messages mis en évidence par ces mots :

▲ AVERTISSEMENT

Indique un danger potentiel pouvant provoquer des blessures graves ou mortelles.

▲ ATTENTION

Indique un danger potentiel pouvant provoquer des blessures légères ou modérées.

AVIS

Indique un danger potentiel pouvant provoquer une détérioration du véhicule ou des équipements.

NOTE : Signale des informations spéciales pour faciliter l'entretien ou clarifier des instructions importantes.

AVANT-PROPOS

Le motocyclisme est l'un des sports les plus intéressants et pour en profiter pleinement il est important de bien se familiariser avec les informations contenues dans ce guide d'utilisation avant de prendre le guidon.

Vous trouverez dans ce manuel toutes les instructions nécessaires au soin et à l'entretien de votre machine. En vous conformant soigneusement à ces instructions, vous garantirez une longue durée de vie à votre moto sans problèmes mécaniques. Les concessionnaires emploient des techniciens expérimentés formés pour effectuer sur votre machine le meilleur entretien possible avec l'outillage et l'équipement appropriés.

Toutes les informations, illustrations et caractéristiques techniques contenues dans ce manuel sont basées sur les données les plus récentes disponibles du produit au moment de la publication. Du fait des améliorations apportées et autres changements effectués, ce manuel peut présenter certaines différences avec le modèle de votre machine. Suzuki se réserve le droit de procéder à toute modification à tout moment.

Notez que ce manuel couvre les caractéristiques techniques applicables à tous les pays et pour tous les équipements. Par conséquent, le modèle de votre machine peut présenter des caractéristiques différentes de celles présentées dans ce manuel.

SUZUKI MOTOR CORPORATION

TABLE DES MATIERES

INFORMATIONS DE SÉCURITÉ	1
COMMANDES, ÉQUIPEMENT ET RÉGLAGES	2
INSPECTION ET ENTRETIEN	3
DÉPANNAGE	4
MARCHE A SUIVRE POUR LE NETTOYAGE ET LE REMISAGE DE LA MOTO	5
INFORMATIONS A USAGE DU CONSOMMATEUR	6
FICHE TECHNIQUE	
INDEX	

INFORMATIONS DE SÉCURITÉ

CONSEILS DE SÉCURITÉ	1-2
PRÉCAUTIONS DE CONDUITE	1-11
À PROPOS DES FREINS	1-15
CONSEILS DE CARBURANT	1-19
UTILISATION DES ACCESSOIRES ET CHARGE DE LA MOTO	1-21
MODIFICATIONS	1-25

INFORMATIONS DE SÉCURITÉ

CONSEILS DE SÉCURITÉ

LA PLUPART DES ACCIDENTS PEUVENT ÊTRE ÉVITÉS

Veillez à respecter les précautions de base stipulées dans ce chapitre concernant l'utilisation quotidienne et à conduire prudemment.

Pour éviter les accidents, faites toujours très attention lorsque vous conduisez.

- Parfois, les accidents de moto se produisent parce que les autres conducteurs ne vous remarquent pas. Veillez à respecter les consignes suivantes lorsque vous conduisez.
 - Sachez que des accidents se produisent souvent lorsqu'un véhicule se déplaçant dans la direction opposée d'un motocycliste tourne à gauche devant lui.
 - Ne roulez jamais dans l'angle mort d'un autre véhicule.
- Ne tournez pas le guidon rapidement et ne roulez pas avec une seule main car cela pourrait provoquer un dérapage ou des chutes.
- Pour minimiser les blessures causées par des chutes ou des accidents, portez un équipement de protection tel qu'un casque et des gants. Pour des informations sur l'équipement et les vêtements appropriés, voir "VÊTEMENTS DE PROTECTION" à la page 1-4.

- Lorsque vous conduisez, tenez le guidon avec les deux mains et placez vos pieds sur les repose-pieds. Les passagers doivent se tenir fermement au corps du conducteur avec les deux mains ou se tenir à la sangle du siège ou barre d'appui, selon l'équipement disponible, et placer leurs pieds sur les repose-pieds arrière.
- Lisez et respectez bien toutes les étiquettes apposées sur la moto. Il est important de bien comprendre les informations données par ces étiquettes. N'enlevez pas les étiquettes de la moto.
- Les accessoires que vous utilisez avec votre moto et la manière dont vous chargez votre équipement sur la moto peuvent présenter un risque de danger. L'aérodynamisme, la tenue de route, l'équilibre et le jeu en virage peuvent en pâtir, de même que la suspension et les pneus peuvent être surchargés. Lisez la section "UTILISATION DES ACCESSOIRES ET CHARGE DE LA MOTO" à la page 1-21.

Contrôles de routine et inspections périodiques

Pour éviter les accidents ou les pannes, veillez à effectuer des contrôles de routine et des inspections périodiques.

Si la moto émet un bruit inhabituel, une odeur ou si une fuite de liquide survient, faites-la inspecter chez un concessionnaire. Pour plus d'informations sur les contrôles de routine et les inspections périodiques, voir "INSPECTION ET ENTRETIEN" à la page 3-2.

⚠ AVERTISSEMENT

Conduire trop vite peut entraîner une perte de contrôle de la moto et provoquer un accident.

Roulez toujours à une vitesse appropriée au terrain, à la visibilité, aux conditions de conduite et à votre propre expérience.

⚠ AVERTISSEMENT

Si vous lâchez le guidon, ne serait-ce que d'une main, ou si vous levez un pied des repose-pieds, vous réduisez votre capacité à contrôler la moto. Ceci risque de provoquer une perte d'équilibre et une chute de la moto. Ceci peut provoquer un accident ou vous blesser.

Gardez toujours les deux mains sur le guidon et les deux pieds sur les repose-pieds pendant que vous conduisez la moto.

VÊTEMENTS DE PROTECTION

Description

Le conducteur et le passager doivent porter un casque ainsi que des vêtements et un équipement de protection offrant un niveau de protection élevé. Observez ce qui suit lors de l'achat de cet équipement.



Pour réduire le risque de blessure:

- Portez un casque, une protection des yeux et des vêtements appropriés.
- Lisez attentivement le manuel du propriétaire.

Casque

- Veillez à porter un casque et serrez fermement la bride. Choisissez un casque qui est parfaitement adapté à votre morphologie sans exercer de pression excessive.
- Assurez-vous de porter un casque avec écran ou des lunettes de protection. Ces accessoires protègent le champ de vision du vent et protègent également les yeux contre les insectes en suspension dans l'air, la poussière et les petits cailloux projetés par les véhicules qui vous précèdent.

⚠ AVERTISSEMENT

Si vous ne portez pas de casque, vous vous exposez à un risque accru de mort ou de blessures graves en cas d'accident. Si vous portez un casque qui n'est pas de la bonne taille ou qui n'est pas bien attaché, le casque peut ne pas offrir la protection pour laquelle il a été conçu.

Le conducteur et le passager doivent s'assurer de porter un casque de taille appropriée et bien attaché.

Équipement de conduite

- Portez un équipement et des vêtements de protection offrant un haut niveau de protection. Portez une veste à manches longues et un pantalon long de couleurs vives qui exposent un minimum de peau. Cela permettra de réduire l'impact de chocs inattendus sur le corps. Des vêtements amples ou sophistiqués peuvent s'avérer peu confortables et dangereux pendant la conduite d'une moto. Choisissez des vêtements de moto de bonne qualité pour conduire votre moto.
- Assurez-vous de porter des gants. Des gants en cuir résistant au frottement sont appropriés.
- Portez des chaussures confortables et couvrant les chevilles pour conduire la moto.
- Si nécessaire, portez des vestes et des pantalons munis de protecteurs.

AVERTISSEMENT

Si la personne sur le siège arrière porte une veste ou un manteau long, cela risque de masquer le feu arrière ou le clignotant. Ceci est dangereux car les véhicules qui sont derrière vous ne vous remarquent peut-être pas.

La personne qui prend place sur le siège arrière doit éviter dans la mesure du possible de porter une veste ou un manteau long. En pareil cas, il convient de ramener le vêtement sous les fesses pour éviter de masquer le feu arrière ou le clignotant.

Équipement du passager

Un passager nécessite la même protection que vous, y compris un casque et des vêtements appropriés. Le passager ne doit pas porter de longs lacets ou un pantalon ample qui pourraient se coincer dans la roue ou la chaîne.

DES SITUATIONS SPÉCIALES NÉCESSITENT DES SOINS SPÉCIAUX

Jour venteux

Lorsque vous conduisez avec un vent fort de travers, ce qui peut se produire à l'entrée d'un tunnel, sur un pont, ou lorsque vous dépassez ou êtes dépassé par de gros camions, la moto peut être emportée par le vent de travers.

Contrôlez votre vitesse et tenez fermement le guidon lorsque vous conduisez.

⚠ AVERTISSEMENT

De brusques coups de vent latéraux peuvent se produire au croisement de véhicules de gros gabarit, à la sortie de tunnels ou en zone vallonnée, et risquent de provoquer la perte de contrôle de la moto.

Réduisez votre vitesse et méfiez-vous des coups de vent latéraux possibles.

Jour de pluie, jour de neige

- Lorsque la chaussée est mouillée, meuble ou rugueuse, freinez avec précaution. Les distances de freinage augmentent en cas de pluie. Évitez les matérialisations de la chaussée, les plaques d'égout et les flaques d'huile qui peuvent s'avérer très glissantes. Faites preuve de prudence spéciale à la traversée des passages à niveau, des plaques métalliques et des ponts. Quand il commence à pleuvoir, les traces d'huile ou de graisse sur la route remontent à la surface de l'eau. Arrêtez-vous et attendez quelques minutes jusqu'à ce que ce film d'huile soit éliminé avant de rouler. Toutes les fois que l'état de la route est douteux, ne pas hésiter à ralentir !
- Ralentissez avant d'emprunter un virage. Dans ces situations, la traction disponible entre vos pneus et la surface de la route est limitée. Lorsque vous vous penchez dans un virage, évitez de freiner. Redressez-vous avant de freiner.

NOTE : Après le lavage de la moto ou lorsque vous avez traversé des flaques d'eau, les freins risquent de ne pas avoir une bonne prise. Si les freins ont une mauvaise prise, roulez à basse vitesse tout en accordant une attention suffisante à l'avant et à l'arrière de la moto, en actionnant légèrement les freins jusqu'à ce qu'ils soient appliqués fermement.

▲ AVERTISSEMENT

Un freinage excessif lorsque la traction est limitée fera déraiper vos pneus, ce qui peut entraîner une perte de contrôle de la direction ou une chute de la moto et votre propre chute.

Freinez prudemment lorsque la traction est limitée.

Route inondée

Ne conduisez pas votre moto sur des routes inondées.

Si vous conduisez votre moto sur une route inondée, roulez lentement en contrôlant l'opération de freinage. Après avoir roulé sur une route inondée, demandez à votre concessionnaire de vérifier les points suivants :

- Efficacité de freinage
- Connecteurs humides, câblages et présence d'eau dans le boîtier de batterie
- Glissement de la courroie d'entraînement
- Graissage insuffisant des roulements, etc.
- Niveau et aspect de l'huile pour engrenages (si l'huile est blanchâtre, cela signifie qu'il y a de l'eau dans l'huile et qu'une vidange est nécessaire)

AVIS

Conduire la moto sur une route inondée peut provoquer l'arrêt du moteur, causer la panne des pièces électriques, faire déraiper la courroie d'entraînement et endommager le moteur.

Ne conduisez pas votre moto sur des routes inondées.

CONNAÎTRE SES LIMITES

Conduisez toujours dans les limites de vos propres possibilités. Connaître ces limites et les respecter vous permettront d'éviter les accidents.

La majorité des accidents de moto n'impliquant aucun véhicule est due à une trop grande vitesse dans les virages. Avant d'amorcer un virage, veillez à sélectionner une vitesse de virage suffisamment basse ainsi qu'un angle de virage approprié.

Même sur une route rectiligne, conduisez à une vitesse adaptée à la circulation, à la visibilité et à l'état de la chaussée, à votre moto et en fonction de votre expérience.

Pour conduire une moto en toute sécurité, vos aptitudes physiques et mentales doivent être optimales. Vous devez vous abstenir de conduire un véhicule à moteur, en particulier un véhicule à deux roues, si vous êtes fatigué ou sous l'influence de l'alcool ou d'autres drogues. L'alcool, les drogues illicites et même certains médicaments sur ordonnance ou en vente libre peuvent entraîner une somnolence, perte de coordination, perte d'équilibre et surtout la perte du discernement. Si vous êtes fatigué ou sous l'emprise de l'alcool, ou d'autres drogues, **VEUILLEZ NE PAS** conduire votre moto.

PRATIQUER LA CONDUITE À L'ÉCART DE LA CIRCULATION

Une bonne technique de pilotage et de bonnes connaissances mécaniques sont essentielles à la sécurité à moto. Il est important de s'exercer au pilotage de la moto loin de toute circulation jusqu'à être bien familiarisé(e) avec la machine et ses commandes.

AVEC UN PASSAGER

Cette moto a une capacité de deux personnes. N'essayez pas de conduire avec plusieurs passagers. Tenter de le faire est très dangereux.

Comment transporter un passager

Conduire avec un passager, dans les conditions appropriées est un moyen fantastique de partager le plaisir de la moto. Vous devrez modifier légèrement votre style de conduite car le poids supplémentaire d'un passager affectera la maniabilité et le freinage.

Vous devrez peut-être également régler la pression des pneus et la suspension. Reportez-vous à la section Pression des pneus et chargement et à la section Suspension pour plus de détails.

- **PRESSIION DE GONFLAGE ET CHARGE :** (👉 3-49)
- **RÉGLAGE DE LA SUSPENSION :** (👉 2-96)
- **LIMITE DE CHARGE :** (👉 1-23)

Avant de laisser quiconque prendre place sur le siège passager, se familiariser soigneusement avec l'utilisation de la moto.

Assurez-vous que le passager comprenne ce qui suit avant de vous accompagner.

- Le passager doit toujours s'accrocher à la taille ou aux hanches du pilote de la moto ou tenir fermement la sangle ou la poignée du siège selon le cas.
- Demander au passager d'éviter tout mouvement brusque. Quand le pilote se penche pour négocier un virage, le passager doit suivre son mouvement.
- Le passager doit toujours laisser ses pieds sur les repose-pieds, même en cas d'arrêt à un feu rouge. Pour éviter tout risque de blessure par brûlure, demandez au passager de prendre garde à ne pas toucher le tuyau d'échappement ou le silencieux en montant ou en descendant de la moto.

À PROPOS DU MONOXYDE DE CARBONE

Pour prévenir l'empoisonnement au monoxyde de carbone, démarrez le moteur dans un endroit bien ventilé.

Le monoxyde de carbone, contenu dans les gaz d'échappement, est un gaz incolore et inodore, et par conséquent n'est pas facilement détecté.

AVERTISSEMENT

Les gaz d'échappement contiennent du monoxyde de carbone, un gaz dangereux difficile à détecter car il est incolore et inodore. L'inhalation du monoxyde de carbone peut entraîner la mort ou des blessures graves.

Ne démarrez jamais et ne laissez jamais tourner le moteur dans un endroit clos ou dans un endroit mal ou pas aéré.

CONDUISEZ INTELLIGEMMENT

Respectez toujours les limitations de vitesse, les lois locales et les règles de base de la route. Donnez le bon exemple aux autres en faisant preuve d'une attitude courtoise et d'un style de conduite responsable.

CONCLUSION

Pour éviter les accidents, vous devez faire preuve de prudence et de bon sens en fonction de l'environnement. Selon l'état du trafic, de la chaussée et des conditions météorologiques, l'état de la moto change également. En outre, il est difficile de prévoir le déplacement des autres véhicules, c'est pourquoi vous devez toujours faire preuve de prudence.

Des circonstances indépendantes de votre volonté pourraient provoquer un accident. Vous devez vous préparer à l'imprévisible en portant un casque et tout autre équipement de protection. Vous devez aussi apprendre les techniques de freinage d'urgence et de zigzag afin de minimiser les dommages pour vous et votre moto.

PRÉCAUTIONS DE CONDUITE

RODAGE

Description

Les premiers 1600 km sont les plus importants dans la vie de votre moto. Une bonne opération de rodage pendant cette période permettra d'assurer une durée de vie et des performances maximum à votre nouvelle moto.

Pendant la période de rodage, évitez les ralentis inutiles, les accélérations ou décélérations brusques, les changements de direction brusques ou les freinages soudains.

Les conseils suivants expliquent les procédures appropriées d'un bon rodage.

Régime moteur maximum conseillé

Le tableau ci-dessous indique le régime moteur maximum conseillé pendant la période de rodage.

Le premier	800 km	Au-dessous de 5500 tr/min
Jusqu'à	1600 km	Au-dessous de 8000 tr/min
Plus de	1600 km	En dessous de la zone rouge

Faire varier le régime moteur

Changez le régime du moteur pendant le rodage. Ceci permet de soumettre les pièces à une certaine charge (pour les roder) puis d'alléger cette charge (pour leur permettre de refroidir). Bien qu'il soit essentiel de charger un peu le moteur pendant le rodage, faites attention à ne pas trop le forcer.

Rodage des pneus neufs

Les pneus neufs doivent être rodés correctement pour garantir les performances maximum, comme pour le moteur. L'usure sur la surface de la bande de roulement est augmentée progressivement en prenant les virages sans prendre beaucoup d'angle pour les premiers 160 km, avant d'attaquer les virages au maximum. Évitez toute accélération brusque, attaque directe des virages et tout freinage intempestif pendant les premiers 160 km.

AVERTISSEMENT

Des pneus non rodés risquent de déraiper et de provoquer une perte de contrôle de la moto.

Prenez des précautions spéciales lorsque les pneus sont neufs. Procéder au rodage des pneus comme décrit dans cette section et éviter toute accélération brusque, attaque directe des virages et le freinage intempestif pendant les premiers 160 km.

Respectez la révision initiale qui est la plus critique

L'entretien initial (rodage) est le plus important pour votre moto. Pendant le rodage, tous les composants du moteur s'accouplent et s'ajustent l'un à l'autre. L'entretien imposé dans la révision initiale inclut la correction de tous les réglages, le resserrage de toutes les fixations et le remplacement de l'huile usagée. Cet entretien effectué en temps voulu permettra de prolonger la durée de vie du moteur et d'en obtenir des performances optimales.

*NOTE : L'entretien à 1000 km doit être effectué comme indiqué dans la section **INSPECTION ET ENTRETIEN** de ce manuel du propriétaire. Respectez bien les mises en garde **ATTENTION** et **AVERTISSEMENT** de cette section.*

EN PENTE

Conduire en pente

- Sur les pentes raides, la moto risque de ralentir et de manquer de puissance. Rétrogradez dans un rapport inférieur de sorte que le moteur tourne à nouveau à un régime normal. Exécutez cette manœuvre rapidement pour éviter une perte d'élan.
- Pour descendre une pente longue et à haute déclivité, utilisez le frein moteur pour aider au freinage en passant dans un rapport inférieur. L'usage continu des freins risque de les surchauffer et de réduire leur efficacité.
- Faites attention à ne pas emballer le moteur lorsque vous descendez une pente.

⚠ AVERTISSEMENT

L'usage continu des freins pendant une longue période risque de les surchauffer et de réduire leur efficacité, ce qui peut entraîner un accident.

Ralentissez suffisamment avant d'aborder une pente.

AVIS

Ne retenez pas la moto sur une pente en appliquant les gaz et l'embrayage sous peine de détérioration de l'embrayage.

Pour retenir la moto sur une pente, utilisez les freins.

STATIONNEMENT

Comment se garer

Pour éviter le vol de votre moto, assurez-vous de verrouiller le guidon et retirez la clé lorsque vous laissez votre moto. Voir "CONTACTEUR D'ALLUMAGE" à la page 2-72.

- Garez la moto dans un endroit où elle ne gênera pas la circulation.
- Ne pas se garer illégalement.
- Ne touchez pas le tuyau d'échappement, le silencieux ou le moteur lorsque le moteur est en marche ou pendant un certain temps après son arrêt.
- Garez la moto à plat et tournez le guidon complètement à gauche. Évitez de garer la moto avec le guidon tourné à droite.
- Garez la moto dans un endroit où personne ne touchera ni le tuyau d'échappement, le silencieux ni le moteur.
- Si vous devez garer la moto sur une surface instable, en pente, sur le gravier, sur une surface inégale, ou sur un sol mou, soyez prudent lorsque vous vous penchez ou lorsque vous déplacez la moto.

AVERTISSEMENT

Le convertisseur catalytique installé dans le silencieux devient très chaud et peut provoquer un incendie s'il est placé à proximité de matériaux inflammables lorsque la moto est garée.

Lors du stationnement, vérifiez qu'il n'ya pas de matériaux inflammables tels que de l'herbe sèche, du bois, du papier ou de l'huile à proximité.

ATTENTION

Le tuyau d'échappement et le silencieux chauds peuvent être la cause de brûlures graves. Le tuyau d'échappement ou le silencieux présente un risque de brûlure pendant un certain temps après l'arrêt du moteur.

Garez la moto dans un endroit où les piétons ou des enfants ne risquent pas de toucher le tuyau d'échappement ou le silencieux.

NOTE :

- *Si la moto est garée à l'aide de la béquille latérale sur une pente légère, placez l'avant de la moto en "amont" pour éviter son renversement. Il est prudent de laisser la boîte de vitesse en 1ère pour immobiliser la moto. Mettez au point mort avant de démarrer le moteur.*
- *Si un antivol supplémentaire du type barre antivol en U, verrouillage de frein à disque ou chaîne, est utilisé sur la moto pour en éviter le vol, n'oubliez pas d'enlever cet antivol avant de prendre la route.*

LORSQUE LA MOTO DOIT ÊTRE POUSSÉE

Coupez le contacteur d'allumage lorsque vous devez pousser la moto.

À PROPOS DES FREINS

QU'EST-CE QUE L'ABS?

L'ABS est un dispositif qui contrôle le freinage pendant la conduite pour empêcher le blocage des roues.

L'unité de mesure à inertie (IMU) assure le contrôle de l'ABS en fonction de l'inclinaison de la chaussée afin d'empêcher le pneu de se soulever lorsque le frein avant est bien serré.

Le freinage est effectué à l'aide du levier et de la pédale de frein de la même manière que sur une moto sans ABS.

L'ABS contrôle la pression de freinage électroniquement. Ce système surveille la vitesse de rotation des roues et empêche le blocage des roues en réduisant la pression de freinage lorsque celui-ci est détecté.

Étant donné que l'ABS fonctionne en continu, aucune opération de freinage spéciale n'est requise, sauf à basse vitesse en dessous de 8 km/h et lorsque la batterie est déchargée. Le levier de frein et la pédale de frein vibrent doucement lorsque le système ABS s'active pour empêcher le blocage des roues lorsque les freins sont actionnés. Ce n'est pas une anomalie. Continuez à appliquer les freins.

La distance de freinage avec un ABS peut être plus longue que celle d'une moto sans ABS, en fonction d'une erreur d'appréciation, d'un mauvais fonctionnement, de la surface de la route et des conditions météorologiques. Vous ne devez pas trop compter sur l'ABS.

L'ABS peut ne pas fonctionner correctement si les pneus sont remplacés par des pneus autres que ceux spécifiés. Pour vous assurer que l'ABS fonctionne correctement, n'utilisez que les pneus spécifiés à l'avant et à l'arrière. Reportez-vous à "PNEUS" à la page 3-47.

AVERTISSEMENT

Le manque de discernement avec l'ABS peut s'avérer dangereux. L'ABS ne peut pas se substituer à un mauvais état de la route, à un manque de discernement ou à un usage inapproprié des freins.

Gardez toujours à l'esprit que l'ABS ne remédiera pas à un manque de discernement, à de mauvaises techniques de freinage ou à la nécessité de ralentir sur une route accidentée ou par mauvais temps. Exercez votre bon sens et ne roulez jamais plus vite que les conditions le permettent en toute sécurité.

NOTE : Dans certains cas, une moto équipée de l'ABS va demander une distance de freinage plus longue qu'une moto sans ABS sur les surfaces instables ou inégales. De plus, de même qu'avec une moto sans ABS, plus la chaussée est glissante, plus la distance de freinage est longue.

SYSTÈME MOTION TRACK BRAKE SYSTEM

Ce modèle est équipé d'un système appelé "Motion Track Brake System". Ce système contrôle le freinage ABS en fonction de l'angle d'inclinaison de la moto lorsque celle-ci effectue un virage. Ce système empêche le blocage des roues, dans une certaine plage, si un freinage excessif ou rapide est appliqué. Cela renforce la capacité du conducteur à suivre la trajectoire souhaitée.

Même si l'ABS aide à la prévention du blocage des roues, faites attention au freinage dans les virages. Un freinage brusque dans un virage risque de provoquer un dérapage de la roue et une perte de contrôle de la moto, que celle-ci soit ou non pourvue d'un ABS.

L'ABS ne signifie pas qu'il est possible de prendre des risques inutiles. L'ABS n'est pas un substitut à un manque d'attention, à des techniques de freinage inadéquates ou au refus de ralentir sur un revêtement en mauvais état ou par mauvais temps.

Roulez toujours avec prudence et vigilance.

AVERTISSEMENT

Le système Motion Track Brake System contrôle le freinage ABS en réponse à l'angle d'inclinaison lorsque les freins sont utilisés dans un virage. Cependant, ce système ne peut pas contrôler le glissement horizontal au-delà des limites physiques. Un recours excessif à l'ABS peut provoquer des accidents inattendus.

Conduisez prudemment, sans trop compter sur l'ABS.

COMMENT UTILISER LE SYSTÈME DE FREINAGE

1. Coupez entièrement les gaz en tournant la poignée vers l'extérieur.
2. Utilisez simultanément les freins avant et arrière de manière uniforme.
3. Rétrogradez au fur et à mesure que la vitesse diminue.
4. Passez au point mort après avoir serré le levier d'embrayage (position boîte débrayée) quand la moto est presque à l'arrêt complet.

AVERTISSEMENT

Les pilotes non expérimentés ont tendance à ne pas utiliser suffisamment le frein avant. La distance de freinage risque alors d'augmenter et de provoquer un accident. N'utilisez que le frein avant ou que le frein arrière peut provoquer un dérapage et une perte de contrôle.

Appliquez simultanément et uniformément les deux freins.

AVERTISSEMENT

Un freinage brusque sur une surface humide, meuble, accidentée ou glissante peut provoquer un dérapage et une perte de contrôle.

Freinez légèrement et avec prudence sur les surfaces glissantes ou accidentées.

AVERTISSEMENT

Un freinage brusque ou une rétrogradation soudaine peut nuire à la stabilité de conduite et provoquer des dérapages et des chutes.

Évitez tout freinage brusque et rétrogradation soudaine. Faites preuve d'une extrême prudence lors de la conduite sur des routes glissantes ou mal entretenues en inclinant la moto sur le côté.

AVERTISSEMENT

Suivre de trop près un autre véhicule peut provoquer une collision. Plus la vitesse augmente, plus la distance de freinage augmente progressivement.

Maintenez toujours une distance suffisante entre vous et le véhicule vous précède pour assurer un freinage en toute sécurité.

AVERTISSEMENT

Un freinage brusque dans un virage peut provoquer un dérapage, une perte de contrôle et/ou un tonneau.

Freinez avant d'amorcer le virage.

⚠ AVERTISSEMENT

Freiner dans les virages peut s'avérer dangereux, que la machine soit ou non équipée de l'ABS. L'ABS ne peut pas contrôler le dérapage des roues qui risque de se produire en cas de freinage brusque dans un virage et les dérapages peuvent provoquer une perte de contrôle de la machine.

Ralentissez suffisamment dans la ligne droite avant d'aborder un virage et évitez de freiner dans le virage.

SIGNAL D'ARRÊT D'URGENCE (ESS)

(le cas échéant)

ESS signifie "Emergency Stop Signal" (Signal d'arrêt d'urgence).

ESS est une fonction qui alerte le véhicule derrière la moto en faisant clignoter tous les clignotants plus rapidement que la normale lorsque toutes les conditions suivantes sont remplies. Les témoins des clignotants du tableau de bord clignotent également en synchronisation à ce moment.

- Le levier de frein ou la pédale de frein est actionné avec force lorsque la vitesse de la moto est d'au moins 55 km/h
- L'ABS est activé ou le frein est actionné avec force de sorte que l'ABS s'active

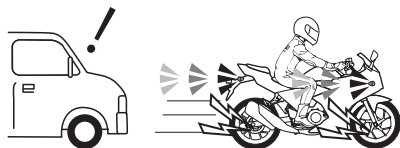

La fonction ESS cesse de fonctionner dans les cas suivants.

- La vitesse diminue considérablement
- La pédale de frein ou le levier de frein est relâché
- L'activation de l'ABS s'arrête
- L'interrupteur de détresse est activé

NOTE :

- *Bien que la fonction ESS aide à prévenir les collisions par l'arrière en alertant les véhicules derrière la moto en cas de freinage soudain, elle ne peut pas empêcher toutes les collisions par l'arrière.*
- *La fonction ESS ne peut pas être désactivée.*
- *La fonction ESS ne s'active parfois pas lors de la conduite sur les surfaces de route suivantes et l'ABS ne s'active que pendant un instant.*
 - *Conduite sur des surfaces de route glissante*
 - *Conduite sur des bosses ou d'autres surfaces surélevées telles que les raccords de chaussée*

CONSEILS DE CARBURANT

Utilisez de l'essence super sans plomb avec un indice d'octane de 95 ou plus (méthode recherche). L'utilisation d'une essence de qualité supérieure sans plomb prolonge la durée de vie des bougies d'allumage et des pièces du système d'échappement.

(Canada)

Cette moto requiert l'emploi d'une essence super sans plomb avec un indice d'octane minimum de 90 (méthode (R+M)/2). Dans certaines régions, les seuls carburants disponibles sont des carburants oxygénés.

Carburant utilisé : Essence super sans plomb

Capacité du réservoir de carburant : 20,0 L

NOTE :

- *Le moteur de ce modèle a été conçu pour utiliser des essences super sans plomb.*
- *Si le moteur a des problèmes de manque d'accélération ou de puissance, la cause est probablement le type de carburant utilisé. Dans ce cas, faites le plein dans une autre station service. Si le nouveau type de carburant n'apporte pas d'amélioration, consultez votre concessionnaire.*

Carburant oxygéné conseillé (Canada, Royaume-Uni, UE, Inde, Brésil)

Il est possible, sans remettre en question la Garantie limitée des véhicules neufs ou la Garantie du système anti-pollution, d'utiliser sur cette moto des carburants oxygénés s'ils sont conformes aux conditions minimales d'indice d'octane et aux conditions stipulées ci-après.

NOTE : Les carburants oxygénés sont des carburants contenant des additifs à composé d'oxygène du type alcool.

Mélanges essence/éthanol

Les mélanges d'essence sans plomb et d'éthanol (alcool de grain), dits "GASOHOL", sont également en vente dans certains pays. Les mélanges de ce type peuvent être utilisés sur cette moto s'ils ne contiennent pas plus de 10 % d'éthanol (Canada, Royaume-Uni, UE), 20 % d'éthanol (Inde), 27 % d'éthanol (Brésil). Assurez-vous que le mélange essence-éthanol a un indice d'octane qui n'est pas inférieur à celui recommandé pour la moto.

Utilisez l'essence recommandée qui est conforme aux étiquettes suivantes. (Royaume-Uni, UE)



NOTE :

- *Pour limiter la pollution de l'air, Suzuki conseille l'emploi de carburants oxygénés.*
- *Assurez-vous que le carburant oxygéné utilisé a l'indice d'octane conseillé.*
- *Si les performances de la moto ne vous donnent pas entière satisfaction avec un carburant oxygéné ou si le moteur cliquète, changez de marque de carburant car la qualité des carburants varie d'une marque à l'autre.*

AVIS

Les coulures de carburant contenant de l'alcool risquent d'endommager les surfaces peintes de la moto.

Veillez à ne pas renverser de carburant en faisant le plein du réservoir. Essuyez immédiatement toute coulure d'essence.

AVIS

N'utilisez pas d'essence au plomb.

L'utilisation d'une essence au plomb peut provoquer un dysfonctionnement du convertisseur catalytique.

UTILISATION DES ACCESSOIRES ET CHARGE DE LA MOTO

ACCESSOIRES

Comment choisir

L'installation d'accessoires supplémentaires non adaptés peut constituer un danger pour la sécurité. Suzuki n'est pas en mesure de tester tous les accessoires vendus dans le commerce ou leur combinaison ; par contre, votre concessionnaire est à même de vous aider dans le choix d'accessoires de qualité et pour les installer. Réfléchissez bien avant de choisir et d'installer des accessoires sur votre moto et consultez votre concessionnaire en cas de doute.

De plus, lorsque vous fixez des accessoires, assurez-vous qu'ils ne dépassent pas la capacité de charge. Pour plus d'informations sur la capacité de charge, voir "CHARGE" à la page 1-23.

AVERTISSEMENT

Une mauvaise installation des accessoires ou toute modification de la moto risque d'en affecter la maniabilité et de provoquer un accident.

- **N'utilisez jamais des accessoires inadaptés et assurez-vous que tous les accessoires utilisés sont correctement installés.**
- **Toutes les pièces et tous les accessoires installés sur la moto doivent être des pièces d'origine Suzuki conçues pour une utilisation sur cette moto.**
- **Installez et utilisez ces accessoires conformément aux instructions.**
- **Pour toute question, contactez votre concessionnaire.**

Conseils d'installation des accessoires

- **Installez tous les accessoires ayant un effet sur l'aérodynamisme, comme les carénages, les coupe-vent, les dossierers, les sacoches et les coffres, aussi bas et aussi près de la moto que possible et au plus près du centre de gravité de la machine. Vérifiez que les supports et autres pièces de fixation sont soigneusement fixés en place.**
- **Vérifiez que la garde au sol et l'angle d'inclinaison sont conformes. Vérifiez que l'accessoire n'affecte pas le fonctionnement de la suspension, de la direction ou d'autres organes de commande.**
- **Des accessoires installés sur le guidon ou sur la fourche avant risquent d'affecter sérieusement la stabilité. L'augmentation de poids réduit la maniabilité de la direction. Ce poids peut également occasionner des oscillations à l'avant et conduire à des problèmes d'instabilité. Les accessoires installés sur le guidon ou la fourche avant doivent être aussi légers que possible et limités au minimum.**

- En fonction de l'écran d'accès-
soire, l'écran peut emmagasiner la
lumière du soleil et risque
d'endommager la moto. Lors de
l'installation de l'écran d'accès-
soire, respectez les précautions
suivantes :
 - Évitez de vous stationner en
plein soleil. Si vous vous sta-
tionnez en plein soleil, utilisez
une protection de carrosserie
ou d'écran.
 - Enlevez les protections avant de
conduire.
- N'attachez pas une remorque ni un
sidecar. Cette machine n'est pas
conçue pour tirer une remorque
ou un sidecar.
- Certains accessoires peuvent
 gêner la conduite ou réduire la
maniabilité. Vérifiez que vous pou-
vez conduire correctement sans
aucune entrave.
- Choisissez uniquement des
accessoires électriques qui
n'excèdent pas la capacité du cir-
cuit électrique de la moto. Des
surcharges massives risquent
d'endommager le faisceau de
câbles ou de constituer des cir-
constances dangereuses. Utiliser
des accessoires Suzuki d'origine.

CHARGE

Limite de charge

- Le chargement de la moto affecte
les caractéristiques de maniabi-
lité et de sécurité de la moto.
- Ne dépassez jamais le PTAC
(poids total autorisé en charge) de
cette moto. Le PTAC correspond
au poids maximum combiné de la
machine, des accessoires, des
bagages, du conducteur et du
passager. Pour sélectionner vos
accessoires, tenez compte du
poids du pilote et du poids des
accessoires. Le poids supplémen-
taire des accessoires peut non
seulement poser un problème de
sécurité mais également affecter
la stabilité de la machine.

PTAC : 445 kg

à la pression de gonflage (à froid)

Avant : 290 kPa (2,90 kgf/cm²)

Arrière : 290 kPa (2,90 kgf/cm²)

AVERTISSEMENT

**Toute surcharge ou toute charge
mal répartie risque de provoquer
la perte de contrôle de la moto et
un accident.**

**Respectez les limites de charge et
suivez les conseils de charge don-
nés dans ce manuel.**

Conseils de charge

Cette moto est conçue pour le transport de petites charges uniquement et en conduite en solo. Suivez les conseils ci-dessous pour le chargement :

- Lorsque vous placez des bagages sur le siège arrière, maintenez-les fermement en place avec une sangle en caoutchouc, etc. Ne mettez pas trop de bagages.
- Répartissez la charge de manière égale de part et d'autre de la machine et arrimez soigneusement cette charge.
- La charge des bagages doit s'appliquer aussi près du centre de la moto que possible.
- Réglez la suspension en conséquence.
- N'installez pas d'objets lourds ou encombrants sur le guidon, les fourches avant ou le garde-boue arrière.
- N'attachez pas de compartiment à bagages, de caisses de chargement ni d'objets dépassant l'arrière de la moto.
- Vérifiez que les deux pneus sont bien gonflés à la pression spécifiée pour vos conditions de charge. Reportez-vous à "PRESSION DE GONFLAGE ET CHARGE" à la page 3-49.
- Toute charge inadéquate de la moto peut réduire votre capacité à équilibrer et à diriger la moto. Roulez plus lentement si vous transportez des bagages ou si des accessoires sont attachés sur la moto.

AVERTISSEMENT

Si les bagages entrent en contact avec un tuyau d'échappement, un silencieux ou un moteur chaud, ils risquent de prendre feu ou la moto risque de s'enflammer.

Lorsque vous chargez des bagages sur la moto, faites en sorte qu'ils ne soient pas en contact avec des pièces chaudes.

AVERTISSEMENT

Tout objet introduit derrière le carénage risque de gêner la conduite de la moto et d'entraîner une perte de contrôle.

Ne placez pas d'objet dans l'espace aménagé derrière le carénage.

MODIFICATIONS

Ne faites pas de modifications inappropriées.

Les modifications liées à la structure ou au fonctionnement de cette moto peuvent en altérer la maniabilité, augmenter le bruit d'échappement ou même réduire la durée de vie du véhicule. Outre une infraction à la loi, de telles modifications peuvent être une nuisance pour autrui.

Le cadre de cette moto est en alliage d'aluminium. Par conséquent, ne procédez à aucune modification du type perçage ou soudage sur le cadre, au risque de diminuer la résistance du cadre de façon significative. Ceci peut provoquer une situation dangereuse pendant la conduite et entraîner un accident. Suzuki ne peut, en aucune manière, être tenu pour responsable des blessures ou de toute détérioration de la moto résultant d'une modification du cadre. Les accessoires boulonnés qui ne modifient pas le cadre, de quelque manière que ce soit, peuvent être installés à condition de ne pas dépasser la limite de chargement décrite dans cette section.

Les modifications apportées à la moto ne sont pas couvertes par la garantie.

- Cette moto est conforme aux normes d'émissions. Il est équipé d'un convertisseur catalytique qui nettoie les gaz d'échappement. La modification tuyau d'échappement ou du silencieux peut rendre cette moto non conforme aux normes d'émissions. Consultez un concessionnaire lors du remplacement du tuyau d'échappement ou du silencieux.

- Les silencieux sont gravés avec la marque "Suzuki" pour indiquer qu'il s'agit de pièces d'origine Suzuki.
- Ne réglez pas le moteur et ne retirez pas les pièces. Consultez un concessionnaire pour le réglage du moteur.
- Nous vous recommandons d'utiliser des pièces d'origine Suzuki ainsi que les huiles et lubrifiants spécifiés/recommandés pour votre moto. Les pièces d'origine sont minutieusement inspectées et sont conçues pour convenir aux motos Suzuki.
- Respectez les limites de chargement lorsque vous attachez un bagage ou des accessoires sur la moto.

AVERTISSEMENT

Toute modification d'un cadre en alliage d'aluminium, par perçage ou soudage par exemple, réduit la résistance du cadre. Ceci peut provoquer une situation dangereuse pendant la conduite et un accident.

Ne modifiez jamais le cadre en aucune façon.



COMMANDES, ÉQUIPEMENT ET RÉGLAGES

NOMS DES PIÈCES ET DIAGRAMME DE DISPOSITION	
(INDEX D'IMAGE)	2-2
TABLEAU DE BORD	2-10
RÉGLAGES DU SYSTÈME D'ASSISTANCE À LA CONDUITE	2-53
CONTACTEUR D'ALLUMAGE	2-72
COMMANDES DU GUIDON	2-77
DÉMARRAGE DU MOTEUR	2-80
RAVITAILLEMENT	2-84
PASSAGE DES VITESSES	2-86
LEVIER DE FREIN	2-90
PÉDALE DE FREIN ARRIÈRE	2-91
LEVIER D'EMBRAYAGE	2-92
SELLE ET PORTE-CASQUES	2-92
BÉQUILLES	2-95
RÉGLAGE DE LA SUSPENSION	2-96

COMMANDES, ÉQUIPEMENT ET RÉGLAGES

NOMS DES PIÈCES ET DIAGRAMME DE DISPOSITION (INDEX D'IMAGE)

EMPLACEMENT DES PIÈCES

Autour de la poignée

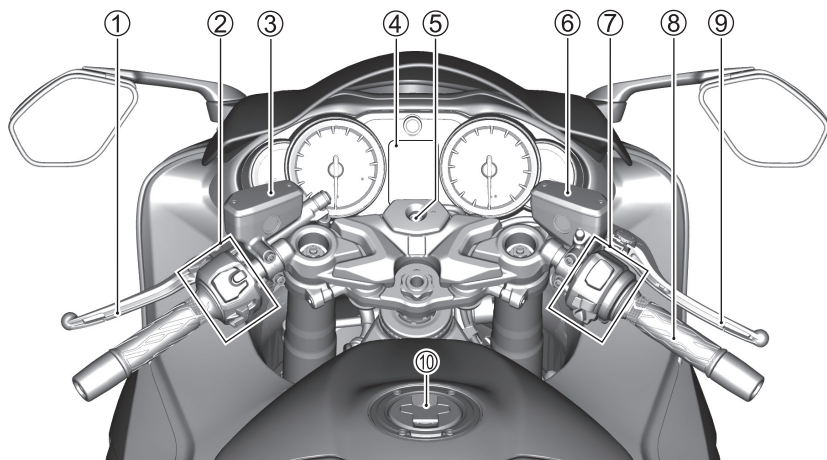

- ① Levier d'embrayage (☞ 2-92)
- ② Commodo gauche de guidon (☞ 2-5)
- ③ Réservoir de liquide d'embrayage (☞ 3-40)
- ④ Tableau de bord (☞ 2-10)
- ⑤ Contacteur d'allumage (☞ 2-72)
- ⑥ Réservoir de liquide de frein avant (☞ 3-41)
- ⑦ Commodo droit de guidon (☞ 2-5)
- ⑧ Poignée des gaz
- ⑨ Levier de frein (☞ 2-90)
- ⑩ Bouchon de réservoir de carburant (☞ 2-84)

Vue latérale gauche

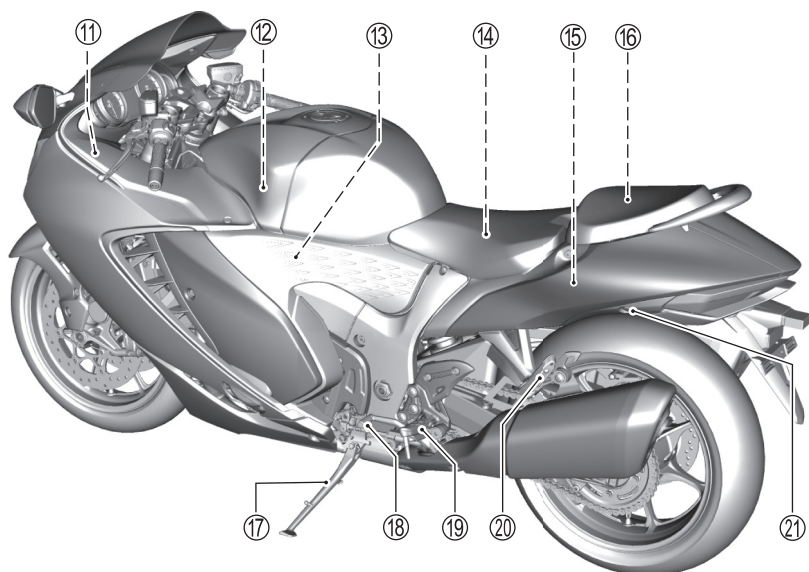

- ① Fusible (☞ 3-60)
- ② Filtre à air (☞ 3-18)
- ③ Bouchon de vidange de filtre à air (☞ 3-21)
- ④ Batterie (☞ 3-15)
- ⑤ Fusible principal (☞ 3-60)
- ⑥ Outils (☞ 3-9)
- ⑦ Béquille latérale (☞ 2-95)
- ⑧ Levier de changement de vitesse (☞ 2-86) (☞ 3-46)
- ⑨ Repose-pieds
- ⑩ Repose-pieds passager
- ⑪ Verrouillage de la selle (☞ 2-94)

Capot de selle une place (Brésil)



Vue latérale droite

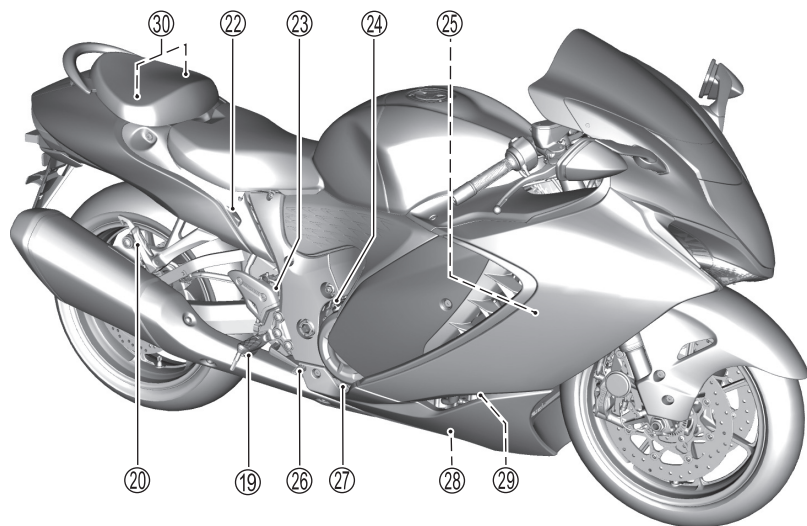

- ②② Réservoir de liquide de frein arrière (☞ 3-41)
- ②③ Contacteur de feu-stop arrière (☞ 3-45)
- ②④ Bouchon de remplissage d'huile moteur (☞ 3-21)
- ②⑤ Réservoir de liquide de refroidissement du moteur (☞ 3-30)
- ②⑥ Pédale de frein arrière (☞ 3-45)
- ②⑦ Regard de contrôle de l'huile moteur (☞ 3-21)
- ②⑧ Bouchon de vidange d'huile moteur (☞ 3-21)
- ②⑨ Filtre à huile moteur (☞ 3-21)
- ③⑩ Porte-casque (☞ 2-94)

Capot de selle une place (Brésil)



COMMANDES DU GUIDON

Poignée gauche du guidon

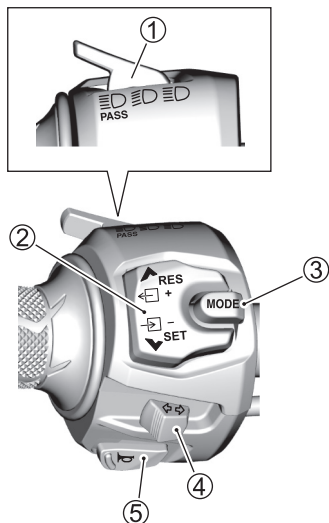

- ① Inverseur route-croisement / Commutateur d'appel de phare (☞ 2-77)
- ② Commande de sélection (☞ 2-77)
- ③ Commutateur MODE (☞ 2-77)
- ④ Commutateur de clignotant (☞ 2-78)
- ⑤ Commutateur d'avertisseur (☞ 2-77)

Poignée droite du guidon

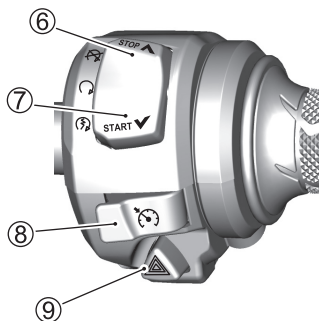

- ⑥ Interrupteur d'arrêt du moteur (☞ 2-78)
- ⑦ Commutateur de démarreur électrique (☞ 2-78) / Contacteur du système de contrôle de lancement (☞ 2-60)
- ⑧ Contacteur de régulation de vitesse (☞ 2-62)
- ⑨ Contacteur de signal de détresse (☞ 2-79)

TÉMOINS DU TABLEAU DE BORD, D'AVERTISSEMENT ET D'INDICATION

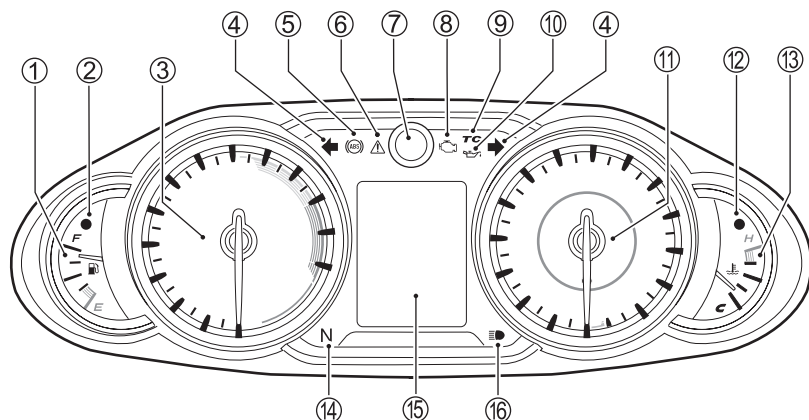

- ① Jauge de carburant (☞ 2-11)
- ② Témoin de niveau de carburant (☞ 2-11)
- ③ Compte-tours (☞ 2-12)
- ④ Témoin de clignotant (☞ 2-12)
- ⑤ Témoin d'ABS (☞ 2-12)
- ⑥ Témoin d'avertissement principal (☞ 2-13)
- ⑦ Témoin de régime moteur (☞ 2-14)
- ⑧ Témoin de dysfonctionnement (☞ 2-16)
- ⑨ Témoin de régulation de la traction (☞ 2-17)
- ⑩ Témoin de pression d'huile (☞ 2-18)
- ⑪ Compteur de vitesse (☞ 2-18)
- ⑫ Témoin de température du liquide de refroidissement du moteur (☞ 2-19)
- ⑬ Indicateur de température du liquide de refroidissement du moteur (☞ 2-18)
- ⑭ Témoin de point mort (☞ 2-19)
- ⑮ LCD (☞ 2-7)
- ⑯ Témoin de feu de route (☞ 2-19)

LCD

Affichage des fonctionnalités communes

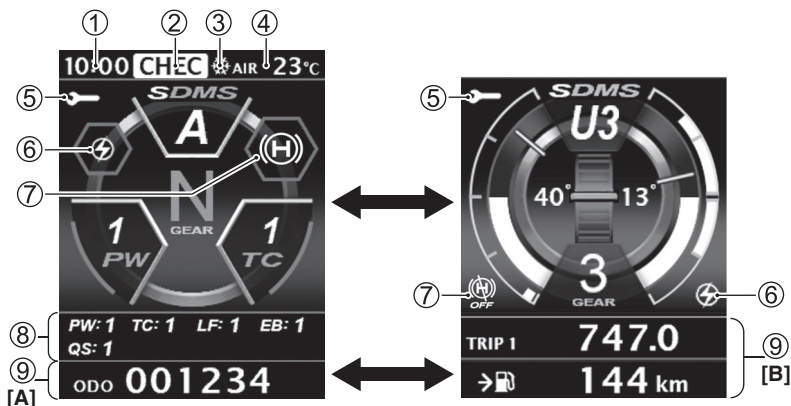

- ① Horloge (☞ 2-19)
 - ② Affichage du diagnostic (☞ 2-20)
 - ③ Indicateur de gel (☞ 2-21)
 - ④ Indicateur de température ambiante (☞ 2-21)
 - ⑤ Indicateur de rappel d'entretien (☞ 2-22)
 - ⑥ Indicateur du régime moteur (☞ 2-14)
 - ⑦ Témoin d'anti-recul en pente (☞ 2-22)
 - ⑧ Liste des indicateurs du système d'assistance à la conduite (☞ 2-23)
 - ⑨ Fenêtre d'informations (☞ 2-23)
- [A] : Affichage à une ligne
[B] : Affichage à deux lignes

Affichage principal

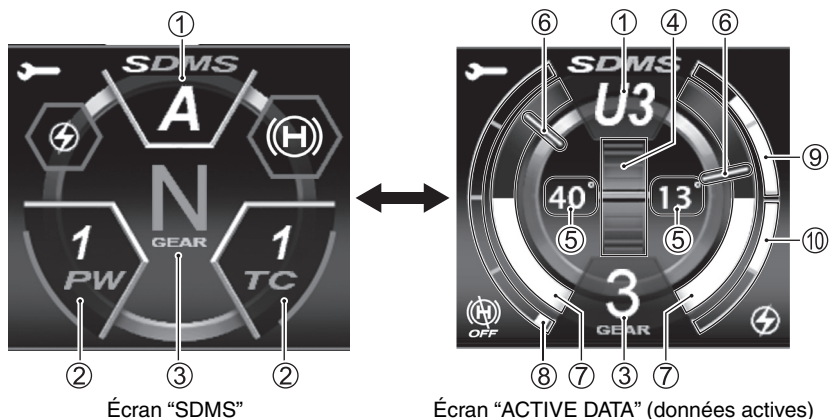

Sélection de l'affichage principal (☞ 2-30)

- ① SDMS-α (Sélecteur du mode de pilotage Suzuki alpha)* (☞ 2-31)
- ② Indicateur du système d'assistance à la conduite (☞ 2-33)
- ③ Indicateur de rapport engagé (☞ 2-37)
- ④ Accélération avant/arrière (☞ 2-39)
- ⑤ Angle d'inclinaison maximal (☞ 2-38)
- ⑥ Barre de maintien de crête de l'angle d'inclinaison (☞ 2-38)
- ⑦ Angle d'inclinaison (☞ 2-38)
- ⑧ Ouverture du papillon (☞ 2-38)
- ⑨ Pression de frein avant (☞ 2-39)
- ⑩ Pression de frein arrière (☞ 2-39)

* SDMS-α est affiché sous la forme abrégée SDMS sur le tableau de bord. Dans ce manuel du propriétaire, SDMS est également utilisé dans la description pour maintenir la cohérence avec l'affichage sur le tableau de bord.

Affichage du MENU



Écran MENU (☞ 2-29)

- ① DISPLAY (affichage) (☞ 2-50)
Utilisé pour définir l'écran affiché par défaut.
- ② RIDING SET (paramétrage conduite) (☞ 2-39)
Utilisé pour sélectionner l'un des trois modes de réglage utilisateur et définir le niveau de contrôle des différents systèmes.
- ③ RPM SET (paramétrage régime moteur) (☞ 2-42)
Permet de définir la synchronisation de l'éclairage du témoin de régime moteur et d'autres réglages.
- ④ HILL HOLD SET (paramétrage anti-recul en pente) (☞ 2-46)
Permet de définir la commande d'anti-recul en pente.
- ⑤ BRIGHTNESS (luminosité) (☞ 2-47)
Utilisé pour régler la luminosité du rétroéclairage du TFT.
- ⑥ USER SEL/UNIT (sélection utilisateur/unité) (☞ 2-48)
Permet de définir les unités.
- ⑦ DATE/TIME (date/heure) (☞ 2-50)
Permet de définir la date et l'heure.
- ⑧ SERVICE (entretien) (☞ 2-51)
Utilisé pour vérifier les réglages de rappel d'entretien.
- ⑨ DEFAULT SET (réglage par défaut) (☞ 2-52)
Réglages du MENU sur les valeurs par défaut.
- ⑩ EXIT (quitter)
Permet de revenir à l'affichage principal.

TABLEAU DE BORD

AFFICHAGE INITIAL DE COMPTEUR

Lorsque vous mettez le contacteur d'allumage sur ON, le compteur réagit comme suit.

- L'opération d'ouverture durera environ 3 secondes, comme indiqué via l'écran LCD TFT, les aiguilles et l'éclairage.
- Les témoins suivants s'allument pendant 2 secondes.
 - Témoin de dysfonctionnement ④
 - Témoin d'avertissement principal ②
 - Témoin de régime moteur ③
 - Témoin de niveau de carburant ⑦
 - Témoin de température du liquide de refroidissement du moteur ⑧
- Les témoins suivants s'allument.
 - Témoin de pression d'huile ⑥
 - Témoin d'ABS ①
 - Témoin de régulation de la traction ⑤

NOTE : Reportez-vous à l'explication de chaque indicateur dans cette section pour connaître les conditions de désactivation.

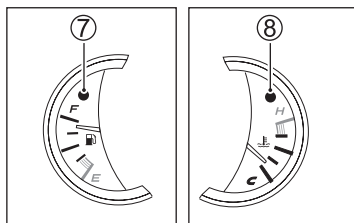
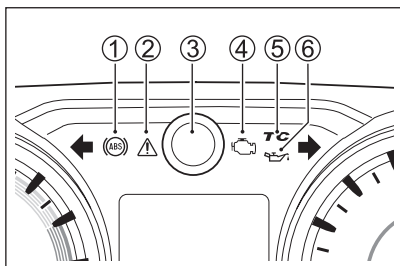

Dans ce cas...

Effectuez les opérations suivantes si une aiguille dans le tableau de bord est à l'état suivant lorsque le contact est coupé.

- L'aiguille dans le compteur de vitesse ou le compte-tours n'est pas dans la position zéro.
- L'aiguille dans la jauge de carburant et l'indicateur de température du liquide de refroidissement du moteur sont visibles.

<Procédure>

1. Mettez le contact tout en appuyant sur le commutateur MODE.
2. Maintenez la pression sur le commutateur MODE pendant 3 à 5 secondes.
3. Relâchez le commutateur MODE et appuyez deux fois sur celui-ci en 1 seconde.

NOTE : Après avoir effectué les opérations ci-dessus, les aiguilles de compteur se déplacent plusieurs fois puis reviennent dans la position correcte.

JAUGE DE CARBURANT

La jauge de carburant indique le volume de carburant dans le réservoir de carburant. La marque "E" indique que le réservoir de carburant est vide ou presque vide. La marque "F" indique que le réservoir de carburant est plein. Cette moto est équipée d'un témoin de niveau de carburant ①.

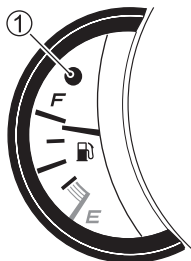

NOTE : La jauge de carburant n'indique pas le niveau correct quand la moto est placée sur la béquille latérale. Mettez le contacteur d'allumage en position "ON" lorsque la moto est bien droite.

Témoin de niveau de carburant

Lorsque le niveau de carburant est inférieur à environ 5,0 litres, le témoin s'allume. Ce témoin s'allume pendant 2 secondes quand le contacteur d'allumage est mis en position "ON", puis le témoin s'éteint si le réservoir contient suffisamment de carburant.

AVIS

L'utilisation de toute l'essence contenue dans le réservoir de carburant (à court d'essence) risque de provoquer des ratés du moteur ce qui endommagera le convertisseur catalytique (si le véhicule en est équipé).

Remettez de l'essence avant que le réservoir se vide.

COMPTE-TOURS

Le compte-tours indique le régime du moteur en tours par minute (tr/min).

<Zone rouge>

La zone rouge ① indique une plage de régime moteur supérieure au régime moteur admissible. Afin de protéger le moteur, veillez à ce que l'aiguille n'entre pas dans la zone rouge lors de la conduite. Faites attention pendant une rétrogradation car le régime moteur peut augmenter de manière excessive si la rétrogradation est effectuée à une vitesse de conduite élevée.

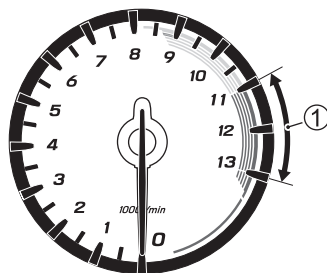

TÉMOIN DE CLIGNOTANT “↔”

Lorsque vous actionnez le clignotant droit ou gauche, le témoin de clignotant se met à clignoter.

NOTE : Sauf lorsque l'ESS fonctionne, si un clignotant ne fonctionne pas correctement en raison d'un circuit ouvert, le témoin clignote plus rapidement pour signaler un problème au conducteur.

TÉMOIN D'ABS “(ABS)”

- Ce témoin s'allume normalement quand le contacteur d'allumage est mis sur “ON” et s'éteint quand la vitesse de la moto est supérieure à 5 km/h.
- Ce témoin s'allume s'il y a un problème avec l'ABS (Système antiblocage de sécurité). L'ABS ne fonctionne pas lorsque le témoin d'ABS est allumé.

▲ AVERTISSEMENT

Rouler avec la moto quand le témoin d'ABS est allumé peut s'avérer dangereux.

Si le témoin d'ABS clignote ou s'allume quand la moto roule, arrêtez la moto dans un endroit sûr et coupez le contacteur d'allumage. Attendez quelques minutes, allumez le contacteur d'allumage et vérifiez si le témoin s'allume.

- Si le témoin s'éteint une fois la moto en mouvement, l'ABS est opérationnel.
- Si le témoin ne s'éteint pas une fois la moto en mouvement, cela signifie que l'ABS ne fonctionne pas. Faites vérifier le système par un concessionnaire dès que possible.

AVERTISSEMENT

L'ABS ne fonctionne pas lorsque le témoin d'ABS est allumé. Un freinage brutal et excessif lorsque le témoin d'ABS est allumé peut entraîner le blocage des roues, ce qui peut causer une perte de contrôle.

Faites immédiatement vérifier votre moto chez un concessionnaire.

NOTE :

- *Si le témoin d'ABS s'éteint après la mise en marche de la moto et avant de prendre la route, vérifiez-en le bon fonctionnement en mettant et en coupant le contacteur d'allumage. Si le témoin d'ABS ne s'allume pas lorsque vous mettez le contact, faites vérifier le système par un concessionnaire dès que possible.*
- *Le témoin d'ABS peut s'éteindre si le moteur est emballé à haut régime avant de rouler.*

TÉMOIN D'AVERTISSEMENT PRINCIPAL “”

Lorsque le contacteur d'allumage est actionné, le témoin d'avertissement principal s'allume pendant 2 secondes, en guise de test de la lampe, puis s'éteint.

Le témoin d'avertissement principal s'allume également en jaune ou en rouge.

En cas de problème relatif aux situations suivantes, le témoin d'avertissement principal s'allume :

- Défaillance liée au moteur
- Défaillance liée à l'ABS
- La tension de la batterie est faible (rouge)
- Défaillance liée aux commandes du guidon (jaune)
- Défaillance liée au capteur de température ambiante (jaune)
- La moto se renverse (jaune)

Pour référence, voir “AFFICHAGE DU DIAGNOSTIC” à la page 2-20.

NOTE : Si le témoin d'avertissement principal est allumé ou clignote, consultez immédiatement votre concessionnaire.

INDICATEUR DU RÉGIME MOTEUR

“”

Ceci apparaît lorsque le témoin de régime moteur est allumé. La position d'affichage varie en fonction de la sélection sur l'écran principal.

Pour plus de détails sur le réglage, voir “RPM SET (paramétrage régime moteur)” à la page 2-42.

Témoin de régime moteur

Lorsque le régime moteur atteint la valeur définie, le témoin de régime moteur ① s'allume ou clignote en vert (SUB (secondaire)), en jaune (SUB (secondaire)) et en blanc (MAIN (principal)) pour indiquer de passer à la vitesse supérieure. Les méthodes d'éclairage et les réglages du régime moteur peuvent être modifiés dans le mode de réglage du témoin de régime moteur.

MAIN (principal) (blanc) peut être réglé entre 4 000 et 11 000 et SUB (secondaire) entre 250 et 3 000.

Les réglages par défaut sont les suivants.

- MODE : OFF
- MAIN (principal) : 10 000 tr/min
- SUB (secondaire) : 1 000 tr/min
- BRIGHT (luminosité) : 4

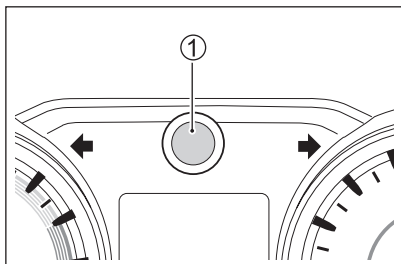

Exemple : Lorsque MAIN (principal) est réglé sur 10 000 tr/min et SUB (secondaire) est réglé sur 1 000 tr/min

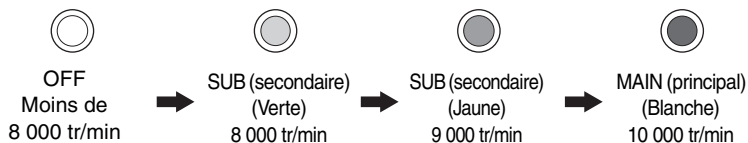

Exemple : Lorsque MAIN (principal) est pré réglé à 10000 tr/min.

Plage de pré réglage du régime de SUB (secondaire)	SUB (secondaire)		MAIN (principal) (Blanche)
	(Verte)	(Jaune)	
250	9 500	9 750	10 000
500	9 000	9 500	10 000
1 000	8 000	9 000	10 000
1 500	7 000	8 500	10 000
2 000	6 000	8 000	10 000
2 500	5 000	7 500	10 000
3 000	4 000	7 000	10 000

Exemple : Lorsque MAIN (principal) est réglé sur 10000 tr/min et SUB (secondaire) est réglé sur 500 tr/min.

Régime du moteur et régime pré réglé (tr/min)	SUB (secondaire)		MAIN (principal) (Blanche)	
	(Verte)	(Jaune)		
Régime moteur < 9000	–	–	–	–
9000 ≤ Régime moteur < 9500	○	* Clignote- ment	–	–
9500 ≤ Régime moteur < 10000	–	○	* Clignote- ment	–
10000 ≤ Régime moteur	–	–	○	* Clignote- ment

TÉMOIN DE DYSFONCTIONNEMENT

“”

Lorsque le contacteur d'allumage est sur ON, le témoin de dysfonctionnement s'allume pendant 2 secondes en guise de vérification de la lampe, puis s'éteint.

- (Royaume-Uni, UE, Inde)
En cas de dysfonctionnement d'un dispositif de contrôle des émissions ou d'un dispositif électrique du moteur ou en cas de détection de raté d'allumage, le témoin de dysfonctionnement s'allume ou clignote.
Si le témoin de dysfonctionnement s'allume ou clignote, “FI” apparaît en même temps sur l'affichage du diagnostic.
- (Sauf pour le Royaume-Uni, l'UE, l'Inde)
En cas de dysfonctionnement d'un dispositif de contrôle des émissions ou d'un dispositif électrique du moteur, le témoin de dysfonctionnement s'allume.
Si le témoin de dysfonctionnement s'allume, “FI” apparaît en même temps sur l'affichage du diagnostic.

Pour plus de détails, voir “AFFICHAGE DU DIAGNOSTIC” à la page 2-20.

AVIS

Le fait de continuer à faire tourner le moteur avec le témoin de dysfonctionnement allumé ou clignotant peut affecter le dispositif de contrôle des émissions ou la conduite.

Si le témoin clignote lorsque le moteur est en marche, arrêtez-vous immédiatement dans un lieu sûr afin d'éviter d'endommager le convertisseur catalytique. (Royaume-Uni, UE, Inde)

Si vous conduisez la moto dans ces conditions, conduisez à faible vitesse sans trop accélérer et faites inspecter immédiatement votre moto par un concessionnaire.

NOTE : Si le témoin de dysfonctionnement est allumé ou clignote, consultez immédiatement votre concessionnaire.

TÉMOIN DE RÉGULATION DE LA TRACTION "TC"

Le fonctionnement du témoin de commande de traction (TC) diffère selon les réglages de la moto. Pour plus de détails, voir "SYSTÈME DE CONTRÔLE DE LA TRACTION MOTION TRACK" à la page 2-54.

L'indicateur de régulation de la traction :

- S'allume lorsque le contacteur d'allumage est activé et s'éteint lorsque la vitesse atteint environ 10 km/h et le système de contrôle de la traction peut être actionné.
- Clignote lorsque le système de contrôle de la traction est en marche.
- S'allume en continu lorsque le système de contrôle de la traction est mis sur OFF.

Si le témoin de commande de traction (TC) s'allume autrement que lorsque le contacteur d'allumage est activé, gardez la moto dans un lieu sûr et éteignez le contacteur d'allumage. Attendez un bref moment, démarrez le moteur, puis vérifiez que l'indicateur de régulation de la traction "TC" et le témoin de dysfonctionnement s'allument lorsque la moto roule à 10 km/h ou plus.

- La moto fonctionne correctement si le témoin de commande de traction (TC) s'éteint lorsque la moto roule à 10 km/h ou plus.
- La moto ne fonctionne pas correctement si le témoin de commande de traction (TC) ne s'éteint pas lorsque la moto roule à 10 km/h ou plus. Si le voyant ne s'éteint pas, consultez votre concessionnaire.

AVERTISSEMENT

Lorsque le système de contrôle de la traction ne fonctionne pas correctement, le témoin de commande de la traction (TC) et le témoin de dysfonctionnement s'allument en même temps. Le système de contrôle de la traction ne fonctionne pas dans ces circonstances.

Lorsque ces témoins s'allument en même temps, réglez le système de contrôle de la traction sur OFF et consultez votre concessionnaire.

TÉMOIN DE PRESSION D'HUILE



Lorsque le contacteur d'allumage est sur ON, le témoin de pression d'huile s'allume. Normalement, le témoin de pression d'huile s'éteint après le démarrage du moteur.

AVIS

Une fois le moteur en marche, si le témoin de pression d'huile s'allume, ne mettez pas les gaz ou ne roulez pas avec la moto sous peine de graves dommages du moteur.

Assurez-vous que le témoin de pression d'huile s'est éteint avant de mettre les gaz ou de rouler avec la moto.

AVIS

Conduire la moto ou faire tourner le moteur lorsque le témoin de pression d'huile s'allume peut endommager le moteur.

Si le témoin de pression d'huile s'allume, indiquant une basse pression d'huile, arrêtez immédiatement le moteur. Vérifiez le niveau d'huile et faites l'appoint si nécessaire. Si le niveau de l'huile est approprié et si le témoin ne s'éteint toujours pas, demandez à votre concessionnaire d'inspecter la moto.

COMPTEUR DE VITESSE

Le compteur de vitesse indique la vitesse en miles par heure ou en kilomètres par heure.

INDICATEUR DE TEMPÉRATURE DU LIQUIDE DE REFROIDISSEMENT DU MOTEUR

L'indicateur de température du liquide de refroidissement du moteur indique la température du liquide de refroidissement. Cette moto est équipée d'un témoin de température du liquide de refroidissement du moteur ①.

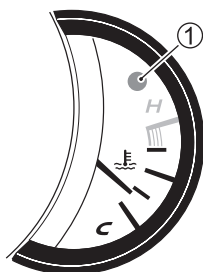

Témoin de température du liquide de refroidissement du moteur

Ce témoin s'allume pendant environ 2 secondes en guise de vérification de la lampe lorsque le contacteur d'allumage est sur ON.

Ce témoin s'allume quand la température du liquide de refroidissement du moteur atteint la valeur spécifiée.

Si le témoin de température du liquide de refroidissement du moteur s'allume pendant la conduite ou la marche au ralenti, déplacez-vous vers un endroit sûr et coupez le moteur. La moto ayant peut-être surchauffé, consultez la section Dépannage et exécutez les procédures appropriées.

AVIS

Conduire la moto alors qu'elle surchauffe peut endommager le moteur.

Si le témoin de température du liquide de refroidissement du moteur s'allume, coupez le moteur et laissez-le refroidir. Ne démarrez pas le moteur tant que le témoin de température du liquide de refroidissement du moteur reste allumé.

NOTE : Le témoin de température du liquide de refroidissement du moteur peut s'afficher lorsque la moto est au ralenti à une température élevée pendant une longue période.

TÉMOIN DE POINT MORT "N"

Le témoin vert s'allume lorsque la boîte de vitesses est au point mort. Le témoin s'éteint lorsque vous passez une vitesse autre que le point mort.

TÉMOIN DE FEU DE ROUTE "☰▷"

Ce témoin bleu s'allume lorsque le phare est en position feu de route.

HORLOGE

L'heure s'affiche au format 12 heures, système AM/PM.

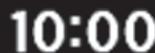
A digital display showing the time 10:00 in white digits on a black background.

Elle est réglée en sélectionnant "DATE & TIME" (date et heure) dans le menu. (☞ 2-50)

AFFICHAGE DU DIAGNOSTIC

L'affichage du diagnostic indique les informations de défaillance actuelles. Si l'un des éléments suivants s'affiche, contactez immédiatement un concessionnaire pour faire inspecter la moto.

- ① La tension de la batterie est faible

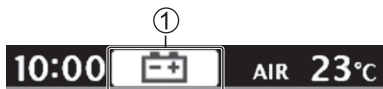

- ② La communication entre les contrôleurs a échoué



- ③ Antidémarrage électronique non approuvé

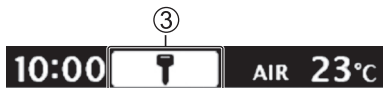

- ④ Erreur détectée liée au moteur



- ⑤ La moto est tombée



- ⑥ La fonction d'anti-recul en pente a échoué



- ⑦ Le commodo de guidon ne fonctionne pas



- ⑧ Défaillance du capteur de température ambiante



NOTE : Le moteur ne peut pas être démarré lorsque "CHEC" (vérifier) est affiché. Inspectez les éléments suivants. Si la mention CHEC (vérifier) ne disparaît pas, faites inspecter votre moto chez un concessionnaire.

- Est-ce que des fusibles ont sauté ?
- Les connecteurs du compteur sont-ils connectés ?

NOTE : La fonction de diagnostic de panne peut ne pas fonctionner en fonction de l'environnement de conduite (altitude, température, etc.).

INDICATEUR DE TEMPÉRATURE AMBIANTE

L'indicateur de température ambiante indique toujours la température ambiante.

La plage d'affichage de la température est comprise entre -10°C et 50°C . L'indicateur de température ambiante affiche "Lo" (basse) quand la température ambiante est inférieure à -10°C . L'indicateur de température ambiante affiche "HI" (élevée) quand la température ambiante est supérieure à 50°C .



NOTE :

- Utilisez l'affichage de la température comme guide. Cet affichage peut ne pas apparaître correctement lorsque la moto est arrêtée ou se déplace à basse vitesse.
- Lorsqu'une erreur est détectée dans le capteur de température ambiante, "--" s'affiche sur l'indicateur de température ambiante et "AIR !" s'affiche sur l'indicateur de diagnostic de panne. Le témoin d'avertissement principal s'allume également en jaune.

Basse température

Le symbole de gel ① s'affiche sur l'écran principal chaque fois que la température ambiante tombe en dessous de 3°C . L'indicateur de température ambiante ② clignote également pendant 30 secondes. L'indicateur de gel ③ s'affiche jusqu'à ce que la température ambiante atteigne 5°C ou plus.

Lorsque le symbole de gel ① est affiché, les informations suivantes apparaissent lors de l'appui sur le commutateur MODE ou les commandes de sélection (Haut et Bas) ou lorsque les conditions sont remplies pour afficher l'écran du système de contrôle de lancement, l'écran du système de régulation de vitesse ou pour activer le limiteur de vitesse actif.

- Écran par défaut avant l'affichage du symbole de gel ①*
- L'indicateur de température ambiante ② arrête de clignoter
- L'indicateur de gel ③ s'allume

* Non applicable lorsque les conditions sont remplies pour afficher l'écran de lancement ou l'écran de contrôle de la vitesse.

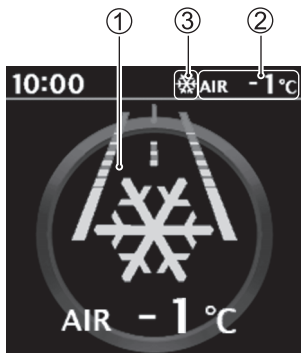

NOTE :

- Utilisez l'affichage de la température comme guide. Cet affichage peut ne pas apparaître correctement lorsque la moto est arrêtée ou se déplace à basse vitesse.
- Lorsque le symbole de gel est allumé, il existe un risque de gel de la chaussée. Faites donc particulièrement attention à l'état de la chaussée.

INDICATEUR DE RAPPEL D'ENTRETIEN "🔧"

Vous pouvez être averti(e) de la date du prochain entretien en paramétrant la date et la distance. Lorsque la date ou la distance paramétrée est atteinte, l'indicateur de rappel d'entretien "🔧" s'allume.

Pour plus de détails, voir "SERVICE (entretien)" à la page 2-51.

NOTE : Adressez-vous à votre concessionnaire pour paramétrer adéquatement le rappel d'entretien.

TÉMOIN D'ANTI-RECUL EN PENTE

Le témoin d'anti-recul en pente sur l'écran LCD indique l'état de fonctionnement d'anti-recul en pente, comme suit.

Témoin		État du système
-	Pas allumé	Veille
	Allumé	Freins de contrôle du système
	Clignote	Notification préalable du relâchement de la commande de frein
	Allumé	<ul style="list-style-type: none"> • Système désactivé • Panne du système

Pour plus de détails sur l'anti-recul en pente, voir "ANTI-RECUL EN PENTE" à la page 2-70.

NOTE :

- Le témoin d'anti-recul en pente clignote pour informer le conducteur environ 27 secondes après le relâchement du levier de frein et de la pédale de frein. Le système est désactivé 3 secondes après que le témoin commence à clignoter.
- Si la tension de la batterie est faible, le témoin d'ABS et le témoin (H) OFF s'allument temporairement lorsque le moteur est démarré. Il n'y a pas de problème si les deux témoins s'éteignent lorsque la vitesse de la moto dépasse 5 km/h.

AVERTISSEMENT

L'anti-recul en pente ne fonctionne pas lorsque "HILL" (pente) est affiché sur l'affichage du diagnostic et que le témoin d'avertissement principal est allumé. Lorsque vous vous arrêtez en pente, la moto peut reculer et tomber, ou provoquer un accident.

Contactez immédiatement votre concessionnaire si "HILL" (pente) est affiché et que le témoin d'avertissement principal est allumé.

LISTE DES INDICATEURS DU SYSTÈME D'ASSISTANCE À LA CONDUITE

**PW: 1 TC: 1 LF: 1 EB: 1
QS: 1**

Cette zone affiche l'état configuré de tous les systèmes de contrôle configurables en tant qu'indicateurs du système d'assistance à la conduite. Cette zone permet également de modifier et d'enregistrer les indicateurs du système d'assistance à la conduite.

Les abréviations des indicateurs du système d'assistance à la conduite sont entourées de bords gris. Pour plus de détails, voir "RÉGLAGES DU SYSTÈME D'ASSISTANCE À LA CONDUITE" à la page 2-53.

FENÊTRE D'INFORMATIONS

Maintenir le commutateur MODE appuyé pendant 2 secondes sur l'écran par défaut alors que les indicateurs SDMS ou du système d'assistance à la conduite ne sont pas sélectionnés permet d'afficher diverses informations sur une ou deux lignes comme suit.

NOTE : Le débranchement de la batterie changera l'affichage en un affichage à une ligne.

Affichage à une ligne

Utilisez les commandes de sélection (Haut et Bas) pour changer l'indicateur dans la zone encadrée.



1-1	ODO	Compteur kilométrique	2-26
1-2	TRIP1 (compteur journalier 1)	Compteur journalier	2-26
1-3	TRIP1 (compteur journalier 1) 	Compteur de consommation moyenne de carburant (km/L, L/100km)	2-27
1-4	TRIP1 (compteur journalier 1) 	Temps cumulé	2-27
1-5	TRIP2 (compteur journalier 2)	Compteur journalier	2-26
1-6	TRIP2 (compteur journalier 2) 	Compteur de consommation moyenne de carburant (km/L, L/100km)	2-27
1-7	TRIP2 (compteur journalier 2) 	Temps cumulé	2-27
1-8		Voltmètre	2-27
1-9	Compteur de consommation instantanée de carburant		2-28
1-10		Compteur d'autonomie	2-28

Utilisez les commandes de sélection (Haut et Bas) pour changer l'indicateur dans la zone encadrée.



2-1	ODO	Compteur kilométrique	2-26
		Compteur d'autonomie	2-28
2-2	TRIP1 (compteur journalier 1)	Compteur journalier	2-26
	TRIP1 (compteur journalier 1) 	Compteur de consommation moyenne de carburant (km/L, L/100km)	2-27
2-3	TRIP1 (compteur journalier 1)	Compteur journalier	2-26
	TRIP1 (compteur journalier 1) 	Temps cumulé	2-27
2-4	TRIP2 (compteur journalier 2)	Compteur journalier	2-26
	TRIP2 (compteur journalier 2) 	Compteur de consommation moyenne de carburant (km/L, L/100km)	2-27
2-5	TRIP2 (compteur journalier 2)	Compteur journalier	2-26
	TRIP2 (compteur journalier 2) 	Temps cumulé	2-27
2-6		Voltmètre	2-27
	Compteur de consommation instantanée de carburant		2-28

Méthode de réglage

Utilisez les commandes de sélection ou le commutateur MODE pour changer l'affichage.

NOTE : Pour 1-3, 1-6, 1-9, 2-2, 2-4, 2-6, l'unité peut être changée. Pour plus de détails, voir "USER SEL/UNIT (sélection utilisateur/unité)" à la page 2-48.

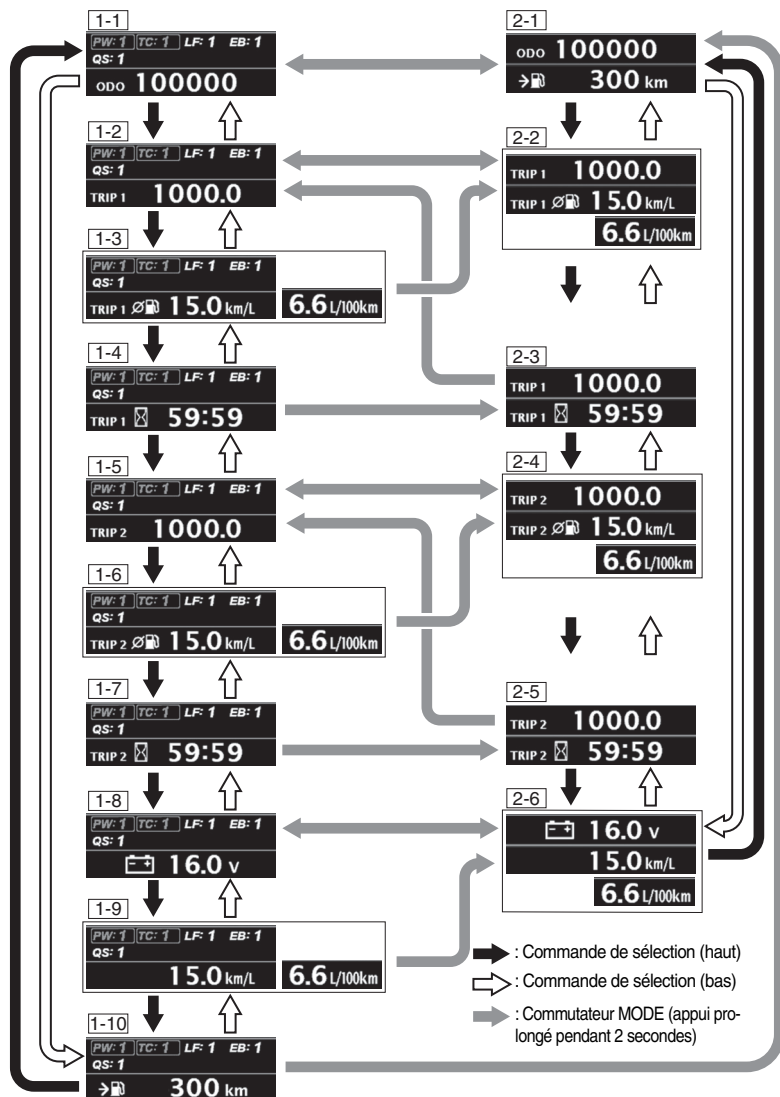

Compteur kilométrique

ODO 001234

Affiche la distance totale parcourue par la moto. Une valeur jusqu'à 999 999 s'affiche.

NOTE :

- Si la distance totale parcourue est supérieure à 999 999, l'affichage du compteur kilométrique reste à 999 999.
- Si l'affichage du compteur de vitesse est en "mph" et en "km/h", l'affichage du compteur kilométrique sera en "mile".
Si l'affichage du compteur de vitesse est uniquement en "km/h", l'affichage du compteur kilométrique sera en "km".

Compteur journalier

TRIP 1 2345.6

- Des distances allant jusqu'à 9999,9 après une réinitialisation s'affichent.
- Il existe 2 modes : TRIP 1 (compteur journalier 1) et TRIP 2 (compteur journalier 2).
- Appuyez sur la commande de sélection (Haut) pendant environ 2 secondes pour réinitialiser l'affichage à 0,0. Cette opération de réinitialisation s'applique uniquement à TRIP 1 (compteur journalier 1) ou TRIP 2 (compteur journalier 2), et non aux deux modes.
- L'exécution de l'opération de réinitialisation lorsque l'affichage est réglé sur un affichage à une ligne (1-2, 1-5) ou sur un affichage à deux lignes (2-2 à 2-5) permet de réinitialiser également le compteur de consommation moyenne de carburant et le temps cumulé correspondants.

NOTE :

- Quand un compteur journalier atteint 9999,9, il revient à 0,0 et recommence à compter.
- Si l'affichage du compteur de vitesse est en "mph" et en "km/h", l'affichage du compteur journalier sera en "mile".
Si l'affichage du compteur de vitesse est uniquement en "km/h", l'affichage du compteur journalier sera en "km".

Compteur de consommation moyenne de carburant

TRIP 1  24.0 km/L

TRIP 1  4.1 L/100km

TRIP 1  56.5 MPG US

TRIP 1  67.5 MPG IMP

- Le compteur affiche la consommation de carburant pour la distance parcourue à la fois pour TRIP A (compteur journalier A) et TRIP B (compteur journalier B). Les affichages sont dans les plages suivantes.
 - km/L, MPG US, MPG IMP : 0,1 à 99,9
 - L/100 km : 2,0 à 99,9
- Pour remettre le compteur de consommation moyenne de carburant à zéro, réinitialisez le compteur journalier.
- Lorsque le compteur journalier affiche 0,0, le compteur de consommation moyenne de carburant affiche 0,0.

NOTE : L'écran affiche des valeurs estimées pouvant ne pas correspondre aux valeurs réelles.

Temps cumulé du compteur journalier

TRIP 1  99:59

- Ce compteur affiche le temps cumulé d'activation de l'interrupteur principal, jusqu'à un maximum de 99:59 à compter de la dernière réinitialisation du compteur journalier correspondant jusqu'à l'heure actuelle.
- La réinitialisation du compteur journalier réinitialise également le temps cumulé correspondant.

Voltmètre

 16.0 v

Le voltmètre indique la tension de la batterie dans la plage de 10,0 à 16,0 V.

NOTE :

- *La valeur affichée peut différer de la valeur des autres instruments.*
- *Si une tension inférieure à 12,0 V est fréquemment affichée, faites vérifier la moto par un concessionnaire.*

Compteur de consommation instantanée de carburant

24.0 km/L

4.1 L/100km

56.5 MPG US

67.5 MPG IMP

Ce compteur affiche la consommation de carburant instantanée dans les plages suivantes pendant la conduite de la moto.

- km/L : 0 - 50
- MPG US, IMP : 0 - 99
- L/100km : 2.0 - 50

NOTE :

- La mesure de la consommation de carburant ne s'effectue pas lorsque la vitesse de la moto est de 5 km/h ou moins.
- L'écran affiche des valeurs estimées pouvant ne pas correspondre aux valeurs réelles.

Compteur d'autonomie



300 km

Le compteur d'autonomie affiche l'autonomie (distance) estimée sur la base du carburant restant. L'autonomie est recalculée quand le plein est fait mais l'indication risque de ne pas changer lorsque seule une petite quantité de carburant est ajoutée dans le réservoir de carburant.

L'autonomie n'est pas recalculée lorsque la moto est placée sur la béquille latérale. Vérifiez l'autonomie estimée (distance) quand la béquille latérale est repliée. Quand la batterie est déconnectée, le compteur d'autonomie est remis à zéro. Le cas échéant, le compteur indique "– –" jusqu'à ce que la moto ait roulé sur une certaine distance.

NOTE :

- L'autonomie estimée (distance) est une valeur approximative. L'affichage peut différer de la distance réelle parcourue, nous vous recommandons donc de faire le plein plus tôt.
- Le compteur n'utilise pas la valeur de la consommation moyenne de carburant pour calculer l'autonomie (distance) et le résultat de calcul risque de ne pas être indiqué par le compteur de consommation moyenne de carburant.

MENU

Éléments du menu

Le MENU comprend les éléments suivants.

Voir les informations de référence pour plus de détails.

- DISPLAY (affichage) (☞ 2-30)
- RIDING SET (paramétrage conduite) (☞ 2-39)
- RPM SET (paramétrage régime moteur) (☞ 2-42)
- HILL HOLD SET (paramétrage anti-recul en pente) (☞ 2-46)
- BRIGHTNESS (luminosité) (☞ 2-47)
- USER SEL/UNIT (sélection utilisateur/unité) (☞ 2-48)
- DATE/TIME (date/heure) (☞ 2-50)
- SERVICE (entretien) (☞ 2-51)
- DEFAULT SET (réglage par défaut) (☞ 2-52)

Écran "MENU"

Appuyez sur la commande de sélection (Bas) sur l'écran par défaut pour afficher l'écran "MENU". Utilisez les commandes de sélection (Haut et Bas) pour sélectionner l'élément de menu souhaité, puis appuyez sur le commutateur MODE pour valider la sélection.

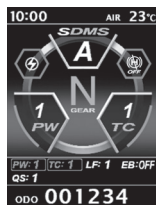

Écran par défaut

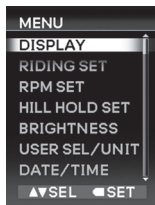

Écran "MENU"

NOTE :

- L'affichage passe à l'écran "MENU" uniquement lorsque la vitesse de la moto est inférieure à 10 km/h.
- L'affichage passe de l'écran "MENU" à l'écran par défaut dans les cas suivants.
 - Sélection de "EXIT" (quitter)
 - La vitesse de la moto atteint au moins 10 km/h
 - Appui prolongé sur le commutateur MODE

DISPLAY

Sélection de l'écran par défaut

À partir de l'écran par défaut, utilisez les commandes de sélection (Haut et Bas) pour sélectionner l'écran "SDMS" ou "ACTIVE DATA" (données actives), puis appuyez sur le commutateur MODE pour valider la sélection. Sélectionnez "EXIT" (quitter) pour revenir à l'écran "MENU".



Écran "SDMS"

Les informations suivantes s'affichent sur l'écran "SDMS".

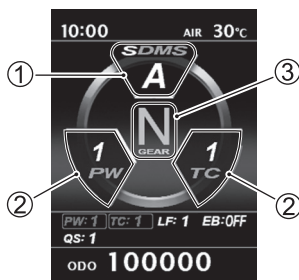

- ① SDMS-α (Sélecteur du mode de pilotage Suzuki alpha) (☞ 2-31)
- ② Indicateur du système d'assistance à la conduite (G, D) (☞ 2-33)
- ③ Indicateur de rapport engagé (☞ 2-37)

Procédure d'opération

Appuyez sur le commutateur MODE lorsque l'écran par défaut est affiché pour mettre en surbrillance les indicateurs configurables. Après avoir effectué une sélection, utilisez les commandes de sélection (Haut et Bas) pour modifier les réglages.

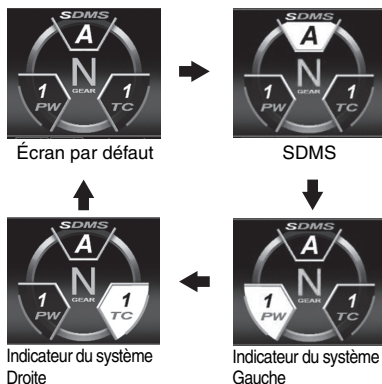

NOTE : La fenêtre d'informations clignote deux fois lorsque l'affichage passe de l'indicateur du système d'assistance à la conduite (D) à l'écran par défaut.

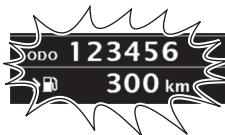

SDMS- α (Sélecteur du mode de pilotage Suzuki alpha)



Utilisez ce sélecteur pour afficher et changer le réglage "SDMS".

NOTE :

- *SDMS- α est affiché sous la forme abrégée SDMS sur le tableau de bord. Dans ce manuel du propriétaire, SDMS est également utilisé dans la description pour maintenir la cohérence avec l'affichage sur le tableau de bord.*
- *Lors du changement de mode, faites-le avec la poignée des gaz fermée. Le changement de mode n'est pas disponible lorsque la poignée des gaz est ouverte.*
- *Si vous ne pouvez pas changer le mode SDMS et le niveau de contrôle avec la poignée des gaz fermée, arrêtez la moto dans un endroit sûr et coupez le contacteur d'allumage.
Si le changement de mode SDMS et de niveau de contrôle s'arrête lorsque vous mettez à nouveau le contact, faites vérifier le système par un concessionnaire dès que possible.*

<SDMS>

"SDMS" est une fonction qui offre au pilote une sélection de 6 modes de système d'assistance à la conduite avec 5 niveaux de contrôle différents. Utilisez ces modes en fonction des conditions de conduite et de l'utilisation souhaitée, telles que la météo, la vitesse, l'état de la route et le niveau du trafic.

Les modes disponibles comprennent A, B, C, U1, U2 et U3.

- **A, B et C (configurations Suzuki) :**
Le niveau de contrôle peut être modifié mais pas enregistré. Si le niveau de contrôle a été modifié, il revient à la valeur initiale lorsque vous coupez le contacteur d'allumage.
 - **A : Actif ...** Ce mode convient aux pilotes expérimentés qui souhaitent utiliser pleinement les capacités de la moto.
 - **B : Basique ...** Ce mode est le mode standard adapté à différentes formes de conduite, de la conduite en ville à la conduite sur une route sinueuse.
 - **C : Confort ...** Ce mode convient aux débutants et lors de la conduite par temps pluvieux
- **U1, U2, U3 (configurations utilisateur) :** Le niveau de contrôle peut être modifié et enregistré.

Réglage du mode initial

	SDMS	PW	TC	LF	EB	QS
[S]	A	1	1	1	OFF	1
	B	2	5	5	OFF	1
	C	3	10	10	OFF	2
[U]	U1	1	1	1	OFF	1
	U2	2	5	5	OFF	1
	U3	3	10	10	OFF	2

[S] : Configurations Suzuki...
Non configurable
[U] : Configurations utilisateur...
Configurable

PW : Sélecteur de mode de puissance
(☞ 2-53)
TC : Système de contrôle de la traction
(☞ 2-54)
LF : Système de contrôle ANTI-CABRAGE
(☞ 2-56)
EB : Système de contrôle du frein moteur
(☞ 2-57)
QS : Système de changement de vitesse
rapide bidirectionnel (☞ 2-58)

NOTE : Voir les informations de référence pour plus de détails sur le système d'assistance à la conduite.

<Changement de mode>

Utilisez les commandes de sélection (Haut et Bas) lorsque "SDMS" est en surbrillance pour changer de mode.



A ↔ B ↔ C ↔ U1 ↔ U2 ↔ U3
↑
↑

NOTE :

- Les modes configurés pour être masqués via le réglage "MENU" dans USER SEL/UNIT (sélection utilisateur/unité) (☞ 2-48) ne s'affichent pas.
- Lors du changement de mode SDMS à l'aide d'un commutateur, assurez-vous que le mode SDMS a bien changé avant d'effectuer les autres opérations.

Indicateur du système d'assistance à la conduite (G, D)



Utilisez ce sélecteur pour basculer l'affichage sur le réglage du système d'assistance à la conduite.

Avec cette moto, vous pouvez définir un mode de système d'assistance à la conduite sur le côté gauche et un sur le côté droit.

- Sélecteur de mode de puissance (☞ 2-53)
- Système de contrôle de la traction (☞ 2-54)
- Système de contrôle ANTI-CABRAGE (☞ 2-56)
- Système de contrôle du frein moteur (☞ 2-57)
- Système de changement de vitesse rapide bidirectionnel (☞ 2-58)

Voir les informations de référence pour plus de détails sur chaque système.

NOTE :

- Lorsque le réglage d'un système est modifié, seul le contour de "SDMS" apparaît. Pour plus de détails, voir "Modification des réglages du système d'assistance à la conduite" à la page 2-42.
- Lors du changement de mode, faites-le avec la poignée des gaz fermée. Le changement de mode n'est pas disponible lorsque la poignée des gaz est ouverte.
- Si vous ne pouvez pas changer le mode SDMS et le niveau de contrôle avec la poignée des gaz fermée, arrêtez la moto dans un endroit sûr et coupez le contacteur d'allumage.
Si le changement de mode SDMS et de niveau de contrôle s'arrête lorsque vous mettez à nouveau le contact, faites vérifier le système par un concessionnaire dès que possible.

<Sélection d'un système à afficher>

Sélection : commande de sélection (Haut, Bas)

Validation : commutateur MODE

1. Assurez-vous que l'indicateur du système d'assistance à la conduite "G" ou "D" est en surbrillance. Appuyez ensuite sur le commutateur MODE pendant 2 secondes pour afficher la liste des indicateurs du système d'assistance à la conduite ①.

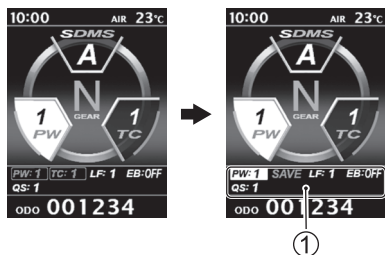

2. Sélectionnez le système à régler comme indicateur du système d'assistance à la conduite "G" ou "D". Une fois confirmé, l'affichage passe simultanément à l'indicateur sélectionné.

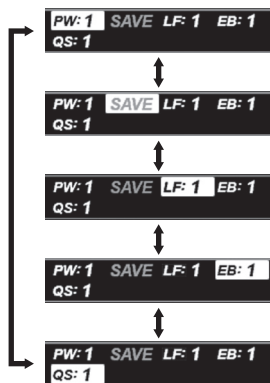

Par ex. : Changement sur LF



NOTE : Comme pour la liste des indicateurs du système d'assistance à la conduite, "SAVE" (enregistrer) s'affiche pour les éléments sélectionnés dans le cadre "D" lorsque le cadre "G" a été sélectionné et "SAVE" (enregistrer) s'affiche pour les éléments sélectionnés dans le cadre "G" lorsque le cadre "D" a été sélectionné.

<Changement du niveau de contrôle>

1. Assurez-vous que l'indicateur du système d'assistance à la conduite "G" ou "D" est en surbrillance. Utilisez ensuite les commandes de sélection (Haut et Bas) pour changer le niveau de contrôle.

Par ex. : PW (Sélecteur de mode de puissance) est réglé



NOTE :

- Voir *RIDING SET* (paramétrage conduite) (☞ 2-39) pour plus d'informations sur les plages de niveaux de contrôle disponibles pour chaque système.
- Lorsque le réglage d'un système est modifié, seul le contour de "SDMS" apparaît. Pour plus de détails, voir "Modification des réglages du système d'assistance à la conduite" à la page 2-42.

2. Pour enregistrer le niveau de contrôle que vous venez de changer, sélectionnez "SAVE" (enregistrer) puis sélectionnez le mode souhaité (U1, U2 ou U3).

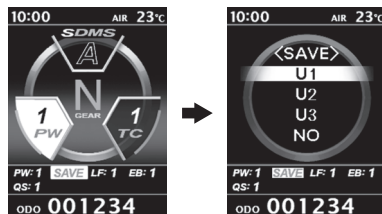

- Si vous passez à l'écran "ACTIVE DATA" (données actives) lorsque les valeurs de réglage du système d'assistance à la conduite ont été modifiées, l'écran "SAVE" (enregistrer) s'affiche.

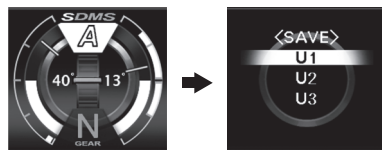

NOTE :

- Si le contacteur de régulation de vitesse ou tout autre commutateur est actionné lorsque l'écran "SAVE" (enregistrer) est affiché, l'écran "SAVE" (enregistrer) peut être annulé. Dans ce cas, les réglages du système d'assistance à la conduite ne sont pas enregistrés.
- Les valeurs de réglage du système d'assistance à la conduite ne peuvent pas être enregistrées pendant la conduite. Enregistrez les valeurs de réglage après avoir arrêté la moto.

- Sélection de U1, U2 ou U3
La validation du mode dans lequel la modification est enregistrée fait passer l'affichage au mode sélectionné.

Par ex. : Sélection de "U1" pour l'enregistrement

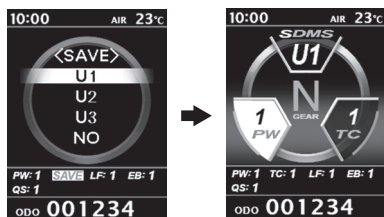

NOTE : Si vous enregistrez dans un mode configuré pour être masqué via les réglages d'affichage "USER" (utilisateur) (SDMS), le mode enregistré apparaît dans "SDMS".

- Sélection de "NO" (non)
La sélection de "NO" (non) fait passer l'affichage à l'écran par défaut.

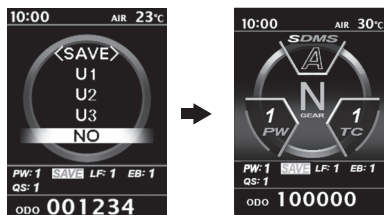

<Modification des réglages du système d'assistance à la conduite>

Lorsqu'un réglage du système d'assistance à la conduite est modifié, seul le contour de "SDMS" apparaît comme illustré ci-dessous.

Par ex. : Modification du réglage PW (Sélecteur de mode de puissance) de 1 à 2



Le passage à un réglage souhaité n'enregistre pas automatiquement la modification. Assurez-vous d'enregistrer avant de mettre l'interrupteur principal sur OFF. Pour les procédures d'enregistrement, voir "Modification des réglages du système d'assistance à la conduite" à la page 2-42.

⚠ AVERTISSEMENT

Conduire sans vérifier si le niveau de contrôle a changé peut entraîner un accident en raison d'une quantité de contrôle inattendue appliquée.

Avant de conduire, vérifiez l'affichage "SDMS" pour voir si des réglages ont changé.

Indicateur de rapport engagé

L'indicateur de rapport engagé indique le rapport engagé. Ce témoin indique "N" lorsque la boîte de vitesse est au point mort.

NOTE : Quand l'affichage indique "CHEC" (vérifier) dans l'affichage du diagnostic, l'indicateur de rapport engagé n'indique pas un nombre mais "–".



Écran "ACTIVE DATA" (données actives)

Les informations suivantes s'affichent sur l'écran "ACTIVE DATA" (données actives).

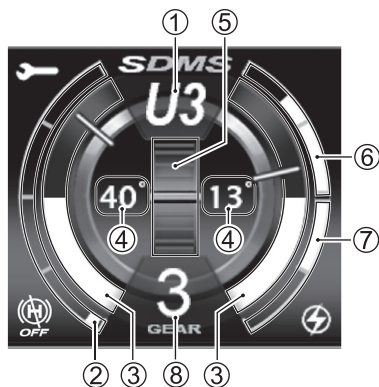

- ① SDMS- α (Sélecteur du mode de pilotage Suzuki alpha) (☞ 2-53)
- ② Ouverture du papillon (☞ 2-38)
- ③ Angle d'inclinaison (G/D) (☞ 2-38)
- ④ Angle d'inclinaison maximal (G/D) (☞ 2-38)
- ⑤ Accélération avant/arrière (☞ 2-39)
- ⑥ Pression de frein (avant) (☞ 2-39)
- ⑦ Pression de frein (arrière) (☞ 2-39)
- ⑧ Indicateur de rapport engagé (☞ 2-37)

<Procédure d'opération>

Sur l'écran par défaut, appuyez sur le commutateur MODE pour mettre en surbrillance "SDMS". Après avoir effectué une sélection, utilisez les commandes de sélection (Haut et Bas) pour modifier les réglages.

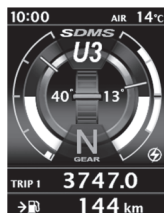

Écran par défaut



En surbrillance

<Ouverture du papillon>

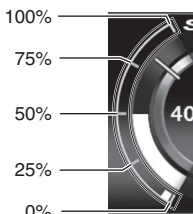

L'ouverture du papillon est mise en surbrillance en fonction du fonctionnement du papillon des gaz.

NOTE : Utilisez l'affichage d'ouverture de l'accélérateur comme guide.

<Angle d'inclinaison (G/D), Angle d'inclinaison maximal (G/D)>

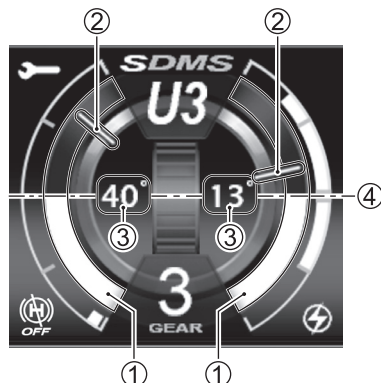

- ① Angle d'inclinaison (G/D)
- ② Barre de maintien de crête (G/D)
- ③ Angle d'inclinaison maximal (G/D)
- ④ Niveau standard (0°)

Les angles d'inclinaison (G, D) ① sont mis en surbrillance en fonction de l'angle d'inclinaison de la moto lorsque vous roulez. L'angle d'inclinaison le plus profond est affiché par les barres de maintien de crête (G, D) ②. Les angles d'inclinaison maximaux (G, D) ③ sont affichés sous forme numérique pendant la conduite.

NOTE :

- Effectuez l'opération suivante pour réinitialiser l'angle d'inclinaison.
 - Couper le contact.
 - Appuyez sur la commande de sélection (Haut) pendant environ 2 secondes lorsque "SDMS" est sélectionné.
- Utilisez l'affichage des angles d'inclinaison (G, D) et des angles d'inclinaison maximaux (G, D) comme guide.

⚠ AVERTISSEMENT

Il est dangereux de se concentrer sur les compteurs et les interrupteurs pendant la conduite.

Évitez de regarder le compteur ou l'interrupteur pendant la conduite.

<Accélération avant/arrière>

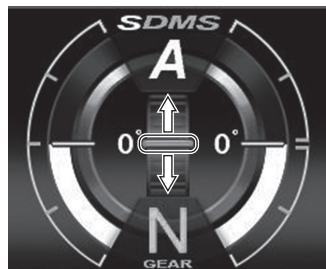

Les informations affichées ici changent en fonction du taux d'accélération pendant les opérations d'accélération et de décélération.

<Pression de frein avant/Pression de frein arrière>

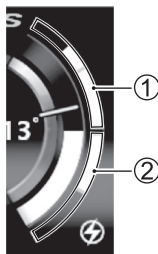

- ① Pression de frein avant
- ② Pression de frein arrière

La pression de freinage pour le frein avant et le frein arrière est mise en surbrillance en fonction du fonctionnement du frein avant et du frein arrière.

RIDING SET

(paramétrage conduite)

Effectuez la procédure suivante pour configurer les modes U1, U2 et U3 de SDMS (☞ 2-31).

Réglages

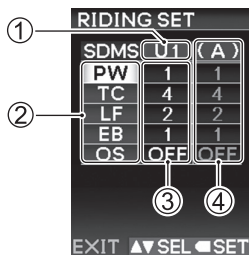

- ① Mode SDMS sélectionné
- ② Réglages du système d'assistance à la conduite
 - PW : Sélecteur de mode de puissance (☞ 2-53)
 - TC : Système de contrôle de la traction (☞ 2-54)
 - LF : Système de contrôle ANTI-CABRAGE (☞ 2-56)
 - EB : Système de contrôle du frein moteur (☞ 2-57)
 - QS : Système de changement de vitesse rapide bidirectionnel (☞ 2-58)
- ③ Réglage actuel du système d'assistance à la conduite
- ④ Valeur de référence de réglage

NOTE :

- Voir les informations de référence pour plus d'informations sur les fonctionnalités de chaque système.
- Pour passer aux réglages de votre choix, il est recommandé de rechercher d'abord les réglages les plus proches de ceux souhaités dans "Valeur de référence de réglage", puis de vous rapprocher des réglages souhaités en changeant le niveau de contrôle du système d'assistance à la conduite correspondant.
- Les réglages enregistrés dans U1, U2, U3 sont conservés même lorsque la batterie est retirée.

Méthode de réglage

Sélection : commande de sélection (Haut, Bas)

Validation : commutateur MODE

1. Sélectionnez "RIDING SET" (paramétrage conduite) dans "MENU" pour valider.

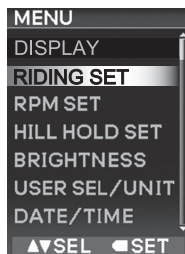

2. Sélectionnez et validez le mode SDMS et le système d'assistance à la conduite souhaités. Les fonctionnalités suivantes peuvent être configurées dans les pages suivantes.

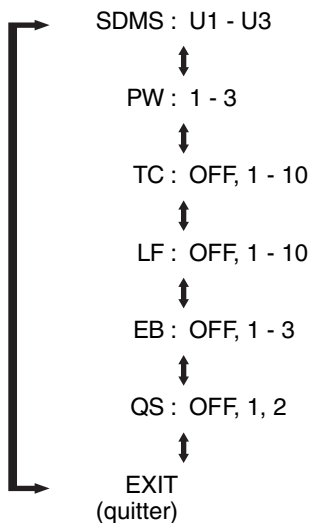

[SDMS]

RIDING SET		
SDMS	U1	(A)
PW	1	1
TC	4	4
LF	2	2
EB	1	1
QS	OFF	OFF

EXIT ▲▼SEL ◀SET

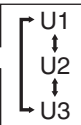

NOTE : Les valeurs de référence apparaissent comme suit dans les colonnes de droite en fonction du mode SDMS.

U1 ↔ (A), U2 ↔ (B), U3 ↔ (C)

[PW, TC, LF, EB, QS]

Par ex. : PW

RIDING SET		
SDMS	U1	(A)
PW	1	1
TC	4	4
LF	2	2
EB	1	1
QS	OFF	OFF

EXIT ▲▼SEL ◀SET

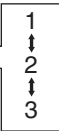

NOTE :

- Les réglages sont enregistrés dans le mode SDMS sélectionné dès qu'ils sont modifiés.
- Si aucune opération n'est effectuée pendant 10 secondes lors de la configuration d'un mode ou de valeurs numériques, la valeur actuelle est définie, puis l'élément redevient sélectionnable.

- Ces réglages ne peuvent pas être configurés pendant la conduite. Si vous actionnez la poignée des gaz pendant la configuration des réglages, la valeur actuellement sélectionnée est définie et l'affichage revient à l'écran par défaut.

Arrêt forcé des réglages

Lorsque l'une des conditions suivantes est remplie pendant l'affichage de l'écran de réglage, les valeurs réglées sont confirmées et l'arrêt des réglages est forcé.

- Appui prolongé sur le commutateur MODE
 - Saisie de la vitesse de la moto
 - Clignotement du témoin d'anti-recul en pente
 - Contacteur d'allumage sur OFF
3. Sélectionnez "EXIT" (quitter) pour revenir à l'écran "MENU".



Modification des réglages du système d'assistance à la conduite

Sélection : commande de sélection (HAUT, BAS)

Validation : commutateur MODE

Lors de la modification des réglages du système d'assistance à la conduite sur l'écran par défaut, seul le contour de "SDMS" apparaît. Si vous essayez de passer de l'écran "MENU" à "RIDING SET" (paramétrage conduite) à ce stade, l'écran "SAVE" (enregistrer) suivant s'affiche. Assurez-vous de sélectionner le mode souhaité et d'enregistrer. Sélectionnez "NO" (non) si vous ne souhaitez pas enregistrer.

L'affichage passe à l'écran "RIDING SET" (paramétrage conduite) après l'enregistrement.

Modification des réglages du système d'assistance à la conduite



Passage à "RIDING SET"
(paramétrage conduite)



U1 ↔ U2 ↔ U3 ↔ NO
↑

RPM SET (paramétrage régime moteur)

Pour régler le régime moteur, procédez de la manière suivante.

1. Dans l'écran "MENU", sélectionnez "RPM SET" (paramétrage régime moteur) et appuyez sur le commutateur MODE. "RPM SET" commence à clignoter et l'affichage se déplace vers l'écran de paramétrage.

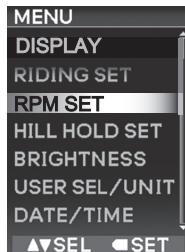

2. En appuyant sur la commande de sélection (Haut ou Bas), l'élément sélectionné est mis en surbrillance dans l'ordre suivant. MODE ↔ MAIN (principal) ↔ SUB (secondaire) ↔ BRIGHT (luminosité) ↔ EXIT (quitter) ↔ MODE

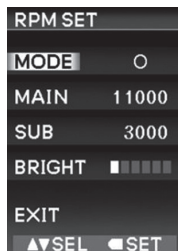

L'écran de paramétrage propose les options 1 à 5 suivantes.

1. MODE

Permet de régler l'éclairage (LIGHT (allumé), BLINK (clignotement), OFF) du témoin de régime moteur MAIN (principal) (blanc) et SUB (secondaire) (vert, jaune).

2. MAIN (principal)

Permet de définir la synchronisation de l'éclairage de MAIN (principal) (blanc).

3. SUB (secondaire)

Permet de définir la synchronisation de l'éclairage de SUB (secondaire) (vert, jaune).

4. BRIGHT (luminosité)

Permet de régler la luminosité de MAIN (principal) (blanc) et SUB (secondaire) (vert, jaune).

5. EXIT (quitter)

Permet de quitter le réglage et l'affichage passe à l'écran "MENU".

NOTE : Lorsque "OFF" est sélectionné dans le paramétrage "MODE", il n'est pas possible de sélectionner "MAIN" (principal), "SUB" (secondaire) et "BRIGHT" (luminosité). Dans ce cas, sélectionnez LIGHT (allumé) "O" ou BLINK (clignotement) "※" dans le réglage "MODE". (📖 2-42)

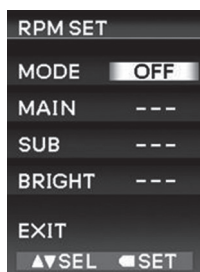

Arrêt forcé des réglages

Lorsque l'une des conditions suivantes est remplie pendant l'affichage de l'écran de réglage, les valeurs réglées sont confirmées et l'arrêt des réglages est forcé.

- Appui prolongé sur le commutateur MODE
- Saisie de la vitesse de la moto
- Clignotement du témoin d'anti-recul en pente

NOTE :

- Lorsque vous reconnectez les bornes de batterie, assurez-vous de re-paramétrer les témoins du régime moteur.
- Assurez-vous de réinitialiser le témoin de régime moteur après avoir reconnecté les bornes de la batterie.
- Les réglages seront aux valeurs par défaut suivantes après avoir reconnecté les bornes de la batterie.
 - MODE : OFF
 - MAIN (principal) : 10 000
 - SUB (secondaire) : 1000
 - Luminosité : Niveau 4
- Si vous coupez le contacteur d'allumage lors de la configuration des réglages, aucune modification ne sera enregistrée.
- Le processus de configuration se termine lorsqu'aucune opération des commutateurs n'est effectuée pendant 10 secondes. Les modifications effectuées jusqu'à ce point sont enregistrées.

Réglage de MODE (mode d'éclairage)

Paramétrez le mode d'éclairage des témoins du régime moteur en procédant de la manière suivante.

1. Alors que "MODE" est sélectionné, appuyez sur le commutateur MODE pour passer à l'écran de réglage.

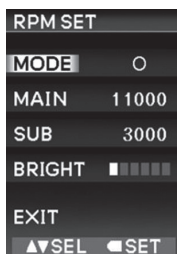

2. Appuyez sur la commande de sélection (Haut ou Bas) pour sélectionner le mode d'éclairage (LIGHT (allumé), BLINK (clignotement), OFF) des témoins du régime moteur. L'indicateur du régime moteur "⚡" est lié à la sélection de LIGHT ou BLINK.

Les formes d'affichage des témoins du régime moteur et de l'indicateur du régime moteur "⚡" sont affichées ci-dessous.

MODE	LIGHT (allumé) "○"	BLINK (clignotement) "⚡"	OFF
MAIN (principal)	○	⚡ Clignotement	-
SUB (secondaire)	○	⚡ Clignotement	-
Indicateur du régime moteur "⚡"	⚡	⚡	-

3. Appuyez sur le commutateur MODE pour valider le réglage et revenir à l'écran de réglage.

Réglage de MAIN (principal) (MAIN (principal) de pré-réglage du régime moteur)

Paramétrez le régime pré-réglé pour le témoin du régime moteur (MAIN (principal)) en procédant de la manière suivante.

1. Alors que "MAIN" (principal) est sélectionné, appuyez sur le commutateur MODE pour passer à l'écran de réglage.

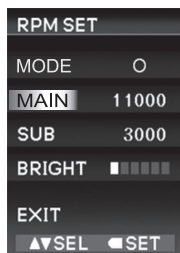

2. Appuyez sur la commande de sélection (Haut ou Bas) pour paramétrer le régime pré-réglé.
 - La plage de réglage est de 4 000 tr/min à 8 000 tr/min par incréments de 500 tr/min.
 - La plage de réglage est de 8 000 tr/min à 11 000 tr/min par incréments de 250 tr/min.
 - Le compte-tours indique le régime pré-réglé et MAIN (principal) (blanc) s'allume/clignote selon le mode.
3. Appuyez sur le commutateur MODE pour valider le réglage et revenir à l'écran de réglage.

Réglage de SUB (secondaire) (SUB (secondaire) de préréglage du régime moteur)

Paramétrez le régime préréglé pour le témoin du régime moteur (SUB (secondaire)) en procédant de la manière suivante.

1. Alors que "SUB" (secondaire) est sélectionné, appuyez sur le commutateur MODE pour passer à l'écran de réglage.

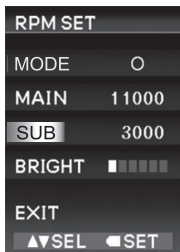

2. Appuyez sur la commande de sélection (Haut ou Bas) pour paramétrer le régime préréglé.
250 tr/min ↔ 500 tr/min ↔
1 000 tr/min ↔ 1 500 tr/min ↔
2 000 tr/min ↔ 2 500 tr/min ↔
3 000 tr/min ↔ 250 tr/min
3. Appuyez sur le commutateur MODE pour valider le réglage et revenir à l'écran de réglage.

BRIGHT (luminosité) (luminosité de l'indicateur du régime moteur)

Réglez la luminosité du témoin du régime moteur en procédant de la manière suivante.

1. Alors que "BRIGHT" (luminosité) est sélectionné, appuyez sur le commutateur MODE pour passer à l'écran de réglage.

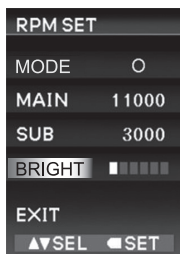

2. Appuyez sur la commande de sélection (Haut ou Bas) pour paramétrer la luminosité. La plage de réglage offre 6 possibilités de "1" (la plus faible) à "6" (la plus élevée).
3. Appuyez sur le commutateur MODE pour valider le réglage et revenir à l'écran de réglage.

HILL HOLD SET (paramétrage anti-recul en pente)

Permet de paramétrer la fonction d'anti-recul en pente. Lorsque l'anti-recul en pente est activé, la fonction aide à la reprise du démarrage après un arrêt en pente ascendante.

Pour plus de détails sur le système d'anti-recul en pente, voir "ANTI-RECU EN PENTE" à la page 2-70.

1. Dans l'écran "MENU", sélectionnez "HILL HOLD SET" (paramétrage anti-recul en pente) et appuyez sur le commutateur MODE. "HILL HOLD SET" (paramétrage anti-recul en pente) commence à clignoter et l'affichage se déplace vers l'écran de réglage.



2. Appuyez sur la commande de sélection (Haut ou Bas) pour sélectionner ON (marche) ou OFF (arrêt). La fonction sélectionnée est mise en surbrillance.



<ON>

La fonction anti-recul en pente est activée. Lorsque la fonction est réglée sur ON, le témoin d'anti-recul en pente ① s'allume, s'éteint ou clignote en fonction de l'état de fonctionnement du système.



<OFF>

La fonction anti-recul en pente est désactivée. Lorsque la fonction est réglée sur OFF, le témoin d'anti-recul en pente suivant ② s'allume.



- Après avoir sélectionné ON ou OFF, appuyez sur le commutateur MODE pour valider le réglage. Une coche “✓” s’affiche en regard des éléments validés. La validation d’un élément fait revenir à l’écran “MENU”.



NOTE : Cet élément ne peut pas être réglé sur ON si le système de commande d’anti-recul en pente renvoie une erreur.

Arrêt forcé des réglages

Lorsque l’une des conditions suivantes est remplie pendant l’affichage de l’écran de réglage, les valeurs réglées sont confirmées et l’arrêt des réglages est forcé.

- Appui prolongé sur le commutateur MODE
- Saisie de la vitesse de la moto
- Clignotement du témoin d’anti-recul en pente
- Contacteur d’allumage sur OFF

BRIGHTNESS (luminosité)

Ce réglage permet de régler la luminosité du rétroéclairage du tableau de bord dans une plage de 6 niveaux. La luminosité est réglée au niveau 4 par défaut.

- Sélectionnez “BRIGHTNESS” (luminosité) sur l’écran “MENU” et appuyez sur le commutateur MODE. Une fois que “BRIGHTNESS” (luminosité) clignote, passez à l’écran de réglage.

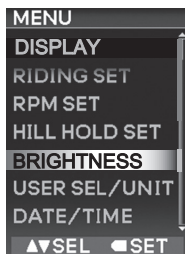

- Appuyez sur la commande de sélection (Haut ou Bas) pour régler le niveau de luminosité. Le niveau réglé apparaît dans un contraste plus clair.



- Appuyez sur le commutateur MODE pour valider le réglage. La validation d’un élément fait revenir à l’écran “MENU”.

Arrêt forcé des réglages

Lorsque l'une des conditions suivantes est remplie pendant l'affichage de l'écran de réglage, les valeurs réglées sont confirmées et l'arrêt des réglages est forcé.

- Appui prolongé sur le commutateur MODE
- Saisie de la vitesse de la moto
- Clignotement du témoin d'anti-recul en pente
- Contacteur d'allumage sur OFF

NOTE :

- *Le tableau de bord est équipé d'un capteur photosensible ①, qui ajuste automatiquement la luminosité du TFT et du cadran en fonction de la luminosité ambiante. Si le capteur photosensible est couvert, le réglage automatique de la luminosité peut ne pas fonctionner correctement.*

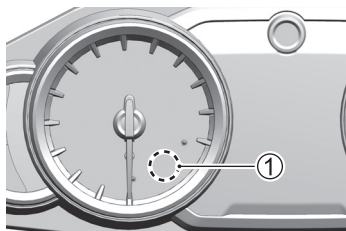

- *Si l'affichage TFT devient chaud, l'écran peut devenir sombre. Une fois que la température baisse, l'écran revient à l'état normal. Cependant, si l'écran reste sombre, consultez votre concessionnaire pour faire inspecter la moto.*

USER SEL/UNIT (sélection utilisateur/unité)

Méthode de réglage

1. Sélectionnez "USER SEL/UNIT" (sélection utilisateur/unité) sur l'écran "MENU" et appuyez sur le commutateur MODE. Une fois que "USER SEL/UNIT" (sélection utilisateur/unité) clignote, passez à l'écran de réglage.

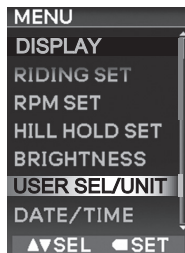

2. Appuyez sur la commande de sélection (Haut ou Bas) pour sélectionner un élément ("USER" (utilisateur) (SDMS), "FUEL" (carburant) ou "EXIT" (quitter)) et appuyez sur le commutateur MODE pour valider.

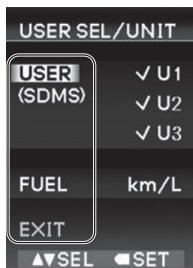

Arrêt forcé des réglages

Lorsque l'une des conditions suivantes est remplie pendant l'affichage de l'écran de réglage, les valeurs réglées sont confirmées et l'arrêt des réglages est forcé.

- Appui prolongé sur le commutateur MODE
- Saisie de la vitesse de la moto
- Clignotement du témoin d'anti-recul en pente
- Contacteur d'allumage sur OFF

<USER (utilisateur) (SDMS)>

Ce réglage permet d'activer/désactiver différentes options pour chaque mode de réglage utilisateur SDMS (U1/U2/U3).

L'activation d'une option la rend sélectionnable et la désactivation d'une option la fait apparaître grise et non sélectionnable.

Seuls les modes utilisateur (U1, U2 et U3) qui sont cochés apparaissent sur l'écran "SDMS" par défaut.

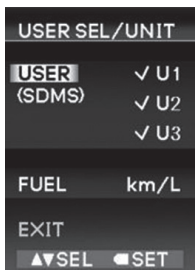

Par ex. : Écran "SDMS" par défaut (lorsque U1 est sélectionné)



U1, U2, U3 :

La sélection d'une option l'active. La désélection d'une option la désactive.

BACK :

L'écran revient à l'écran de réglage "USER SEL/UNIT" (sélection utilisateur/unité).

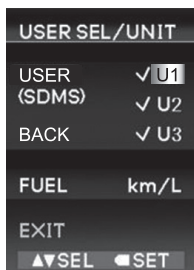

NOTE : Les modes sélectionnés pour SDMS ne peuvent pas être configurés.

<FUEL (carburant)>

Utilisé pour régler l'unité de carburant.

Utilisé pour régler la notation sur "km/L (MPG US)" ou "L/100km (MPG IMP)".

<EXIT (quitter)>

L'écran revient à l'écran "MENU".

DATE/TIME (date/heure)

Pour paramétrer la date et l'heure, procédez de la manière suivante.

1. Dans l'écran "MENU", sélectionnez "DATE/TIME" (date/heure) et appuyez sur le commutateur MODE. "DATE/TIME" (date/heure) commence à clignoter et l'écran passe à l'écran de réglage.

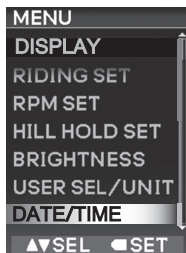

2. Appuyez sur la commande SELECT (Haut ou Bas) pour sélectionner l'année, le mois, le jour, l'heure, les minutes ou le format de la date. La fonction sélectionnée est mise en surbrillance. L'ordre des indications de l'année, du mois et du jour peut être sélectionné des 3 manières suivantes.
 - Y/M/D (Année, Mois, Jour)
 - M/D/Y (Mois, Jour, Année)
 - D/M/Y (Jour, Mois, Année)

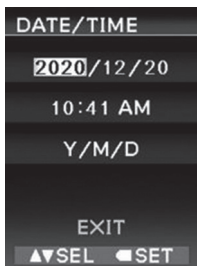

3. Appuyez sur la commande de sélection (Haut ou Bas) pour sélectionner l'ordre d'affichage de l'année, du mois, du jour, de l'heure et des minutes.
4. La sélection d'un élément avec le commutateur MODE fait revenir à l'écran de sélection des éléments.

Arrêt forcé des réglages

Lorsque l'une des conditions suivantes est remplie pendant l'affichage de l'écran de réglage, les valeurs réglées sont confirmées et l'arrêt des réglages est forcé.

- Appui prolongé sur le commutateur MODE
- Saisie de la vitesse de la moto
- Clignotement du témoin d'anti-recul en pente
- Contacteur d'allumage sur OFF

NOTE :

- L'année est réglable de 2020 à 2099.
- Si aucune commande n'est effectuée pendant 10 secondes lors du réglage de la date, de l'heure ou de l'ordre d'affichage, les réglages affichés sont confirmés et réglés.
- Lorsque les bornes de batterie sont reconnectées, la date et l'heure sont réinitialisées. Dans ce cas, paramétrez-les de nouveau.

SERVICE (entretien)

“Service Reminder” (Rappel d'entretien) est une fonction qui vous avertit via une indication de date et de distance et un témoin lorsque le prochain entretien doit être réalisé.

⚠ AVERTISSEMENT

Continuer à conduire la moto sans effectuer l'entretien requis peut avoir un impact négatif sur la moto et peut entraîner un accident.

Utilisez le rappel d'entretien pour vous rappeler lorsqu'il est temps d'effectuer l'entretien. Demandez à votre concessionnaire de procéder aux opérations d'entretien nécessaires et de réinitialiser le rappel d'entretien.

NOTE : Adressez-vous à votre concessionnaire pour paramétrer adéquatement le rappel d'entretien.

Dans l'écran “MENU”, sélectionnez “SERVICE” (entretien) et appuyez sur le commutateur MODE. “SERVICE” (entretien) commence à clignoter et l'écran passe à l'écran de réglage.



<Avant que l'indicateur de rappel d'entretien s'allume>

- La date paramétrée est indiquée.
- La distance restante jusqu'à la distance paramétrée est indiquée.

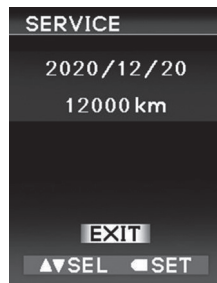

<Lorsque l'indicateur de rappel d'entretien s'allume>

- Les symboles “” apparaissent lorsque la date ou la distance définie est atteinte.
- La distance est indiquée en “-km” ou “-mile” et la date en même temps que la date paramétrée, au premier des deux termes atteints, distance ou date.
- Lorsque le contacteur d'allumage est sur ON, vous êtes averti pendant 2 secondes que l'intervalle d'entretien a été atteint.



<Ouverture de l'écran de préavis>

Lorsqu'il reste 1 mois ou 1000 km avant la date ou la distance paramétrée, un préavis relatif à l'intervalle d'entretien (date d'inspection, distance restante) s'affiche pendant 2 secondes lorsque le contacteur d'allumage est sur ON.



<Ouverture de l'écran d'alarme>

Si l'indicateur de rappel d'entretien s'allume, un écran d'alarme apparaît pendant 2 secondes lorsque le contacteur d'allumage est mis sous tension.

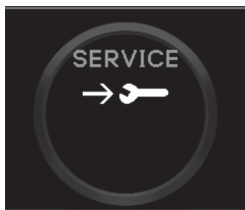

DEFAULT SET (réglage par défaut)

Cet élément permet de réinitialiser tous les réglages de "MENU" aux valeurs d'usine par défaut.

Pour réinitialiser les réglages, sélectionnez "YES" (oui) puis appuyez sur le commutateur MODE pour valider.



NOTE : Une fois la réinitialisation effectuée, la configuration précédente ne peut pas être restaurée.

Paramètre d'usine

- DISPLAY (affichage) : SDMS
- BRIGHTNESS (luminosité) : Niveau 4
- RPM SET (paramétrage régime moteur)
 - MODE : OFF
 - MAIN (principal) : 10000 [tr/min]
 - SUB (secondaire) : 1000 [tr/min]
 - BRIGHT (luminosité) : Niveau 4
- UNIT (unité) : km/L
- USER SEL (sélection utilisateur)
 - U1 : Activé
 - U2 : Activé
 - U3 : Activé

RÉGLAGES DU SYSTÈME D'ASSISTANCE À LA CONDUITE

SÉLECTEUR DE MODE DE PUISSANCE

Le sélecteur de mode de puissance permet de sélectionner parmi trois modes (PW1 - 3) de différentes caractéristiques de puissance en fonction du fonctionnement du papillon.

Ces différentes caractéristiques de puissance sont décrites ci-dessous.

PW1 ①

PW1 correspond à une réponse précise de l'accélération quelle que soit l'ouverture du papillon des gaz afin d'obtenir une puissance maximale du moteur.

PW2 ②

PW2 correspond à une réponse plus douce de l'accélération que PW1 jusqu'à l'ouverture centrale du papillon des gaz.

PW3 ③

- PW3 correspond à une réponse plus douce de l'accélération que PW2 jusqu'à des ouvertures élevées du papillon des gaz.
- La puissance à plein régime est limitée par rapport à PW1 et 2.

Caractéristiques du mode de puissance

Puissance du moteur

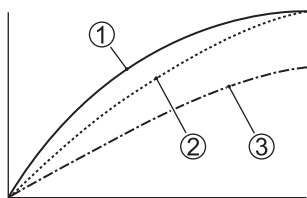

Ouverture du papillon

NOTE :

- *L'utilisation du sélecteur de mode de puissance pendant que la moto roule modifie le régime et la puissance du moteur et peut affecter la stabilité de conduite.*
- *SDMS clignote lorsque le changement de mode de puissance a échoué.*

SYSTÈME DE CONTRÔLE DE LA TRACTION MOTION TRACK

Lorsque le système de contrôle de la traction détecte un dérapage de la roue arrière pendant une accélération, il régule automatiquement la puissance de sortie du moteur pour restaurer l'adhérence de la roue arrière. Le témoin de régulation de la traction "TC" clignote lorsque le système de contrôle de la traction contrôle la puissance de sortie du moteur.

⚠ AVERTISSEMENT

Le système peut ne pas fonctionner correctement si des pneus autres que ceux spécifiés sont utilisés. Ceci pourrait provoquer un accident.

Lorsque vous changez les pneus, utilisez toujours des pneus du type spécifié.

⚠ AVERTISSEMENT

Le recours excessif au système de contrôle de la traction peut s'avérer dangereux.

Le système de contrôle de la traction ne peut pas contrôler complètement le dérapage de la roue arrière dans certaines conditions. Le système ne peut pas contrôler le dérapage de la roue arrière résultant de virages négociés à grande vitesse, d'un angle d'inclinaison excessif, d'un freinage ou d'un effet du frein moteur. Assurez-vous de conduire la moto à une vitesse appropriée en fonction de vos compétences de conduite, des conditions météo et de l'état de la route.

⚠ AVERTISSEMENT

Si les réglages ont été désactivés, le système n'effectue pas de contrôle. Par conséquent, rouler au-delà de ses capacités pourrait entraîner un accident.

Conduisez la moto selon vos capacités.

NOTE :

- Lorsque le système de contrôle de la traction régule la puissance de sortie du moteur, le bruit fait par le moteur et l'échappement change.
- Lorsque le pneu avant ou le pneu arrière ne reste pas en contact total avec la surface de la route, comme cela est le cas sur une route cahoteuse, le système de contrôle de la traction régule la puissance de sortie du moteur.
- Lorsque le système de contrôle de la traction régule la puissance de sortie du moteur, le régime moteur n'augmente pas même si la poignée des gaz est actionnée pour augmenter la puissance du moteur. Si tel est le cas, fermez complètement la poignée des gaz pour revenir à des conditions normales.
- Avant de conduire, vérifiez le mode de réglage sur l'indicateur du système de contrôle de la traction sur le tableau de bord.

Le système de contrôle de la traction peut être désactivé ou réglé sur l'un des 10 réglages de sensibilité (TC1 - 10).

Le système de contrôle de la traction régule la sortie du moteur de manière à réduire tout dérapage de la roue arrière. Le niveau de sensibilité est le plus bas dans TC1 et le plus élevé dans TC10.

Si "TC OFF" est sélectionné, la sortie du moteur n'est pas régulée, même si la roue arrière patine librement.

Réglage du mode

Les modes de contrôle peuvent être modifiés à l'aide des indicateurs du système d'assistance à la conduite sur l'écran "SDMS" ou avec "RIDING SET" (paramétrage conduite) dans "MENU".

Voir la page suivante pour les procédures de modification.

- Indicateurs du système d'assistance à la conduite (☞ 2-33)
- RIDING SET (paramétrage conduite)(☞ 2-39)

⚠ AVERTISSEMENT

Il est dangereux de se concentrer sur les compteurs et les interrupteurs pendant la conduite.

Si vous devez changer le mode du système de contrôle de la traction pendant la conduite, veuillez à vous trouver dans un lieu sûr.

NOTE :

- Assurez-vous de toujours laisser la poignée des gaz entièrement fermée pendant le changement de mode. Si le changement de mode s'avère impossible parce que la poignée des gaz n'est pas entièrement fermée, le mode sélectionné pour l'indicateur du système de contrôle de la traction clignote.
- Si le mode ne peut pas être changé, l'indicateur clignote lorsque vous appuyez sur la commande de sélection (Haut ou Bas).

SYSTÈME DE CONTRÔLE ANTI-CABRAGE

Le système de contrôle anti-cabrage permet d'empêcher la roue avant de se soulever de manière significative pendant l'accélération.

Le système calcule l'ouverture appropriée du papillon en fonction de la vitesse actuelle de la moto, du régime moteur, du rapport engagé et d'autres facteurs pour contrôler l'ouverture du papillon afin qu'elle n'augmente pas plus que nécessaire, même si la poignée des gaz est actionnée. Ce système minimise également le soulèvement de la roue avant lorsqu'il est détecté.

NOTE : Le système de contrôle anti-cabrage n'est pas capable de contrôler le soulèvement de la roue avant dans toutes les conditions. Le soulèvement de la roue avant peut se produire plus facilement sur les routes en mauvais état, les routes en pente et lorsque l'arrière de la moto porte une charge.

Réglage du mode

Le système de contrôle anti-cabrage dispose de 10 niveaux (LF1 - 10) de contrôle sélectionnables et peut également être complètement désactivé ("OFF"). Plus le numéro de mode est élevé, moins un soulèvement est susceptible de se produire.

OFF : Le contrôle est désactivé.

LF1 : Contrôle minimal

LF10 : Contrôle maximal

NOTE : Ce système ne s'active pas lorsque le mode est réglé sur OFF ou lorsque l'indicateur d'avertissement principal ou l'indicateur de dysfonctionnement est allumé ou clignote en raison d'une anomalie des capteurs ou du système.

AVERTISSEMENT

Si les réglages ont été désactivés, le système n'effectue pas de contrôle. Par conséquent, rouler au-delà de ses capacités pourrait entraîner un accident.

Conduisez la moto selon vos capacités.

INDICATEUR DU SYSTÈME DE CONTRÔLE ANTI-CABRAGE



Lorsque le système de contrôle anti-cabrage est actif, l'indicateur du système de contrôle anti-cabrage clignote à l'emplacement de l'affichage SDMS.

Pour plus de détails, voir "SYSTÈME DE CONTRÔLE ANTI-CABRAGE" à la page 2-56.



Condition de clignotement

L'indicateur clignote lorsque la poignée des gaz est ouverte de manière significative alors que le système de contrôle anti-cabrage est actif.

NOTE : Les commandes de sélection (Haut et Bas) ne fonctionnent pas lorsque l'indicateur clignote.

SYSTÈME DE CONTRÔLE DU FREIN MOTEUR

Le système de contrôle du frein moteur vous permet de sélectionner l'effet du frein moteur qui se produit lorsque la poignée des gaz est complètement fermée. Ce système régule l'ouverture du papillon et la quantité de carburant injecté dans le ou les cylindres.

Ce système dispose de 3 niveaux (EB1 - 3) de contrôle et peut également être complètement désactivé ("OFF"). Le frein moteur est le plus fort lorsque ce système est désactivé ("OFF").

L'effet du frein moteur diminue à mesure que le numéro de mode augmente.

OFF : Le contrôle est désactivé.
Le frein moteur est au maximum.

EB3 : Le frein moteur est au minimum.

Conditions d'activation

Ce système s'active lorsque toutes les conditions suivantes sont remplies.

- Le mode EB n'est pas réglé sur OFF
- La poignée des gaz est complètement fermée alors que le régime moteur est au moins à une vitesse prédéterminée
- La vitesse de la moto est au moins à une vitesse prédéterminée
- Le capteur de position de papillon est normal
- Le capteur de rapport engagé est normal
- La boîte de vitesses n'est pas au point mort
- L'embrayage n'est pas maintenu
- Le régulateur de vitesse n'est pas actif

NOTE : Le changement des pneus par des pneus autres que ceux spécifiés ou la modification du rapport d'engrenage peut rendre la commande appropriée de la moto indisponible.

SYSTÈME DE CHANGEMENT DE VITESSE RAPIDE BIDIRECTIONNEL

Le système "Quick Shift" est une fonction qui facilite le changement de vitesse pendant la conduite de la moto.

Une fois que le système "Quick Shift" a été réglé sur l'écran du tableau de bord, l'opération de changement de vitesse est disponible sans utiliser la poignée des gaz ou le levier d'embrayage pendant la conduite.

Lorsque la moto commence à rouler à partir d'un arrêt ou est arrêtée avec le rapport engagé, vous devez utiliser le levier d'embrayage pour effectuer l'opération de changement de vitesse.

AVERTISSEMENT

Lorsque l'une des pièces liées au mécanisme de changement de vitesse est changée ou modifiée, le système "Quick Shift" peut ne pas fonctionner correctement. De plus, contrairement à la transmission automatique, le système "Quick Shift" n'effectue pas le changement de vitesse automatiquement. L'utilisation du système à vitesse réduite avec un régime moteur très élevé peut entraîner une charge élevée sur les unités telles que la transmission.

Effectuez l'opération de changement de vitesse en fonction de la vitesse du moteur ou de votre moto.

Méthode de réglage

Définissez le réglage MODE pour QS (Quick Shift) sur QS1 ou QS2 à l'aide des indicateurs du système d'assistance à la conduite sur l'écran "SDMS" du tableau de bord ou de "RIDING SET" (paramétrage conduite) dans "MENU".

OFF : Le contrôle est désactivé.

QS1 : Le mode passe en mode "Sports" (conduite sportive) avec une sensation de changement de vitesse dynamique

QS2 : Le mode passe en mode "City riding" (conduite de ville) avec une sensation de changement de vitesse en douceur

Voir la page suivante pour les procédures de modification.

- Indicateurs du système d'assistance à la conduite (📖 2-33)
- RIDING SET (paramétrage conduite) (📖 2-39)

INDICATEUR DU SYSTÈME DE CONTRÔLE DE LANCEMENT

⚠️ AVERTISSEMENT

Le système de contrôle de lancement est conçu pour assister le pilote sur un circuit fermé. Un fonctionnement incorrect du système de contrôle de lancement, y compris un embrayage brusque, pourrait entraîner une perte de contrôle et un accident.

Lorsque vous conduisez la moto, conduisez-la dans les limites de vos compétences.

⚠️ AVERTISSEMENT

L'utilisation des pneus autres que ceux spécifiés ou la modification du rapport d'engrenage peut empêcher la commande appropriée de la moto et provoquer un accident.

Lorsqu'un pneu doit être changé, utilisez toujours un pneu du type spécifié. Lorsque le pignon doit être changé, utilisez un pignon de la même taille et du même nombre de dents d'engrenage.

Le système de contrôle de lancement aide les pilotes à se concentrer sur le contrôle du levier d'embrayage en gardant la poignée des gaz ouverte. Ceci est réalisé en contrôlant le régime moteur lors du démarrage afin qu'il ne dépasse pas une vitesse correspondant à l'un des 3 modes ainsi que la configuration individuelle des systèmes d'assistance à la conduite*, représentés dans l'indicateur de contrôle de lancement.

Veillez à vérifier et à configurer ces systèmes d'assistance à la conduite avant l'utilisation du système de contrôle de lancement.

* Sélecteur de mode de puissance (PW), système de contrôle de la traction Motion Track (TC), système de contrôle anti-cabrage (LF), système de contrôle du frein moteur (EB), système de changement de vitesse rapide bidirectionnel (QS)

“LC” apparaît dans l'indicateur de contrôle de lancement ① uniquement lorsque le rapport actuel est la 1ère.



- ①: Indicateur de contrôle de lancement (Indicateur de changement de vitesse)
- ②: Affichage du mode

NOTE : Lorsque le système “Quick Shift” a été réglé, le fonctionnement du levier d'embrayage n'est pas nécessaire lors du passage à une vitesse supérieure après que la moto commence à rouler.

Réglage du système de contrôle de lancement

1. Démarrer le moteur. (☞ 2-80)
2. Lorsque vous appuyez sur le contacteur du système de contrôle de lancement pendant environ 1 seconde quand la moto est à l'arrêt, le système de contrôle de lancement est réglé et l'indicateur du système de contrôle de lancement s'affiche sur le compteur.

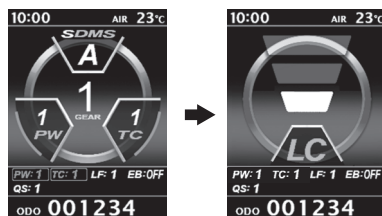

NOTE : Le système de contrôle de lancement ne configure pas automatiquement chaque système d'assistance à la conduite. Vérifiez la configuration de chaque système d'assistance à la conduite qui apparaît dans l'indicateur de contrôle de lancement. Assurez-vous de configurer les systèmes d'assistance à la conduite avant l'utilisation du système de contrôle de lancement car ces paramètres ne peuvent pas être modifiés une fois le système de contrôle de lancement démarré.

Lorsque l'indicateur du système de contrôle de lancement clignote lors de l'appui sur le contacteur du système de contrôle de lancement, le système de contrôle de lancement ne peut pas être réglé.

L'indicateur de contrôle de lancement clignote dans les cas suivants.

- Lorsque vous n'arrêtez pas la moto
- Lorsque la poignée des gaz est complètement ouverte
- Lorsque la fréquence d'utilisation du système de contrôle de lancement est élevée dans une courte période de temps

Pour annuler le système de contrôle de lancement, appuyez à nouveau sur le contacteur du système de contrôle de lancement pendant environ 1 seconde.

3. Avant le lancement, le système assure un contrôle pour éviter que le régime moteur ne dépasse le régime réglé pour le mode particulier (3 disponibles). Utilisez les commandes de sélection (Haut et Bas) pour sélectionner l'un des 3 modes qui contrôlent le régime maximal du moteur.



Mode	Régime maximal du moteur [tr/min]
1	3 700
2	6 000
3	8 000

NOTE : Il peut y avoir un écart entre les vitesses décrites dans le tableau et la vitesse réelle indiquée sur le compte-tours.

4. Démarrez la moto en actionnant la poignée des gaz et le levier d'embrayage. Une fois la moto démarrée, le système modifie automatiquement la puissance du moteur en fonction des conditions de conduite. Le système de contrôle de lancement est automatiquement annulé lors du passage en 2ème, ou la moto décélère en ramenant la poignée des gaz ou en appliquant le frein.

⚠ AVERTISSEMENT

Une fois que la moto a commencé à rouler, l'utilisation de l'embrayage pendant une longue période peut endommager le mécanisme d'embrayage.

Évitez d'utiliser l'embrayage pendant une longue période.

RÉGULATION DE VITESSE

La régulation de vitesse est une fonction qui vous permet de rouler à une vitesse définie sur une route nécessitant peu d'accélération ou de décélération, telle qu'une autoroute, sans utiliser la poignée des gaz.

Cela offre une fonction de reprise qui revient à la vitesse précédemment définie après l'annulation de la vitesse définie.

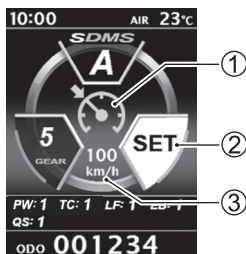

- ①: Indicateur de régulation de vitesse
- ②: Indicateur SET (réglage)
- ③: Vitesse cible de la moto (fonction de reprise)

NOTE :

- L'indicateur de régulation de vitesse clignote s'il n'est pas possible de régler la vitesse du régulateur de vitesse à partir de l'état de veille car les conditions permettant le réglage ne sont pas remplies.
- La régulation de vitesse peut ne pas être en mesure de maintenir la vitesse du régulateur de vitesse selon certaines conditions de la route, telles que les montées ou les descentes.
- La régulation de vitesse est désactivée lorsque la clé principale est désactivée.

- La vitesse cible de la moto qui s'affiche lors de l'utilisation de la fonction de reprise ne correspond pas à la vitesse réelle. Vérifiez le compteur de vitesse pour la vitesse réelle de la moto.
- Si l'indicateur de régulation de vitesse sur le compteur clignote, s'éteint puis ne se rallume pas, cela peut indiquer un dysfonctionnement dans le système. Si l'indicateur de régulation de vitesse ne s'allume pas lorsque vous appuyez sur le contacteur de régulation de vitesse sur le commodo droit de guidon, arrêtez la moto dans un lieu sûr et coupez le contact une fois. Si l'indicateur de régulation de vitesse ne s'allume pas lorsque vous remettez le contact et que vous appuyez sur le contacteur de régulation de vitesse, rendez-vous chez un concessionnaire pour que la moto soit inspectée.

⚠ AVERTISSEMENT

Une mauvaise utilisation du régulateur de vitesse peut provoquer une accélération involontaire pouvant entraîner des accidents.

Lorsque vous n'utilisez pas la régulation de vitesse, désactivez-la.

⚠ AVERTISSEMENT

L'utilisation de la régulation de vitesse dans certaines situations pourrait affecter la sécurité.

N'utilisez pas la régulation de vitesse dans les situations suivantes :

- Par mauvais temps
- Sur des routes à forte circulation
- Sur des routes aux courbes prononcées
- Sur des routes non pavées
- Sur des routes glissantes
- Sur des pentes raides

Conditions permettant le réglage de la vitesse du régulateur de vitesse de la moto

Les conditions suivantes doivent exister pour pouvoir régler la vitesse du régulateur de vitesse.

- La régulation de vitesse est en état de veille
- La boîte de vitesses est en 2ème ou plus et le régime moteur est d'au moins 2 000 tr/min

Mise en veille du système de régulation de vitesse

Appuyez sur le contacteur de régulation de vitesse ① sur la poignée droite pour faire passer l'affichage à l'écran du système de régulation de vitesse.

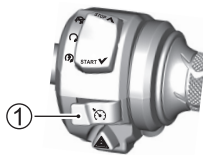

NOTE : Si l'écran du limiteur de vitesse actif s'affiche lorsque vous appuyez sur le contacteur du système de régulation de vitesse, maintenez le commutateur MODE enfoncé pour passer à l'écran du système de régulation de vitesse.



Réglage de la vitesse cible de la moto

1. L'indicateur du système de régulation de vitesse ① s'allume lorsque la condition de réglage est remplie.

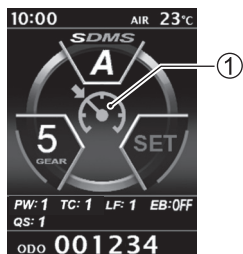

2. Lorsque l'indicateur du système de régulation de vitesse ① est allumé et la vitesse désirée de la moto est atteinte avec les conditions de réglage requises, appuyez sur la commande de sélection (DOWN/SET/-) ② sur le commodo gauche pour terminer le réglage de la vitesse cible de la moto. La moto se déplace à la vitesse cible, même si la poignée des gaz est à son état initial. L'indicateur SET (réglage) ③ s'allume sur l'affichage du système de régulation de vitesse lorsque la vitesse cible de la moto est définie.

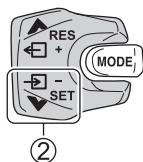

3. Lorsque vous roulez à la vitesse cible de la moto, appuyez sur la commande de sélection (UP/RES/+) ou sur la commande de sélection (DOWN/SET/-) pour régler la vitesse cible de la moto.

Vitesse réglable : 30 km/h ou plus

Commande de sélection (UP/RES/+)

④

- Pression courte :
La vitesse augmente d'environ 1 km/h
- Pression longue :
La vitesse augmente en continu

Commande de sélection (DOWN/SET/-) ⑤

- Pression courte :
La vitesse diminue d'environ 1 km/h
- Pression longue :
La vitesse diminue en continu

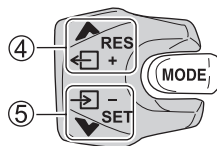

NOTE : Lorsque vous conduisez à vitesse constante à la vitesse définie, tournez la poignée des gaz pour accélérer au-delà de la vitesse définie. Relâchez la poignée des gaz pour revenir à la vitesse du régulateur de vitesse. Lorsque vous roulez à une vitesse supérieure à la vitesse du régulateur de vitesse, appuyez sur la commande de sélection (DOWN/SET/-) “▼” pour changer la vitesse du régulateur de vitesse à la vitesse actuelle.

Annulation de la conduite à vitesse constante

Dans les conditions suivantes, la conduite à vitesse constante est annulée et la régulation de vitesse revient à l'état de veille.

- La poignée des gaz est tournée dans le sens de la fermeture depuis la position de fermeture complète ①

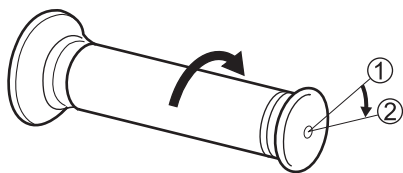

②: Position annulée

- Le levier d'embrayage est serré
- Le levier de frein ou la pédale de frein est actionné
- Le régime moteur est inférieur à 2 000 tr/min.
- La boîte de vitesses est en 1ère
- Le changement de vitesse est effectué
- Cela prend du temps pour atteindre la vitesse définie comme, par exemple, en pente
- Les pneus patinent
- La régulation de vitesse est désactivée, voir "Système de régulation de vitesse relâché (désactivé)" à la page 2-66.

NOTE : La conduite à vitesse constante est annulée lorsqu'une erreur système se produit.

Fonction de reprise

Si les données de réglage restent dans le système lorsque la conduite à vitesse constante est annulée, appuyez sur la commande de sélection (DOWN/RES/+) "▲" pour revenir à la vitesse cible de la moto au moment où la conduite à vitesse constante a été annulée.

Si l'opération de la fonction de reprise est en cours, la vitesse cible ① s'affiche jusqu'à ce que la vitesse cible soit atteinte.

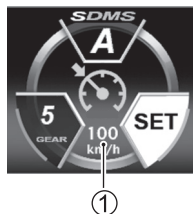

La fonction de reprise ne peut pas être utilisée dans les circonstances suivantes car les données de réglage sont supprimées.

- Le régime moteur est inférieur à 2 000 tr/min.
- Le contacteur d'allumage a été désactivé
- La régulation de vitesse est désactivée

AVERTISSEMENT

Si la fonction de reprise est utilisée lorsque la vitesse est inférieure à la vitesse du régulateur de vitesse au moment où la conduite à vitesse constante a été précédemment annulée, la moto accélère. L'accélération de la moto pourrait provoquer un accident si la fonction de reprise est utilisée lorsque l'état de la chaussée n'est pas approprié.

Tenez compte de la vitesse du régulateur de vitesse et de l'état de la chaussée avant d'utiliser la fonction de reprise.

Système de régulation de vitesse relâché (désactivé)

Appuyez sur le contacteur du système de régulation de vitesse pour désactiver le système. À ce moment, l'indicateur du système de régulation de vitesse et le témoin du système de régulation de vitesse sont éteints.

NOTE : La régulation de vitesse est désactivée en cas d'erreur système.

LIMITEUR DE VITESSE ACTIF

Le limiteur de vitesse actif empêche la vitesse de la moto de dépasser la valeur définie en contrôlant l'ouverture du papillon. La vitesse peut être définie par les pilotes en fonction de leurs préférences.

La plage configurable de cette commande est de 40 à 200 km/h. Si elle est réglée sur 100 km/h, par exemple, la vitesse de la moto ne dépassera pas 100 km/h même à plein régime.

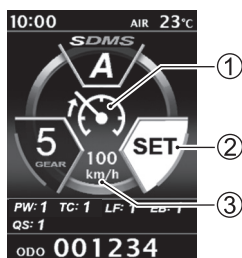

- ①: Symbole du limiteur de vitesse actif
- ②: Indicateur SET (réglage)
- ③: Vitesse de régulation

NOTE :

- Il peut y avoir un écart entre la vitesse de régulation et la vitesse réelle indiquée sur le compteur de vitesse.
- En fonction des conditions de conduite, la vitesse de la moto peut temporairement dépasser la vitesse définie ou la fonction peut ne pas fonctionner correctement même lorsqu'une vitesse est définie. L'utilisation de cette fonction ne garantit pas que la vitesse sera toujours limitée. Assurez-vous de conduire la moto à une vitesse appropriée en fonction de vos compétences de conduite, des conditions météo et de l'état de la route. Respectez toujours les règles de circulation.
- Le système ne fonctionne pas en cas d'erreur des capteurs de vitesse ou du système.
- Le système ne peut pas afficher correctement la vitesse définie si vous utilisez des pneus qui ne sont pas de la taille spécifiée. Lorsque vous changez les pneus, utilisez toujours des pneus du type spécifié.

Passage à l'écran du limiteur

Appuyez sur le contacteur de régulation de vitesse ① lorsque l'écran par défaut est affiché pour passer à l'écran de veille du limiteur de vitesse actif.



NOTE : Si l'écran du système de régulation de vitesse s'affiche lorsque vous appuyez sur le contacteur de régulation de vitesse, maintenez le commutateur MODE enfoncé pour passer à l'écran de veille du limiteur de vitesse actif.



Réglage de la vitesse de régulation

1. Pour modifier la vitesse de régulation, utilisez les commandes de sélection (UP/RES/+) et (DOWN/SET/-).

Vitesse réglable : 40 à 200 km/h

Commande de sélection (UP/RES/+) ①

- Pression courte :
La vitesse augmente de 1 km/h
- Pression longue :
La vitesse augmente en continu de 5 km/h

Commande de sélection (DOWN/SET/-) ②

- Pression courte :
La vitesse diminue de 1 km/h
- Pression longue :
La vitesse diminue en continu de 5 km/h

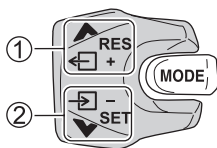

2. Pour permettre au système de contrôler la vitesse pendant la conduite, appuyez sur le commutateur MODE pour allumer l'indicateur "SET" (réglage).



NOTE :

- Si vous appuyez sur le commutateur MODE pendant l'état de veille du limiteur de vitesse actif lorsque les conditions définies ne sont pas remplies, l'icône de l'indicateur ou l'affichage de la vitesse définie clignotera.
 - Il est possible de modifier la vitesse de régulation même si l'indicateur "SET" (réglage) n'est pas allumé.
 - La vitesse de régulation peut être modifiée pendant la conduite. Si vous modifiez le réglage de la vitesse pendant que vous roulez à la vitesse de régulation, la vitesse de la moto change en fonction de l'opération de la poignée des gaz.
3. Vérifiez que l'indicateur "SET" (réglage) est allumé avant de rouler. Le système permet de contrôler que la vitesse maximale de la moto est limitée à la vitesse de régulation définie.

NOTE : En cas d'erreur du système de la moto, le limiteur de vitesse actif est désactivé.

NOTE : En cas de détection d'une erreur du système alors que le limiteur de vitesse actif est actif, le système annule l'ouverture du papillon et décélère la moto. Vous pouvez continuer à rouler en fermant momentanément la poignée des gaz. Cependant, la puissance sera fortement limitée. L'indicateur du limiteur de vitesse actif clignotera pendant ce temps. Vous pouvez désactiver la limitation de puissance et activer la conduite normale en appuyant sur le contacteur de régulation de vitesse tout en fermant la poignée des gaz.

Mise en pause du système

1. Pour dépasser un autre véhicule, vous pouvez mettre le système en pause et dépasser temporairement la vitesse de régulation en ouvrant rapidement la poignée des gaz alors que le limiteur de vitesse actif est actif. L'indicateur de vitesse de régulation clignote lorsque le système est en pause.



2. Le système se réactive avec la vitesse de régulation définie activée une fois que la vitesse tombe en dessous de la vitesse de régulation définie une fois la poignée des gaz fermée.

NOTE : La fonction d'annulation temporaire n'est activée que lorsque la différence entre la vitesse de la moto et la vitesse cible de la moto est de maximum 20 km/h.

Annulation de la vitesse de régulation

Si vous souhaitez annuler cette fonction (éteindre l'indicateur "SET") lorsque le système contrôle activement la vitesse (l'indicateur "SET" (réglage) est affiché), appuyez sur le commutateur MODE pour revenir à l'écran de veille.



Désactivation du système

Lorsque l'écran de veille est affiché, appuyez sur le contacteur de régulation de vitesse pour désactiver le limiteur de vitesse actif et revenir à l'écran par défaut.



NOTE : La vitesse de régulation ne peut pas être annulée et le système ne peut pas être désactivé lorsque la poignée des gaz est ouverte. L'indicateur du limiteur de vitesse actif clignote dans ces circonstances.

ANTI-RECU EN PENTE

L'anti-recul en pente est une fonction qui empêche la moto de se déplacer vers l'arrière lors d'un arrêt en montée et assiste le redémarrage en douceur. Lorsque le système fonctionne, il commande le frein arrière pendant environ 30 secondes pour éviter que la moto ne recule sans que le levier de frein ou la pédale de frein ne soit actionné.

Environ 3 secondes avant la désactivation du système, le témoin d'anti-recul en pente ① commence à clignoter et la pression de freinage est réduite progressivement jusqu'à ce que le système soit complètement désactivé.

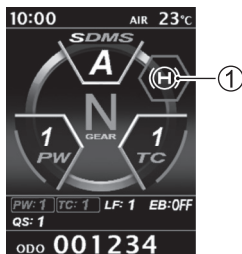

Conditions de fonctionnement du système

- La moto est arrêtée sur une pente ascendante
- Frein avant, frein arrière ou les deux freins serrés
- L'anti-recul en pente n'est pas désactivé
- Pas au point mort
- La béquille latérale n'est pas abaissée

NOTE :

- *L'anti-recul en pente ne fonctionne pas tant que la rotation de la roue n'est pas complètement arrêtée.*
- *Pour plus de détails sur la désactivation de l'anti-recul en pente, voir "HILL HOLD SET (paramétrage anti-recul en pente)" à la page 2-46.*

⚠ AVERTISSEMENT

Si le frein est relâché alors que la fonction anti-recul en pente n'est pas activée, la moto peut reculer et tomber, ou provoquer un accident.

Lorsque vous avez l'intention d'utiliser la fonction anti-recul en pente, ne relâchez pas les freins tant que le témoin d'anti-recul en pente est allumé.

Méthode de fonctionnement du système

Lorsque les conditions de fonctionnement du système sont respectées, le témoin d'anti-recul en pente ① s'allume sur le tableau de bord. Lorsque le témoin est allumé, le système contrôle le frein arrière pour empêcher la moto de reculer sans que le levier de frein ou la pédale de frein ne soit actionné.



Méthode de désactivation du système

Le système est désactivé dans les cas suivants.

- La moto démarre
- 30 secondes s'écoulent après le desserrement du levier de frein et de la pédale de frein
- Le levier de frein est tiré 2 fois rapidement
- La béquille latérale est abaissée
- La boîte de vitesses est engagée au point mort

NOTE : Environ 27 secondes après le relâchement du levier de frein et de la pédale de frein, le témoin d'anti-recul en pente clignote pendant environ 3 secondes pour indiquer que le système va bientôt être désactivé. Si le frein avant ou le frein arrière est actionné pendant cet intervalle, le délai jusqu'à la désactivation du système est prolongé de 30 secondes.

⚠ AVERTISSEMENT

Le système est désactivé environ 3 secondes après que le témoin du système de commande d'anti-recul en pente commence à clignoter. Si le système est désactivé dans cette situation, la moto risque de reculer et de tomber ou de provoquer un accident.

Lorsque le témoin du système de commande d'anti-recul en pente commence à clignoter, actionnez les freins avant et arrière pour empêcher la moto de reculer.

⚠ AVERTISSEMENT

Le système de commande d'anti-recul en pente a une capacité limitée à maintenir la moto en pente. La moto peut reculer lors du démarrage sur une pente extrêmement raide ou glissante, ou si la moto est surchargée.

Vérifiez toujours les alentours et actionnez le levier de frein et la pédale de frein si nécessaire pour assurer une conduite en toute sécurité.

⚠ AVERTISSEMENT

Si le système de commande d'anti-recul en pente est activé lors de la montée d'une pente extrêmement raide ou d'une route glissante, les pneus risquent de se bloquer et d'entraîner une perte de contrôle.

Si vous ne pouvez pas lancer la moto parce que le système a bloqué les pneus, serrez deux fois rapidement le levier de frein pour débloquer les pneus.

CONTACTEUR D'ALLUMAGE

POSITIONS

Il y a 4 positions pour le contacteur d'allumage; ON ①, OFF ②, LOCK ③ et P ④.

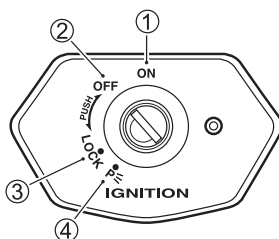
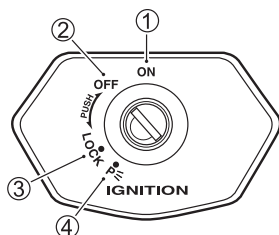

(Modèle pourvu d'un antidémarrage électronique)

NOTE :

- Le trou de la serrure ① peut être recouvert avec un cache ②.

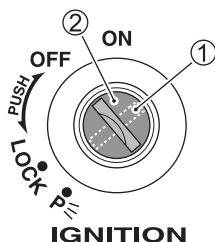

- Alignez la position du trou du couvercle sur celle du trou de la clé lorsque vous insérez la clé.

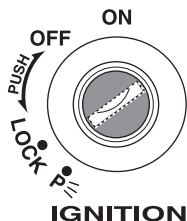

⚠ AVERTISSEMENT

L'utilisation de la clé pendant que la moto roule peut provoquer un accident.

Actionnez la clé uniquement après avoir arrêté la moto.

⚠ AVERTISSEMENT

Les chutes causées par un impact ou un glissement peuvent entraîner l'indication d'un dysfonctionnement de la moto. Les dysfonctionnements de la moto peuvent provoquer des incendies ou entraîner des blessures causées par les pièces mobiles telles que la roue arrière.

Si la moto tombe, coupez immédiatement le contacteur d'allumage et arrêtez tous les appareils. Une chute pouvant endommager des pièces non visibles, vous devez faire vérifier votre moto chez votre concessionnaire.

AVERTISSEMENT

Du fait de l'emplacement de l'amortisseur de direction, certains types de porte-clés risquent de se prendre entre l'amortisseur de direction et l'écrou de colonne de direction. La manœuvre de la direction peut en être gênée et provoquer une perte de contrôle de la moto.

Utiliser la clé de contact sans porte-clés, mousqueton ou autres clés.

AVIS

Si vous actionnez le contacteur d'allumage pendant que la moto est en mouvement, le moteur cesse de fonctionner correctement. Cela peut nuire au moteur et au convertisseur catalytique.

N'actionnez pas le contacteur d'allumage lorsque la moto est en mouvement.

OFF (Position "OFF")

- Le moteur s'arrête.
- Les témoins s'éteignent.
- La clé peut être retirée.

ON (Position "ON")

- Le moteur peut démarrer et la moto peut être conduite.
- Les témoins suivants s'allument.
 - Phare
 - Feu arrière
 - Feu de position
 - Éclairage de la plaque d'immatriculation
- La clé ne peut pas être enlevée.

NOTE : Étant donné que le phare est allumé à la position "ON" du contacteur d'allumage, laisser le contacteur d'allumage en position "ON" sans démarrer le moteur peut entraîner le déchargement de la batterie.

LOCK (Position "LOCK")

- Le guidon se bloque.
- Les témoins ne s'allument pas.
- La clé peut être retirée.

Pour éviter le vol, verrouillez le guidon lorsque vous quittez la moto. Nous vous recommandons également d'utiliser une chaîne.

<Locking> (Verrouillage)

1. Braquer le guidon à fond à gauche.
2. Tout en insérant la clé, tournez-la pour passer de la position OFF à LOCK.
3. Tirez la clé.

NOTE :

- *Déplacez le guidon vers la gauche et la droite et vérifiez qu'il est fermement bloqué.*
- *Si le guidon est difficile à verrouiller, tournez la clé tout en le déplaçant légèrement vers la droite.*

<Unlocking> (Déverrouillage)

Insérez la clé et, tout en l'enfonçant, faites-la passer de la position LOCK à OFF.

NOTE :

- *Avant de conduire, déplacez le guidon vers la droite et vers la gauche et vérifiez qu'il tourne de la même manière dans les deux sens.*
- *Le trou de la clé du contacteur d'allumage est pourvu d'un cache qui le recouvre.*
- *Si le trou du cache est mal aligné, alignez-le sur le trou de la serrure.*

Position "P" (STATIONNEMENT)

Quand vous stationnez la moto, verrouillez la direction et amenez la clé en position "P". La clé peut alors être retirée, le feu de position, l'éclairage de la plaque d'immatriculation et le feu arrière restent allumés et la direction est verrouillée. Choisissez cette position si vous stationnez la moto de nuit sur le bord de la route pour en améliorer la visibilité.

AVERTISSEMENT

Amener le contacteur d'allumage en position "P" (STATIONNEMENT) ou en position "LOCK" tout en roulant peut s'avérer dangereux. Déplacer la moto quand la direction est verrouillée peut s'avérer dangereux. Il y a risque de perte de l'équilibre et de chute ou de renversement de la moto.

Arrêtez la moto et placez-la sur sa béquille latérale avant de verrouiller la direction. Ne tentez pas de déplacer la moto quand la direction est verrouillée.

ANTIDÉMARRAGE ÉLECTRONIQUE

Déterminez si l'ID de la clé insérée est celui qui a été enregistré dans l'ECM de la moto et déterminez si le moteur doit être démarré ou non.

Lorsque le contacteur d'allumage ① est activé, l'ECM ② demande au contrôleur contenu dans la clé ③ de transmettre son ID ④. (À ce moment, le nombre de fois que le témoin clignote indique le nombre de clés enregistrées sur la moto ⑥) En réponse, la clé envoie son ID ⑤ et, si l'ECM estime que celui-ci est correct, le moteur peut être démarré et le témoin s'allume pendant 2 secondes ⑦.

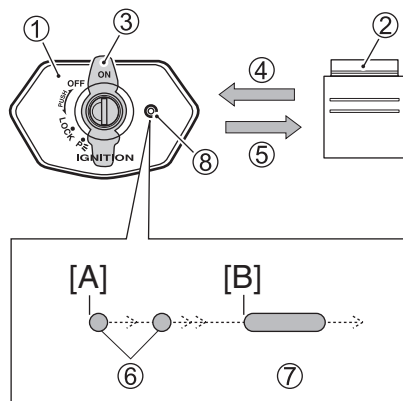

[A] :Le contacteur d'allumage est sur ON

[B] :Le moteur peut démarrer

⑧ :Témoin d'antidémarrage électronique

NOTE :

- Si le témoin continue de clignoter sans s'arrêter, cela veut dire que la clé est fautive ou qu'une erreur de transmission est survenue. Mettez le contacteur d'allumage sur OFF et recommencez l'opération.
- Au départ, 2 clés sont enregistrées sur la moto. 2 clés supplémentaires peuvent être enregistrées. Le nombre de fois que le témoin clignote indique le nombre de clés enregistrées sur la moto.
- Si les deux clés sont perdues, 2 clés vierges et l'ECM doivent être remplacés. Assurez-vous de ranger la clé de rechange dans un endroit sûr.
- Lors de l'insertion de la clé, si vous approchez la clé de rechange de cette moto ou une clé compatible avec le système antidémarrage d'une autre moto près de l'antenne du système antidémarrage, cela peut empêcher le système antidémarrage de fonctionner normalement. N'attachez pas 2 clés compatibles avec le système antidémarrage ou plus à un porte-clés.
- Les articles en métal, les articles magnétiques et les articles qui transmettent des signaux radio ont un effet néfaste sur la transmission du système antidémarrage. En conséquence, n'attachez pas le système antidémarrage à un porte-clés et ne le placez pas près des clés.

COMMANDES DU GUIDON

INVERSEUR ROUTE-CROISEMENT/ COMMUTATEUR D'APPEL DE PHARE

Inverseur route-croisement

Change le mode des phares, entre feux de route et feux de croisement.

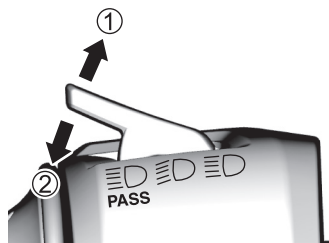

①: Feu de route

②: Clignotant

Feu de route “”

Poussez le commutateur vers l'extérieur pour passer en feu de route.

Feux de croisement “”

Tirez le commutateur vers vous pour passer du feu de route en feu de croisement.

Commutateur d'appel de phare

“”
PASS

Lorsque le commutateur est tiré vers vous, le phare avant change du feu de croisement en feu de route. Lorsque l'interrupteur est relâché, le phare avant change en feu de croisement.

AVIS

La chaleur du phare peut faire fondre la lentille ou endommager des objets.

Ne laissez pas d'objets devant le phare avant ou le feu arrière, ne couvrez pas le phare avant ou le feu arrière avec un chiffon, etc.

AVIS



Si du ruban adhésif est appliqué sur le phare avant, l'endroit où il a été appliqué peut fondre sous l'effet de la chaleur du phare.

N'appliquez pas de ruban adhésif sur le phare avant.

NOTE : Réglez le phare avant en feu de croisement s'il y a des véhicules en sens inverse ou des véhicules qui vous précèdent.



COMMANDE SELECT

Permet de changer l'écran LCD et de régler chaque système.

Pour référence, voir “LCD” ( 2-7) et “SYSTÈME D'ASSISTANCE À LA CONDUITE” ( 2-53).

COMMUTATEUR MODE

Permet de changer l'écran LCD et de régler chaque système.

Pour référence, voir “LCD” ( 2-7) et “SYSTÈME D'ASSISTANCE À LA CONDUITE” ( 2-53).

COMMUTATEUR HORN “”

Lorsque l'interrupteur est enfoncé, l'avertisseur sonore retentit.

COMMUTATEUR DE CLIGNOTANT

“→”

Utilisez-le comme signal lorsque vous tournez à droite ou à gauche ou lorsque vous changez de voie.

Virage à droite ⇨

Réglez le commutateur sur le côté ⇨ pour que le clignotant droit clignote. Appuyez sur le commutateur pour arrêter le clignotant.

Virage à gauche ⇐

Réglez le commutateur sur le côté ⇐ pour que le clignotant gauche clignote. Appuyez sur le commutateur pour arrêter le clignotant.



AVERTISSEMENT

Si vous laissez le clignotant allumé, les autres conducteurs risquent de mal comprendre la direction que vous souhaitez prendre, ce qui peut provoquer des accidents.

Le commutateur du clignotant ne se désactive pas automatiquement. Après utilisation, assurez-vous d'appuyer sur le commutateur pour arrêter le clignotant.

INTERRUPTEUR D'ARRÊT DU MOTEUR / COMMUTATEUR DE DÉMARREUR ÉLECTRIQUE

Interrupteur d'arrêt du moteur

Arrêtez le moteur immédiatement dans une situation d'urgence, par exemple lors d'une chute. Placez l'interrupteur d'arrêt du moteur en position “” (STOP) pour arrêter le moteur. Normalement, laissez-le dans la position “”.

Position “”

Les circuits électriques liés au moteur sont connectés.





- Le moteur peut démarrer et peut tourner.

Position “”

Les circuits électriques liés au moteur ne sont pas connectés.

- Le moteur s'arrête.
- Le moteur ne peut pas démarrer.

AVIS

Le fait de changer l'interrupteur d'arrêt du moteur de  à  ou de  à  à  pendant la conduite peut endommager le moteur ou le convertisseur catalytique (si le véhicule en est équipé).

N'utilisez pas l'interrupteur d'arrêt du moteur sauf en cas d'urgence.

NOTE : Lorsque l'interrupteur d'arrêt du moteur a été utilisé pour arrêter le moteur, assurez-vous de mettre le contacteur d'allumage sur OFF. Si vous laissez le contacteur d'allumage sur ON, cela peut décharger la batterie.

Commutateur de démarreur électrique “”

En appuyant sur le commutateur de démarreur électrique, le moteur de démarreur se retourne et fait démarrer le moteur.

Pour plus de détails, voir “DÉMARRAGE DU MOTEUR” à la page 2-80.

NOTE :

- *Le moteur ne peut pas démarrer lorsque l'interrupteur d'arrêt du moteur est en position “”.*
- *Cette moto est équipée du système Suzuki Easy Start, qui vous permet de démarrer le moteur en appuyant une seule fois sur le commutateur de démarreur électrique. Pour plus de détails, voir “SYSTÈME SUZUKI EASY START” à la page 2-82.*

CONTACTEUR DE SIGNAL DE DÉTRESSE “”

Le contacteur de signal de détresse est utilisé dans les situations d'urgence, comme lorsqu'un dysfonctionnement s'est produit. Lorsque vous appuyez sur l'interrupteur, tous les clignotants clignotent.

NOTE : N'utilisez pas le contacteur de signal de détresse sauf en cas d'urgence. Son utilisation lorsque le moteur est arrêté peut entraîner le déchargement de la batterie.

DÉMARRAGE DU MOTEUR

PROCÉDURE DE DÉMARRAGE

Utilisez la procédure suivante pour démarrer le moteur.

1. Assurez-vous que la boîte de vitesses est au point mort.
2. Vérifiez que l'interrupteur d'arrêt du moteur est réglé sur "O".
3. Positionnez le contacteur d'allumage sur ON.
4. Vérifiez que le témoin de dysfonctionnement est éteint.
5. Fermez la poignée des gaz et appuyez sur le commutateur de démarreur électrique "Ⓕ". Voir "SYSTÈME SUZUKI EASY START" à la page 2-82.
6. Avant de conduire, assurez-vous que la béquille latérale est entièrement relevée. Voir "SYSTÈME DE VERROUILLAGE DE LA BÉQUILLE LATÉRALE/DE L'ALLUMAGE" à la page 2-83.

NOTE : Cette moto est pourvue d'un système de sécurité démarrage pour le circuit d'allumage et le circuit du démarreur. Le moteur ne peut être démarré que si :

- La boîte de vitesses est au point mort
ou
- La boîte de vitesses est engagée, la béquille latérale est entièrement relevée et l'embrayage est désengagé.

NOTE : Cette moto est équipée du système Suzuki Easy Start, qui vous permet de démarrer le moteur en appuyant une seule fois sur le commutateur de démarreur électrique. Pour plus de détails, voir "SYSTÈME SUZUKI EASY START" à la page 2-82.

Quand le moteur peine à démarrer :

Ouvrez le papillon d'environ 1/8 tour et appuyez sur le commutateur de démarreur électrique "Ⓕ".

⚠ AVERTISSEMENT

Les gaz d'échappement contiennent du monoxyde de carbone, un gaz dangereux difficile à détecter car il est incolore et inodore. L'inhalation de monoxyde de carbone peut entraîner la mort ou des blessures graves.

Ne démarrez jamais et ne laissez jamais tourner le moteur dans un endroit clos ou dans un endroit mal ou pas aéré.

AVIS

Faire tourner le moteur de démarreur continuellement pendant 5 secondes ou plus consomme une grande quantité d'énergie, ce qui peut entraîner le déchargement de la batterie.

Ne maintenez pas le commutateur de démarreur électrique enfoncé pendant au moins 5 secondes ou plus et n'utilisez pas le système Suzuki Easy Start en permanence pour faire tourner le moteur de démarreur.

AVIS

Une fois le moteur en marche, si le témoin de pression d'huile s'allume, ne mettez pas les gaz ou ne conduisez pas la moto sous peine de graves dommages du moteur.

Assurez-vous que le témoin de pression d'huile s'est éteint avant de mettre les gaz ou de conduire la moto.

AVIS

Si vous démarrez le moteur alors que l'indicateur de rapport engagé et le témoin de point mort fournissent des indications incorrectes, des dommages au moteur peuvent se produire.

Avant de démarrer le moteur, vérifiez si l'indicateur de rapport engagé et le témoin de point mort fournissent les indications décrites ci-dessous. S'ils ne fournissent pas les indications décrites ci-dessous, faites immédiatement inspecter votre moto par un concessionnaire.

- Lorsque l'indicateur de rapport engagé indique N, le témoin du point mort est allumé.
- Lorsque l'indicateur de rapport engagé indique l'un des chiffres suivants (1, 2, 3, 4, 5, 6), le témoin de point mort s'éteint.

NOTE : Lorsque vous démarrez le moteur, vous devez tirer sur l'embrayage si le rapport engagé se trouve dans une position autre qu'au point mort.

NOTE : Lorsque la moto tombe, un système arrête le moteur. Le témoin d'avertissement principal s'allume également. Pour redémarrer le moteur, après avoir redressé la moto, coupez temporairement le contacteur d'allumage sur OFF, puis remettez-le sur ON. Lorsque le témoin de dysfonctionnement s'éteint, le moteur peut être redémarré.

AVIS

Le fait de maintenir enfoncé le commutateur de démarreur électrique lorsque le témoin de dysfonctionnement est allumé pourrait décharger la batterie.

Ne maintenez pas le commutateur de démarreur électrique enfoncé tant que le témoin de dysfonctionnement est allumé.

SYSTÈME SUZUKI EASY START

Vous pouvez démarrer le moteur en appuyant une seule fois sur le commutateur de démarreur électrique. Le moteur du démarreur continue de tourner même lorsque vous retirez votre main du contacteur et s'arrête au bout de quelques secondes ou après le démarrage du moteur.

- Si le rapport engagé est au point mort, vous pouvez démarrer le moteur sans tirer sur l'embrayage.
- Si le rapport engagé est autre que neutre, vous devez tirer sur l'embrayage pour démarrer le moteur.

Dans certains cas, le moteur peut ne pas démarrer à cause de la position de la béquille latérale et de la vitesse engagée. Pour plus de détails, voir "SYSTÈME DE VERROUILLAGE DE LA BÉQUILLE LATÉRALE/DE L'ALLUMAGE" à la page 2-83.

NOTE : En fonction des conditions de la batterie, le moteur peut ne pas démarrer facilement avec le système Easy Start de Suzuki. Si le démarrage du moteur est difficile, serrez le levier d'embrayage avec la transmission au point mort et continuez d'appuyer sur le commutateur de démarreur électrique pour démarrer le moteur. Si le moteur ne démarre pas, la batterie perdra probablement de la puissance. Dans ce cas, chargez ou changez la batterie.

Échauffement approprié

Dans les circonstances suivantes, faites tourner le moteur pendant plusieurs dizaines de secondes à plusieurs minutes pour le réchauffer avant de rouler.

- Lorsque vous n'avez pas utilisé la moto depuis longtemps
- À des températures extrêmement basses (à titre indicatif, -10 °C ou moins) dans les régions froides

Dans toutes autres circonstances, par souci de l'environnement, commencez à rouler immédiatement après le démarrage du moteur.

AVIS

Immédiatement après le démarrage du moteur, un surrégime du moteur, une accélération soudaine ou un freinage brusque peut entraîner un dysfonctionnement du moteur.

Faites tourner le moteur pendant plusieurs dizaines de secondes à plusieurs minutes pour le chauffer avant de commencer à prendre la route.

AVIS

Si vous laissez le moteur tourner pendant une période prolongée sans rouler, afin de charger la batterie, etc., cela peut provoquer une surchauffe du moteur. Une surchauffe peut endommager les pièces du moteur et provoquer un changement de couleur du tuyau d'échappement.

Coupez le moteur si vous n'avez pas l'intention de prendre la route immédiatement.

SYSTÈME DE VERROUILLAGE DE LA BÉQUILLE LATÉRALE/DE L'ALLUMAGE

Cette moto dispose d'un système rappelant au conducteur d'escamoter la béquille latérale pour éviter qu'il prenne la route avec la béquille abaissée.

Le système fonctionne comme suit.

<Quand la béquille latérale est abaissée>

- Il n'est pas possible de démarrer le moteur lorsque la vitesse de la moto est engagée. (Le moteur peut être démarré si la moto est au point mort)
- Si vous enclenchez la vitesse de la moto lorsque le moteur tourne, le moteur s'arrête.

<Quand la béquille latérale est entièrement relevée>

Si la béquille latérale est abaissée pendant que le moteur tourne et que la moto est en marche, le moteur s'arrête.

AVERTISSEMENT

Si vous abaissez la béquille latérale pendant que vous conduisez la moto, le moteur s'arrête, ce qui peut provoquer un accident.

N'abaissez jamais la béquille latérale pendant que vous conduisez la moto.

NOTE :

- Si la béquille latérale n'est pas complètement relevée, le moteur s'arrête lorsque vous passez du point mort à une autre vitesse.
- Lubrifiez la béquille latérale si elle ne fonctionne pas correctement.

RAVITAILLEMENT

PROCÉDURE DE RAVITAILLEMENT

Utilisez la procédure suivante pour faire le plein d'essence.

1. Ouvrez le bouchon à clé du réservoir de carburant.
2. Insérez la clé et tournez-la vers la droite pour déverrouiller.

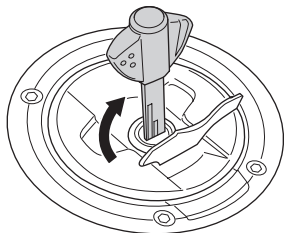

3. Ouvrez le bouchon.

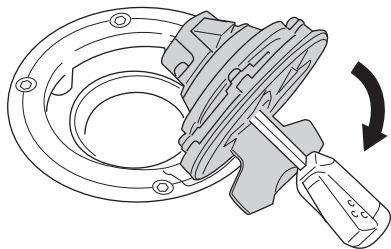

4. Faites le plein d'essence.
Du fait que de l'essence peut fuir du bouchon, ne remplissez pas au-delà du bord inférieur ① de l'orifice de remplissage.

Carburant spécifié :

Essence super sans plomb

Capacité du réservoir de carburant :

20 L

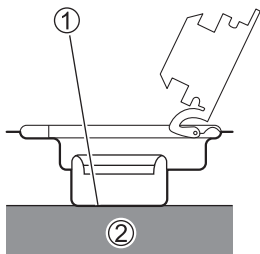

② Carburant

AVIS

Remplir le réservoir de carburant avec une quantité de carburant supérieure à celle spécifiée peut provoquer une panne du moteur ou une défaillance de démarrage.

Ne ravitaillez pas au-delà de la partie inférieure de l'orifice de ravitaillement.

5. Enfoncez le bouchon, puis tournez la clé vers la gauche et retirez-la.
La clé ne peut pas être retirée si le bouchon n'est pas verrouillé.

AVERTISSEMENT

L'essence est très inflammable et peut provoquer des incendies si elle est manipulée incorrectement.

- Lorsque vous faites le plein d'essence, arrêtez le moteur et n'approchez pas de flamme.
- Veillez à faire le plein d'essence à l'extérieur.
- Avant d'ouvrir le bouchon du réservoir de carburant, touchez une partie métallique du châssis de la moto ou de la pompe à essence pour éliminer l'électricité statique de votre corps. Si vous portez de l'électricité statique, celle-ci peut se décharger avec une étincelle et l'essence peut s'enflammer.
- Faites le plein d'essence vous-même, à l'écart des autres personnes.
- Après avoir fait le plein d'essence, fermez le bouchon du réservoir de carburant fermement jusqu'à ce qu'un déclic se fasse entendre.
- Essuyez toute trace d'essence renversée avec un chiffon.

AVIS

Si le moteur développe des problèmes de manque d'accélération ou de puissance, la cause réside probablement dans le type de carburant utilisé pour la moto.

Dans ce cas, faites le plein dans une autre station service. Si le nouveau type de carburant n'apporte pas d'amélioration, consultez votre concessionnaire.

AVIS

Les coulures de carburant contenant de l'alcool risquent d'endommager les surfaces peintes de la moto.

Veillez à ne pas renverser de carburant en faisant le plein du réservoir de carburant. Essuyez immédiatement toute coulure d'essence.

PASSAGE DES VITESSES

DESCRIPTION

Cette moto est équipée d'une boîte à 6 vitesses, le point mort étant situé entre la 1ère et la 2ème.

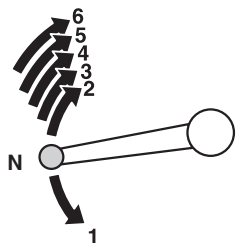

NOTE : Quand la boîte de vitesses est au point mort, un témoin vert s'allume sur le tableau de bord. Toutefois, même quand ce témoin est allumé, relâchez avec soin et lentement le levier d'embrayage pour s'assurer que la boîte de vitesse est bien engagée au point mort.

(Canada)

Le tableau ci-dessous montre le point approximatif de changement de vitesse pour chacun des rapports.

Montée des vitesses

Rapport engagé	km/h
1ère → 2ème	29
2ème → 3ème	52
3ème → 4ème	66
4ème → 5ème	79
5ème → 6ème	89

Descente des vitesses

Rapport engagé	km/h
6ème → 5ème	79
5ème → 4ème	66
4ème → 3ème	52
3ème → 2ème	29
2ème → 1ère	22

Débrayez quand la vitesse de la moto est inférieure à 15 km/h.

PROCÉDURE DE CHANGEMENT DE VITESSE

La boîte de vitesse permet au moteur de tourner sans heurt à un régime normal. Lorsque vous conduisez, changez de vitesse en fonction des conditions. Ne jouez pas de l'embrayage pour régler la vitesse de la moto, cela peut l'endommager. Lorsque vous réduisez la vitesse, rétrogradez pour adapter le régime moteur à la vitesse du véhicule.

1. Avant le départ, escamotez la béquille latérale.
2. Appuyez sur le levier d'embrayage et actionnez le levier de changement de vitesse pour passer en 1ère et prendre la route en douceur.
3. Changez de vitesse en fonction de la vitesse de la moto.
Ramenez temporairement la poignée des gaz et enfoncez complètement le levier d'embrayage avant de changer de vitesse. Actionnez le levier de changement de vitesse légèrement avec les orteils, en le déplaçant complètement jusqu'à ce que vous sentiez un dé clic du levier.

Procédure d'utilisation du système "Quick Shift"

1. Serrez le levier d'embrayage et passez en 1ère lorsque le MODE pour QS (Quick Shift) est réglé sur <1> ou <2>.

NOTE :

- *Même lorsque le système "Quick Shift" a été réglé, la procédure d'utilisation du levier de changement de vitesse n'est pas modifiée par rapport à celle avant le réglage. Si le changement de vitesse doit être effectué quel que soit le réglage du système "Quick Shift", déplacez fermement le levier de changement de vitesse jusqu'à la fin de sa course.*
 - *Voir la page suivante pour les procédures de réglage de la fonction Quick Shift.*
 - *Indicateurs du système d'assistance à la conduite (☞ 2-33)*
 - *RIDING SET (paramétrage conduite) (☞ 2-39)*
2. La fonction Quick Shift s'active lorsque le régime moteur atteint au moins une certaine vitesse d'activation par rapport au rapport engagé actuel.
Lorsque vous changez de vitesse après le lancement, la pédale de changement de vitesse fonctionne sans avoir à serrer le levier d'embrayage une fois que les vitesses d'activation suivantes sont atteintes.

<Vitesses d'activation de la fonction Quick Shift>

Passages au rapport supérieur

Rapport engagé actuel	Régime moteur [tr/min]
N	-
1	1 600
2	1 550
3	1 450
4	1 350
5	1 300

Rétrogradations

Rapport engagé actuel	Régime moteur [tr/min]
N	-
2 - 6	1 500

- Lorsque l'opération de changement de vitesse doit être effectuée, la moto ajuste le régime moteur en fonction de la situation à ce moment-là, l'opération de la poignée des gaz n'est donc pas nécessaire.
- Lorsque l'opération de changement de vitesse doit être effectuée, déplacez le levier de changement de vitesse jusqu'à la fin de sa course.
- Lorsque l'indicateur de changement de vitesse rapide ① clignote, le système "Quick Shift" n'est pas disponible.



Écran par défaut



Écran ACTIVE DATA (données actives)

AVIS

Lorsque l'opération de changement de vitesse est effectuée dans les cas suivants, sans utiliser le levier d'embrayage, le moteur ou le système d'entraînement peut être endommagé. Dans les cas suivants, utilisez le levier d'embrayage.

- Le système "Quick Shift" a été réglé sur <OFF>.
- Le régime moteur est inférieur ou égal à la vitesse prédéterminée

NOTE : L'indicateur de changement de vitesse rapide clignote lorsque vous changez de vitesse alors que le régime moteur est inférieur ou égal à la vitesse prédéterminée.

3. Lorsque la moto doit être arrêtée, arrêtez-la avec le levier d'embrayage serré.

NOTE :

- Même si l'opération de changement de vitesse est effectuée en continu à l'aide du système "Quick Shift", l'opération de changement de vitesse doit être effectuée correctement étape par étape.
- Lorsque l'opération de changement de vitesse est effectuée sans que le levier d'embrayage ne soit serré et que l'angle d'ouverture du papillon reste constant, le système "Quick Shift" peut être utilisé sans problème.

AVERTISSEMENT

Rétrograder quand la vitesse du moteur est trop élevée peut :

- entraîner le dérapage de la roue arrière et une perte d'adhérence à cause du frein moteur accru et provoquer un accident ; ou
- emballer le moteur dans un rapport inférieur et provoquer une détérioration du moteur.

Réduisez la vitesse avant de rétrograder.

AVERTISSEMENT

Rétrograder tout en négociant un virage peut provoquer le dérapage de la roue arrière et la perte de contrôle de la moto.

Réduisez la vitesse et rétrogradez avant d'entrer dans un virage.

AVIS

Ne retenez pas la moto sur une pente en appliquant les gaz et l'embrayage sous peine de détérioration de l'embrayage.

Pour retenir la moto sur une pente, utilisez les freins.

AVIS

Lorsque le moteur chauffe de manière anormale, l'embrayage risque de ne pas bien s'engager.

Si le moteur devient très chaud et que l'embrayage ne s'engage pas bien, arrêtez la moto dans un endroit sûr et laissez le moteur refroidir.

AVIS

Une opération incorrecte du levier de changement de vitesse ou le fait de rouler avec votre pied sur le levier de changement de vitesse peut endommager le moteur.

- N'effectuez pas l'opération de changement de vitesse lorsque le levier d'embrayage n'est pas fermement serré.
- N'appliquez pas de force excessive lorsque vous utilisez le levier de changement de vitesse.
- Ne conduisez pas avec le pied sur le levier de changement de vitesse.

NOTE :

- *Lorsque vous changez de vitesse, déplacez le levier complètement jusqu'à ce que vous sentiez un déclic du levier.*
- *N'augmentez pas excessivement le régime moteur. Sinon, cela va nuire à la durée de vie du moteur.*
- *Ne roulez pas à une vitesse excessive.*
- *Si vous remarquez quelque chose d'étrange pendant la conduite, faites vérifier immédiatement toute anomalie par un concessionnaire.*
- *Lors de la conduite, veillez à ce que l'indication du régime moteur n'entre pas dans la zone rouge.*
- *La zone rouge est facilement dépassée lorsque le moteur tourne ou que l'on accélère brusquement en 1ère ou en 2ème vitesse; c'est pourquoi vous devez faire attention dans ces cas précis.*
- *Si régime moteur est indiqué comme étant dans la zone rouge, coupez les gaz immédiatement pour réduire le régime moteur.*
- *Lorsque le rapport engagé passe au point mort pendant la conduite, le limiteur du régime moteur protège le moteur et les systèmes d'alimentation, limitant ainsi le régime moteur.*

LEVIER DE FREIN

DESCRIPTION

Les freins avant et arrière sont actionnés simultanément en serrant doucement le levier de frein en direction de la poignée des gaz. Le feu-stop s'allume dès que le levier de frein est actionné.

L'espace entre le levier de frein et la poignée peut être ajusté selon 6 réglages. Le dispositif de réglage est réglé sur la 3ème position en usine.

RÉGLAGE

1. Poussez le levier de frein vers l'avant et tournez le dispositif de réglage ① jusqu'à la position souhaitée.
2. Alignez les chiffres sur le dispositif de réglage avec le "repère d'alignement" ②.

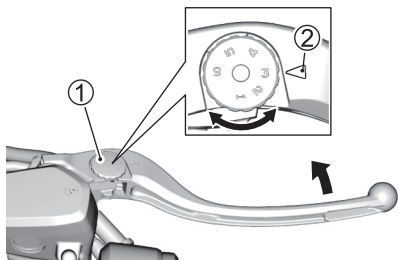

⚠ AVERTISSEMENT

Si vous ajustez la position du levier de frein pendant la conduite, cela peut provoquer un accident.

Ajustez la position du levier de frein uniquement à l'arrêt.

PÉDALE DE FREIN ARRIÈRE

DESCRIPTION

Appuyez sur la pédale de frein arrière ① pour engager le frein arrière. Le feu stop s'allume en même temps.

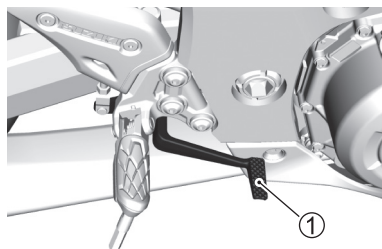

LEVIER D'EMBRAYAGE

DESCRIPTION

La distance entre la poignée et le levier d'embrayage est réglable sur 4 positions.

Cette moto est réglée en usine avec la molette de réglage sur la position 2.

RÉGLAGE DU LEVIER D'EMBRAYAGE

1. Poussez le levier d'embrayage vers l'avant et tournez le dispositif de réglage ① jusqu'à la position souhaitée.
2. Relâchez le levier à la position où le numéro sur le dispositif de réglage est aligné avec le repère ②.

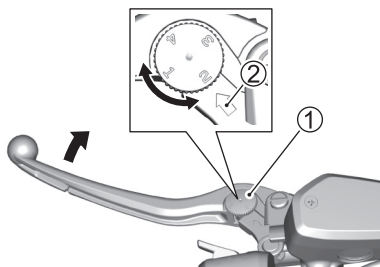

⚠ AVERTISSEMENT

Régler la position du levier d'embrayage en conduisant peut s'avérer dangereux. Lâcher le guidon, même d'une seule main, peut réduire votre capacité à contrôler la moto.

Ne réglez jamais la position du levier d'embrayage avant tout en conduisant. Gardez toujours les deux mains sur le guidon.

SELLE ET PORTE-CASQUES

SELLE ARRIÈRE ET VERROUILLAGE DE LA SELLE

Dépose

1. Pour déposer la selle arrière, insérez la clé de contact dans la serrure et tournez dans le sens horaire.
2. Relevez l'arrière de la selle et faites-la glisser vers l'arrière.

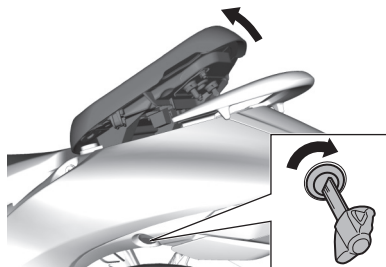

Repose

1. Faites glisser les crochets de la selle dans les retenues du crochet de la selle.
2. Appuyez fermement jusqu'à ce que la selle soit bloquée en position.

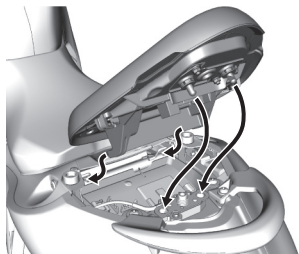

NOTE :

- Soulevez doucement la selle et vérifiez qu'elle est bloquée.
- Veuillez faire attention, si la selle est verrouillée avec la clé placée dessous, vous ne pourrez plus récupérer la clé.

AVERTISSEMENT

Si la selle n'est pas fixée correctement, elle peut bouger et gêner la conduite.

Verrouillez la selle fermement dans la position correcte.

CAPOT DE SELLE UNE PLACE (Brésil)

Méthode d'installation

1. Déposez la selle arrière.
2. Déposez les boulons, les rondelles et la poignée du passager ( 3-11).
3. Serrez la rondelle et le boulon.

Couple de serrage des boulons de la poignée du passager : 25 Nm (2,5 kgf-m)

4. Faites glisser les crochets dans les retenues du crochet de la selle.
5. Appuyez fermement jusqu'à ce que le capot soit bloqué en position.

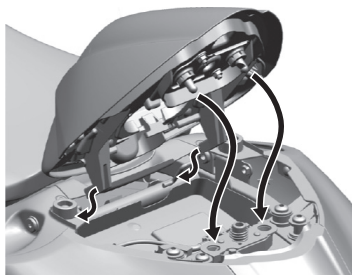

NOTE :

- Vérifiez que le capot est bloqué.
- Veuillez faire attention, si le capot est bloqué avec la clé placée dessous, vous ne pourrez plus récupérer la clé.

SELLE AVANT

Dépose

1. Déposez la selle arrière.
(☞ 2-94)
2. Déposer les boulons ①.

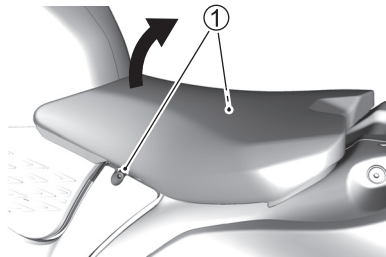

3. Relever l'avant de la selle et la faire glisser vers l'avant.

Repose

Faites glisser les crochets de la selle dans les retenues des crochets et serrez fermement les boulons ①.

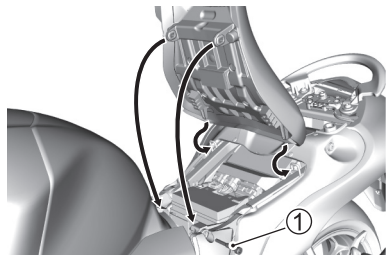

⚠ AVERTISSEMENT

Une selle mal installée risque de bouger et de faire perdre le contrôle du véhicule.

Fixer soigneusement la selle dans la bonne position.

PORTE-CASQUE

Les porte-casques ① sont sous la selle arrière. Pour utiliser les porte-casques, déposer la selle, accrocher le casque au porte-casques et remettre la selle en place.

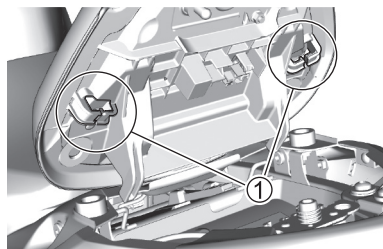

⚠ AVERTISSEMENT

Rouler avec un casque fixé au porte-casque risque d'entraver la conduite.

Ne jamais rouler avec un casque fixé au porte-casques. Pour transporter un casque, le fixer soigneusement sur la selle.

PORTE-DOCUMENT

Un porte-document est disponible lorsque la selle arrière est retirée.

Placez le manuel du propriétaire ① dans une poche en plastique et rangez-le ici.

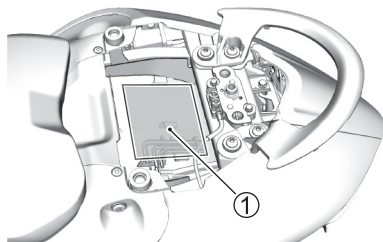

BÉQUILLES

Les béquilles sont utilisées pour garer la moto. Cette moto est équipée d'une béquille latérale.

BÉQUILLE LATÉRALE ①

Pour mettre la moto sur sa béquille latérale, placez le pied droit sur le bout de la béquille latérale et appuyez fermement pour faire pivoter la béquille et bloquez-la contre sa butée. Pour plus de détails sur le système de verrouillage de la béquille latérale/de l'allumage, voir page 2-83.

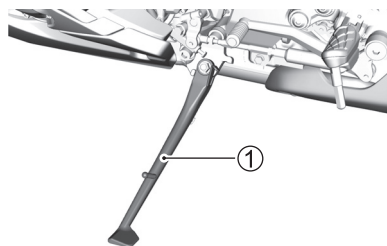

AVERTISSEMENT

Conduire sans avoir complètement relevé la béquille latérale peut provoquer un accident lorsque vous tournez à gauche.

Vérifiez le bon fonctionnement du système de verrouillage de la béquille latérale/de l'allumage avant de prendre la route. Relevez toujours entièrement la béquille latérale avant de démarrer.

NOTE : Lorsque vous garez la moto, choisissez une surface aussi dure et plate que possible. Si un stationnement en pente est inévitable, arrêtez la moto avec l'avant orienté vers le haut de la pente et placez-la en 1^{ère} vitesse pour bloquer les pneus en place.

RÉGLAGE DE LA SUSPENSION

DESCRIPTION

Les réglages standards de la suspension avant et de la suspension arrière sont sélectionnés en fonction des conditions de conduite, de la vitesse et de la charge de la moto. Les réglages de la suspension peuvent être effectués avec précision en fonction des préférences de chacun.

AVIS

Forcer les dispositifs de réglage risque d'endommager les suspensions.

Ne forcez pas les dispositifs de réglage au-delà de leurs limites.

SUSPENSION AVANT

⚠ AVERTISSEMENT

Un réglage inégal de la suspension risque de réduire la maniabilité et de déséquilibrer la machine.

Régalez les fourches avant droite et gauche à la même valeur.

AVIS

Si une fourche avant sale est ajustée, une fuite d'huile risque de se produire en raison du grippage du dispositif de réglage ou de la détérioration des joints.

Avant de procéder au réglage, nettoyez soigneusement la fourche avant.

Réglage de la précharge du ressort

Pour régler la précharge du ressort, tournez le dispositif de réglage ① dans le sens des aiguilles d'une montre ou dans le sens inverse.

- Tournez le dispositif de réglage dans le sens des aiguilles d'une montre pour augmenter la précharge du ressort.
- Tournez le dispositif de réglage dans le sens inverse des aiguilles d'une montre pour réduire la précharge du ressort.

NOTE : Réglez les dispositifs de réglage droit et la gauche à la même position.

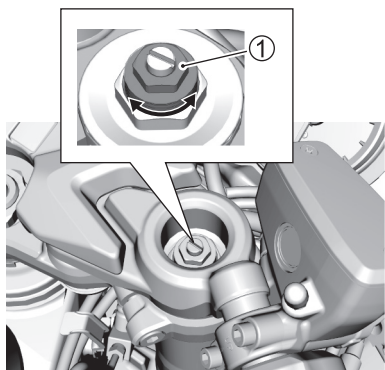

La marge de réglage du dispositif de réglage est de 10,0 mm. Une valeur de réglage de 10,0 mm (A) fournit la précharge minimale du ressort. Une valeur de réglage de 0,0 mm (B) fournit la précharge maximale du ressort. Cette moto est réglée en usine avec le dispositif de réglage sur 6,0 mm (C).

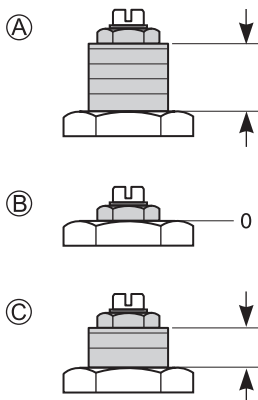

NOTE :

- La valeur de réglage change de 1,0 mm pour 1 rotation du dispositif de réglage.
- Ne forcez pas la rotation du dispositif de réglage.

Réglage de la force d'amortissement

La force d'amortissement à course de rebond et à course de compression est réglable individuellement par rotation des dispositifs de réglage correspondants.

Les dispositifs de réglage de la force d'amortissement à course de rebond ② se trouvent en haut de la suspension avant. Les vis de réglage de la force d'amortissement à course de compression ③ se trouvent en bas de la suspension avant.

Pour régler la force d'amortissement, réglez d'abord le dispositif de réglage sur la position standard puis réglez le dispositif de réglage sur la position désirée.

NOTE :

- Ne desserrez pas la base du dispositif de réglage ④ sinon l'huile de la fourche avant risque de suinter par la base de ce dispositif.
- Réglez la droite et la gauche à la même position.

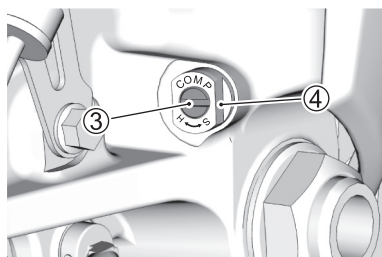
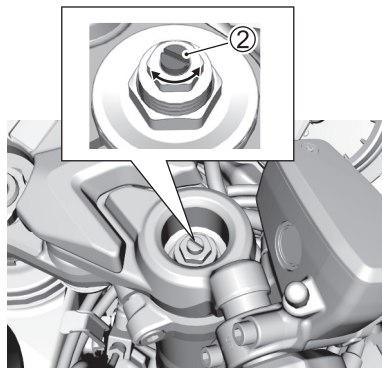

<Réglage standard de la force d'amortissement à course de rebond>

Pour régler la force d'amortissement de rebond sur la position standard, tournez le dispositif de réglage dans le sens des aiguilles d'une montre jusqu'à ce qu'il s'arrête puis tournez-le ensuite dans le sens inverse des aiguilles d'une montre de 8 déclics.

- Tournez le dispositif de réglage dans le sens des aiguilles d'une montre depuis la position standard pour obtenir une force d'amortissement plus dure.
- Tournez le dispositif de réglage dans le sens anti-horaire depuis la position standard pour obtenir une force d'amortissement plus douce.

Le dispositif de réglage peut être tourné de 11 clics dans le sens inverse des aiguilles d'une montre à partir de la position la plus dure.

La force d'amortissement doit être réglée progressivement, 1 clic à la fois, pour régler la suspension avec précision.

<Réglage standard de la force d'amortissement à course de compression>

Pour régler la force d'amortissement de compression sur la position standard, tournez le dispositif de réglage dans le sens des aiguilles d'une montre jusqu'à ce qu'il s'arrête puis tournez-le ensuite dans le sens inverse des aiguilles d'une montre de 2 tours.

- Tournez le dispositif de réglage dans le sens des aiguilles d'une montre depuis la position standard pour obtenir une force d'amortissement plus dure.
- Tournez le dispositif de réglage dans le sens anti-horaire depuis la position standard pour obtenir une force d'amortissement plus douce.

Le dispositif de réglage peut être tourné de 3 tours dans le sens inverse des aiguilles d'une montre à partir de la position la plus dure. La force d'amortissement doit être réglée progressivement pour régler avec précision la suspension.

⚠ AVERTISSEMENT



Cette unité contient de l'azote gazeux sous haute pression. Une mauvaise manipulation peut provoquer une explosion.

- Tenez-la à l'écart du feu et de la chaleur.
- Pour plus d'informations, reportez-vous au manuel du propriétaire.

NOTE : Demandez à votre concessionnaire de mettre au rebut la suspension arrière.

AVIS

Forcer la rotation du dispositif de réglage peut endommager la suspension.

Ne tournez pas le dispositif de réglage au-delà de la limite.

AVIS

Si vous réglez l'amortisseur arrière lorsqu'il est sale, des saletés peuvent pénétrer dans le dispositif de réglage ou cela peut provoquer une fuite d'huile en endommageant le joint d'étanchéité.

Lavez-le avant de l'ajuster pour bien éliminer les saletés.

Réglage de la précharge du ressort

Le réglage peut être effectué en changeant la position de la bague de réglage ①. Suzuki conseille toutefois de faire effectuer cette opération par un concessionnaire qui possède l'outillage spécial nécessaire.

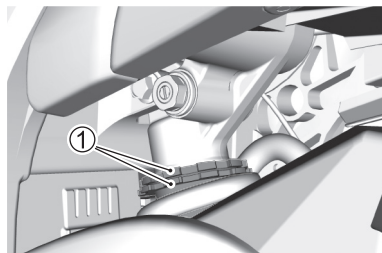

Réglage de la force d'amortissement

La force d'amortissement à course de rebond et à course de compression est réglable individuellement par rotation des dispositifs de réglage correspondants. Le dispositif de réglage de la force d'amortissement à course de rebond ② se trouve en bas de la suspension arrière. Les dispositifs de réglage de la force d'amortissement à course de compression ③ se trouvent sur le côté gauche de la suspension arrière.

Pour régler la force d'amortissement, réglez d'abord le dispositif de réglage sur la position standard puis réglez le dispositif de réglage sur la position désirée.

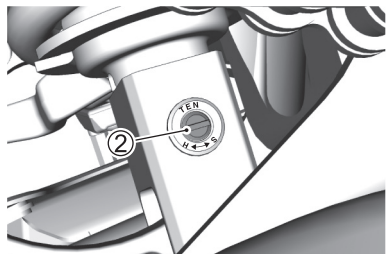

<Réglage standard de la force d'amortissement à course de rebond>

Pour régler la force d'amortissement en détente sur la position normale, faire tourner la molette de réglage dans le sens horloger jusqu'à butée puis tourner dans le sens contraire au sens horloger de 1-1/2 tour.

- Tournez le dispositif de réglage dans le sens des aiguilles d'une montre depuis la position standard pour obtenir une force d'amortissement plus dure.
- Tournez le dispositif de réglage dans le sens inverse des aiguilles d'une montre pour obtenir une force d'amortissement plus douce.

Le dispositif de réglage peut être tourné de 1 - 4/5 de tour dans le sens inverse des aiguilles d'une montre à partir de la position la plus dure. La force d'amortissement doit être réglée progressivement pour régler avec précision la suspension.

<Réglage standard de la force d'amortissement à course de compression>

Pour régler la force d'amortissement à course de compression sur la position standard, faire tourner la molette de réglage dans le sens horloger jusqu'à butée puis la dévisser de 8 crans jusqu'à alignement des deux poinçons repères. Si les deux poinçons repères ne sont pas alignés après avoir tourné de 8 crans, visser ou dévisser le dispositif de réglage jusqu'à ce que les deux poinçons repères soient alignés.

- Tournez le dispositif de réglage dans le sens des aiguilles d'une montre depuis la position standard pour obtenir une force d'amortissement plus dure.
- Tournez le dispositif de réglage dans le sens inverse des aiguilles d'une montre pour obtenir une force d'amortissement plus douce.

Le dispositif de réglage peut être tourné de 18 clics dans le sens inverse des aiguilles d'une montre à partir de la position la plus dure. La force d'amortissement doit être réglée progressivement, 1 clic à la fois, pour régler la suspension avec précision.



INSPECTION ET ENTRETIEN

DESCRIPTION	3-2
INSPECTION AVANT LA CONDUITE	3-7
OUTILS	3-9
ENTRETIEN DE L'AMORTISSEUR DE DIRECTION	3-9
CARÉNAGE	3-10
RÉSERVOIR DE CARBURANT	3-12
LUBRIFICATION	3-14
BATTERIE	3-15
BOUGIE	3-18
FILTRE À AIR	3-18
HUILE MOTEUR	3-21
LIQUIDE DE REFROIDISSEMENT DU MOTEUR	3-30
RÉGIME DE RALENTI MOTEUR	3-33
CABLE D'ACCELERATEUR	3-34
FLEXIBLE DE CARBURANT	3-35
CHAÎNE DE TRANSMISSION	3-35
EMBRAYAGE	3-40
FREINS	3-41
LEVIER DE CHANGEMENT DE VITESSE	3-46
PNEUS	3-47
SYSTÈME DE VERROUILLAGE DE LA BÉQUILLE	
LATÉRALE/DE L'ALLUMAGE	3-51
ROUE AVANT	3-52
ROUE ARRIÈRE	3-56
AMPOULES	3-59
FAISCEAU DE PHARE	3-59
FUSIBLES	3-60
CONNECTEUR DE DIAGNOSTIC	3-65

INSPECTION ET ENTRETIEN

DESCRIPTION

Une inspection et un entretien réguliers sont essentiels pour conduire votre moto en toute sécurité et pour en assurer la longévité. Les inspections simples et les tâches d'entretien suivantes qui sont normalement effectuées fréquemment.

Effectuez des inspections périodiques même lorsque vous n'utilisez pas la moto pendant une période prolongée. Inspectez soigneusement votre moto lorsque vous recommencez à l'utiliser après une longue période de non-utilisation.

Suivre les conseils du tableau. Les intervalles entre les entretiens périodique en kilomètres, miles et mois sont indiqués. A la fin de chaque intervalle, s'assurer d'effectuer l'entretien listé.

AVERTISSEMENT

Un entretien incorrect ou le fait de ne pas effectuer l'entretien conseillé risque de provoquer un accident.

Maintenez la moto en bon état. Confiez toutes les opérations d'entretien repérées par un astérisque (*) à votre concessionnaire. Si vous possédez certaines connaissances en mécanique, vous pouvez effectuer les tâches d'entretien non marquées en vous référant aux instructions de cette section. En cas de doute sur la manière de procéder, confiez le travail à votre concessionnaire.

AVERTISSEMENT

L'inspection avec le moteur en marche est dangereuse, car vos mains ou vos vêtements risquent de se coincer dans les pièces en mouvement du moteur, entraînant des blessures graves.

Arrêtez le moteur lorsque vous inspectez des éléments autres que les témoins, l'interrupteur d'arrêt du moteur et l'accélérateur.

AVERTISSEMENT

Les gaz d'échappement contiennent du monoxyde de carbone, un gaz dangereux difficile à détecter car il est incolore et inodore. L'inhalation du monoxyde de carbone peut entraîner la mort ou des blessures graves.

Ne démarrez jamais et ne laissez jamais tourner le moteur dans un endroit clos ou dans un endroit mal ou pas aéré.

AVERTISSEMENT

Pour les inspections pendant la conduite, soyez vigilant quant au trafic autour de vous.

Réduisez la vitesse à une valeur inférieure à la normale et effectuez l'inspection dans une zone peu fréquentée.

AVERTISSEMENT

Effectuer un entretien qui dépasse vos compétences sans les connaissances d'un spécialiste peut provoquer des accidents ou des pannes.

Pour des raisons de sécurité, n'effectuez que des opérations d'entretien relevant de vos connaissances et de votre domaine de compétence. Consultez un concessionnaire pour toute difficulté.

AVERTISSEMENT

En raison de la présence d'essence et d'huiles inflammables, il existe un risque d'incendie si des sources d'allumage se trouvent à proximité lors de contrôles et d'entretien.

Ne fumez pas et n'approchez pas de flammes près de la moto lors de l'entretien.

ATTENTION

Le tuyau d'échappement ou le silencieux et le moteur deviennent chauds lorsque le moteur tourne. Les toucher avant qu'ils ne refroidissent peut provoquer des brûlures.

Lors de l'entretien des pièces à proximité du tuyau d'échappement, du silencieux ou du moteur, attendez qu'ils aient suffisamment refroidi pour les toucher avant de commencer l'entretien.

AVIS

Effectuer l'entretien de votre moto dans un endroit instable peut entraîner le renversement de la moto pendant le processus.

Effectuez l'entretien dans un endroit avec une surface compacte et plane.

AVIS

La réparation des pièces électriques avec le contacteur d'allumage en position "ON" peut endommager les pièces électriques lorsque le circuit électrique est en court-circuit.

Coupez le contacteur d'allumage avant de travailler sur des pièces électriques afin d'éviter tout dommage suite à un court-circuit.

AVIS

L'utilisation de pièces de rechange de qualité inférieure risque de se traduire par une usure prématurée de la moto et une réduction de sa durée de vie.

Pour le remplacement des pièces, n'utilisez que des pièces d'origine Suzuki ou leur équivalent.

NOTE :

- Le TABLEAU D'ENTRETIEN spécifie les conditions minimales d'entretien. Si vous utilisez la moto dans des conditions extrêmes, procédez plus fréquemment aux opérations d'entretien. Pour toute question relative aux intervalles d'entretien, consultez votre concessionnaire.
- Pour le recyclage ou la mise au rebut des huiles usagées, conformez-vous à la loi.

TABLEAU D'ENTRETIEN

Intervalle: Cet intervalle est déterminé par le nombre de mois écoulés ou l'indication du compteur kilométrique, au premier des deux termes atteints.

Fonction	Intervalle	mois	2	12	24	36	48
	km		1000	6000	12000	18000	24000
Elément de filtre à air (🔧 3-18)			-	I	I	R	I
* Boulons du tuyau d'échappement et boulons du silencieux			T	-	T	-	T
* Jeu de soupape			-	-	-	-	I
* Bougies			-	I	R	I	R
Tuyau de carburant (🔧 3-35)			-	I	I	I	I
		*Changer tous les 4 ans					
* Recyclage des vapeurs de carburant (le cas échéant)			-	-	I	-	I
Huile moteur (🔧 3-21)			R	R	R	R	R
Filtre à huile moteur (🔧 3-21)			R	-	-	R	-
Jeu du câble d'accélérateur (🔧 3-34)			I	I	I	I	I
* Système (d'alimentation en air) PAIR			-	-	I	-	I
* Nettoyage de l'alésage du papillon			-	-	I	-	I
* Synchronisation du papillon			-	-	I	-	I
* Liquide de refroidissement du moteur (🔧 3-30)	*SUZUKI SUPER LONG LIFE COOLANT* (LIQUIDE DE REFROIDISSEMENT SUPER LONGUE DURÉE SUZUKI) (Bleu)	Changer tous les 4 ans ou tous les 48000 km					
	SUZUKI LONG LIFE COOLANT (Vert) ou liquide de refroidissement du moteur autre que le *SUZUKI SUPER LONG LIFE COOLANT* (Bleu)		-	-	R	-	R
Durite de radiateur (🔧 3-33)			-	I	I	I	I
Liquide d'embrayage (🔧 3-40)			-	I	I	I	I
		*Changer tous les 2 ans					
Flexible d'embrayage (🔧 3-40)			-	I	I	I	I
		*Changer tous les 4 ans					
Chaîne de transmission (🔧 3-35)			I	I	I	I	I
		Nettoyer et graisser tous les 1000 km					
* Freins (🔧 3-41)			I	I	I	I	I
Liquide de frein (🔧 3-41)			-	I	I	I	I
		*Changer tous les 2 ans					
Flexible de frein (🔧 3-41)			-	I	I	I	I
		*Changer tous les 4 ans					
Pneus (🔧 3-47)			-	I	I	I	I
* Direction			I	-	I	-	I
* Fourches avant			-	-	I	-	I
* Suspension arrière			-	-	I	-	I
* Écrous et boulons de châssis			T	T	T	T	T
Lubrification (🔧 3-14)		Graisser tous les 1000 km					

NOTE : I = Vérifier et nettoyer, régler, remplacer ou graisser si nécessaire ; R= Changer, T= Resserrer

Pour l'Europe et l'Océanie

Fonction	Intervalle	mois	2	12	24	36	48
	km		1000	12000	24000	36000	48000
Elément de filtre à air (🛞 3-18)			-			R	
* Boulons du tuyau d'échappement et boulons du silencieux			T	T	T	T	T
* Jeu de soupape			Inspecter tous les 24000 km				
* Bougies			-	R	R	R	R
Tuyau de carburant (🛞 3-35)			-				
			*Changer tous les 4 ans				
* Recyclage des vapeurs de carburant (le cas échéant)			-	-		-	
Huile moteur (🛞 3-21)			R	R	R	R	R
Filtre à huile moteur (🛞 3-21)			R	-	R	-	R
Jeu du câble d'accélérateur (🛞 3-34)							
* Système (d'alimentation en air) PAIR			-	-		-	
* Nettoyage de l'alésage du papillon			-				
* Synchronisation du papillon			-				
* Liquide de refroidissement du moteur (🛞 3-30)	"SUZUKI SUPER LONG LIFE COOLANT" (LIQUIDE DE REFROIDISSEMENT SUPER LONGUE DURÉE SUZUKI) (Bleu)		-	-	-	-	R
	"SUZUKI LONG LIFE COOLANT" (Vert) ou liquide de refroidissement du moteur autre que le "SUZUKI SUPER LONG LIFE COOLANT" (Bleu)		-	-	R	-	R
Durite de radiateur (🛞 3-33)			-				
Liquide d'embrayage (🛞 3-40)			-				
			*Changer tous les 2 ans				
Flexible d'embrayage (🛞 3-40)			-				
			*Changer tous les 4 ans				
Chaîne de transmission (🛞 3-35)							
			Nettoyer et graisser tous les 1000 km				
* Freins (🛞 3-41)							
Liquide de frein (🛞 3-41)			Inspecter tous les ans ou tous les 6000 km				
			*Changer tous les 2 ans				
Flexible de frein (🛞 3-41)			-				
			*Changer tous les 4 ans				
Pneus (🛞 3-47)			-				
* Direction							
* Fourches avant			-				
* Suspension arrière			-				
* Ecrous et boulons de châssis			T	T	T	T	T
Lubrification (🛞 3-14)			Graisser tous les 1000 km				

NOTE : | = Vérifier et nettoyer, régler, changer ou graisser si nécessaire ;
R = Remplacer ; T = Resserer

INSPECTION AVANT LA CONDUITE

Vérifier l'état de la moto pour confirmer l'absence de défaillance mécanique ou pour éviter de tomber en panne. Veillez à ce que votre moto soit en bon état pour assurer la sécurité du conducteur, de son passager et pour protéger la moto.

AVERTISSEMENT

Si les pneus sont d'un type non approprié, mal gonflés ou gonflés inégalement, il y a risque de perte de contrôle de la moto. Le risque d'accident est alors augmenté.

Utilisez toujours des pneus du type et de la taille spécifiés dans le présent manuel du propriétaire. Contrôlez toujours la pression des pneus au niveau approprié comme décrit dans la section INSPECTION ET ENTRETIEN.

AVERTISSEMENT

Le non contrôle de la moto avant son utilisation et le non entretien approprié de la moto augmentent les risques d'accident ou de détérioration matérielle.

Inspectez toujours la moto avant de l'utiliser pour vous assurer qu'elle est en bon état. Reportez-vous à la section INSPECTION ET ENTRETIEN dans ce manuel.

AVERTISSEMENT

Vérifier les éléments de maintenance lorsque le moteur est en marche peut être dangereux. Vous pourriez être gravement blessé si vos mains ou vos vêtements se trouvaient pris dans les pièces du moteur en mouvement.

Coupez le moteur pour procéder aux contrôles d'entretien sauf lorsqu'il s'agit de vérifier les feux, l'interrupteur d'arrêt du moteur et la commande des gaz.

POINTS DE CONTRÔLE	CONTRÔLER :
Direction	<ul style="list-style-type: none"> • Douceur • Liberté de mouvement • Absence de jeu ou de desserrement
Commande des gaz	<ul style="list-style-type: none"> • Jeu correct du câble des gaz • Souplesse d'opération et retour automatique de la poignée des gaz
Embrayage (☞ 2-92, 3-40)	<ul style="list-style-type: none"> • Niveau du liquide dans le réservoir au-dessus du repère "LOWER" • Jeu correct du levier • Pas de fuite de liquide • Pas de "spongiosité" • Souplesse et régularité de fonctionnement
Freins (☞ 2-90, 2-91, 3-41)	<ul style="list-style-type: none"> • Fonctionnement correct de la pédale et du levier • Niveau du liquide dans le réservoir au-dessus du repère "LOWER" • Jeu correct de la pédale et du levier • Pas de "spongiosité" • Pas de fuite de liquide • Plaquettes de frein non usées au-delà des limites
Suspension (☞ 2-96)	Souplesse de mouvement
Carburant (☞ 2-29)	Quantité d'essence suffisante pour le parcours envisagé
Chaîne de transmission (☞ 3-35)	<ul style="list-style-type: none"> • Tension correcte • Lubrification appropriée • Pas d'usure excessive ou de détérioration
Pneus (☞ 3-47)	<ul style="list-style-type: none"> • Bonne pression de gonflage • Bonne profondeur des sculptures • Absence de craquelures ou de fissures
Huile moteur (☞ 3-21)	Niveau correct

Système de refroidissement (☞ 3-30)	<ul style="list-style-type: none"> • Niveau de liquide de refroidissement approprié • Pas de fuite de liquide de refroidissement
Feux (☞ 2-10, 2-77)	Fonctionnement de tous les feux et témoins
Avertisseur sonore (☞ 2-77)	Bon fonctionnement
Interrupteur d'arrêt du moteur (☞ 2-78)	Bon fonctionnement
Système de verrouillage de la béquille latérale/de l'allumage (☞ 2-83)	Bon fonctionnement
Pare-brise	Bonne visibilité

OUTILS

LISTE

Une trousse à outils ① est pourvue et se trouve sous la selle.

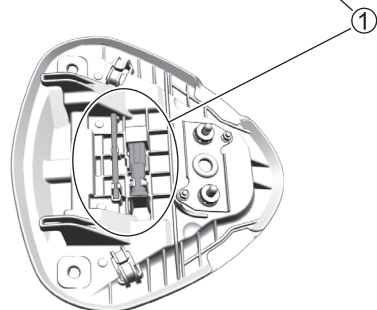
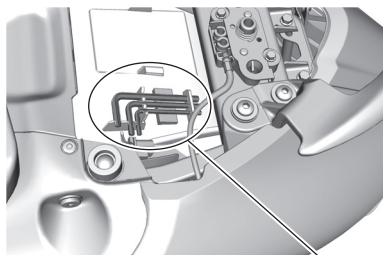

ENTRETIEN DE L'AMORTISSEUR DE DIRECTION

ENTRETIEN

1. Toujours maintenir l'axe de l'amortisseur de direction ① en parfait état de propreté.
2. Essuyer toute trace d'huile à l'aide d'un chiffon.

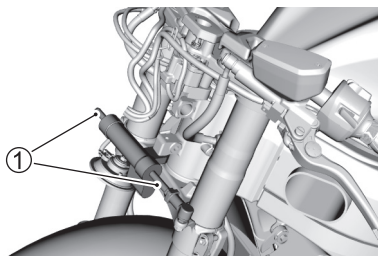

NOTE:

- Ne pas confondre les traces de graisse sur l'axe d'amortisseur de direction avec une fuite d'huile. Ces traces sont normales et proviennent de la graisse pour joint d'huile utilisée dans l'amortisseur.
- Un bruit se fait également entendre pendant le mouvement d'entrée et sortie de l'axe de l'amortisseur. Ce bruit, qui ressemble à de l'air s'échappant, est normal et provient du déplacement des soupapes internes.

CARÉNAGE

DÉPOSE DU CARÉNAGE LATÉRAL

1. Placez la moto sur une surface plane.
2. Retirez la selle avant et la selle arrière en vous reportant à la section SELLE. (☞ 2-92)
3. Déposez les boulons et les fixations. Décrochez les crochets et déposez les panneaux droit et gauche du tableau de bord ①.

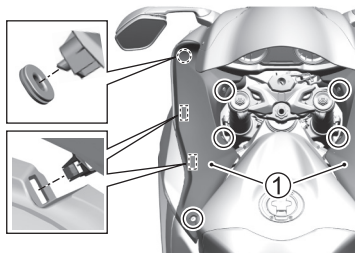

4. Déposer les vis et les fixations. Déposez les panneaux avant droit et gauche du tableau de bord ②.

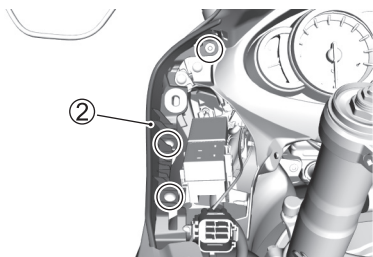

5. Déposez les attaches. Déposez le couvre-carénage de cadre ③.

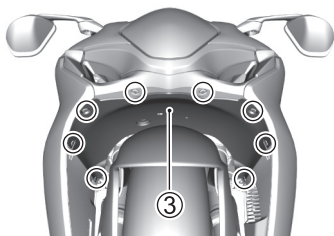

6. Déposez les attaches. Déposez le carénage central inférieur ④.

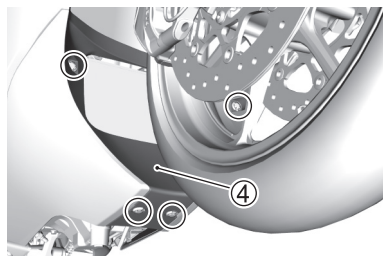

7. Déposez les attaches. Déposez les carénages internes inférieurs droit et gauche ⑤.

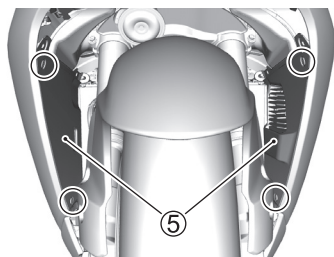

8. Déposez les boulons, les vis et les attaches. Décrochez les crochets et déposez les carénages latéraux droit et gauche ⑥.

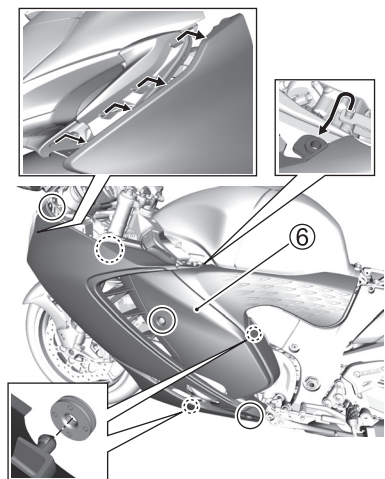

DÉPOSE DU CACHE DU CADRE

1. Placez la moto sur une surface plane.
2. Retirez la selle avant et la selle arrière en vous reportant à la section SELLE. (☞ 2-92)
3. Déposez les boulons. Déposez la poignée du passager ①.
4. Déposez les attaches. Déposez le capot central du cache du cadre ②.

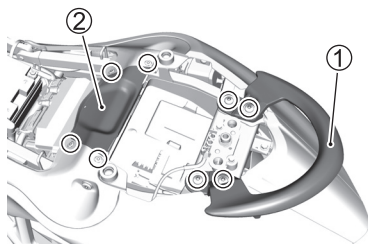

5. Déposez les boulons, les vis, les attaches et le câble de verrouillage de la selle ③.

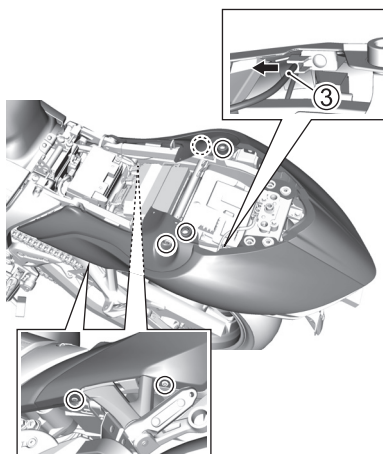

6. Décrochez les crochets droit et gauche. Déposez le cache du cadre ④ dans le sens de la flèche.

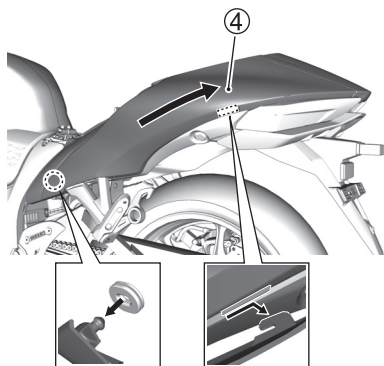

Repose

Reposez le cache du cadre gauche dans l'ordre inverse de la dépose.

Couple de serrage des boulons de la poignée du passager : 25 N·m (2,5 kgf-m)

RÉSERVOIR DE CARBURANT

LEVAGE

⚠ AVERTISSEMENT

Ne pas lever le réservoir de carburant quand il est plein sous peine de fuite par le bouchon de ce réservoir et de risque d'incendie.

Réduisez le niveau du carburant à moins de 1/4 de la contenance avant de lever le réservoir de carburant.

Soulevez le réservoir de carburant en observant la procédure suivante.

1. Placez la moto sur une surface plane.
2. Déposez les carénages latéraux droit et gauche en se référant à la section CARÉNAGE. (☞ 3-10)
3. Déposez les boulons. Déposez le cache du bouchon du réservoir de carburant ①.

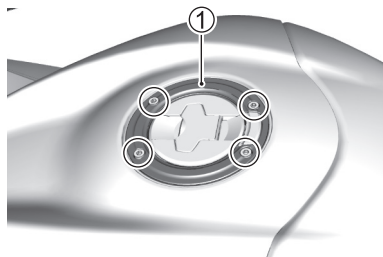

4. Déposez les boulons et les fixations sur les côtés droit et gauche. Tirez le cache avant du réservoir de carburant pour dégager les attaches et déposez le cache avant de réservoir de carburant ②.



5. Déposez les boulons.

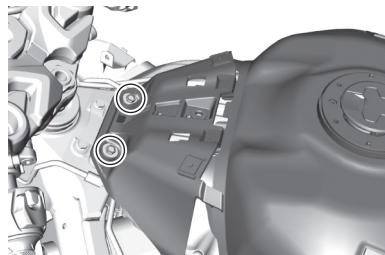

6. Relever la partie avant du réservoir de carburant et le soulever comme indiqué ci-dessus. Introduire l'extrémité du bras d'appui dans le trou de l'axe de direction.

NOTE : Ces chandelles sont disponibles chez les concessionnaires Suzuki. Le numéro de pièce de la chandelle est 44574-35F00.

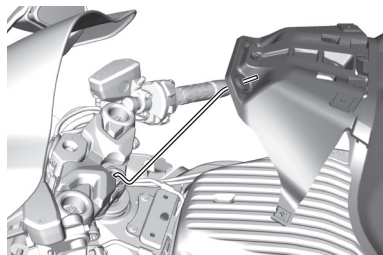

7. Reposez le réservoir de carburant en procédant en ordre inverse de la dépose.
8. Lors de la repose du réservoir de carburant, placez le câble d'accélérateur ③ à l'extérieur du support du réservoir ④.

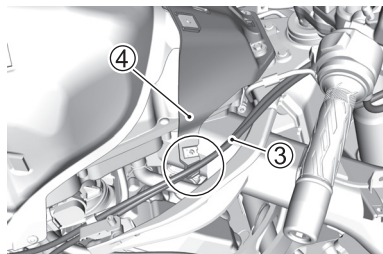

LUBRIFICATION

POINTS DE LUBRIFICATION

Une lubrification adéquate est importante pour le bon fonctionnement et une durée de vie prolongée de toutes les pièces de votre moto. Pour une conduite en toute sécurité, il est conseillé de graisser la moto après un parcours long et difficile, après un parcours sous la pluie ou après l'avoir lavée.

AVIS

Graisser les contacteurs électriques peut les détériorer.

N'appliquez pas de graisse ni d'huile sur les contacteurs électriques.

Les points de lubrification principaux sont les suivants.

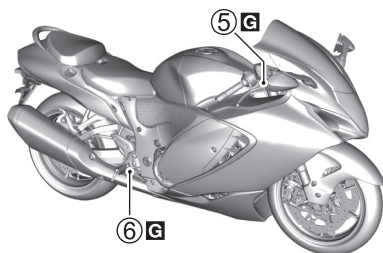
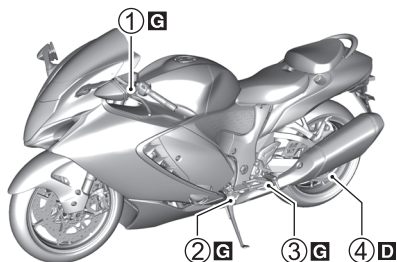

G Graisse

D Lubrifiant pour chaîne de transmission

- ① Pivot du levier d'embrayage
- ② Pivot de béquille latérale et crochet du ressort
- ③ Pivot de levier de changement de vitesse et pivot de repose-pied
- ④ Chaîne de transmission
- ⑤ Pivot du levier de frein
- ⑥ Pivot de pédale de frein et pivot de repose-pied

BATTERIE

DESCRIPTION

La batterie est de type étanche et ne nécessite aucun entretien. Demandez à votre concessionnaire de vérifier périodiquement la charge de la batterie.

Le pictogramme représentant un bac à ordures barré d'une croix (A) sur l'étiquette apposée sur la batterie indique que la batterie doit faire l'objet d'une mise au rebut séparément des ordures ménagères.

Le symbole chimique du plomb "Pb" (B) indique que la batterie contient plus de 0,004 % de plomb.



S'assurer qu'une batterie est correctement mise au rebut ou recyclée permet de prévenir toute conséquence potentiellement négative pour l'environnement et la santé des hommes qui pourraient être mis en danger par une manipulation inappropriée des déchets. Le recyclage des matériaux aide à la conservation des ressources naturelles. Pour plus de détail concernant la mise au rebut ou le recyclage des batteries usagées, consultez votre concessionnaire.

NOTE :

- *Pour charger une batterie de type étanche, utilisez un chargeur de batterie applicable à une batterie étanche.*
- *Si vous ne parvenez pas à charger la batterie, demandez conseil à votre concessionnaire.*
- *Sélectionnez toujours une batterie de rechange sans entretien du même type que la batterie remplacée.*
- *Rechargez la batterie une fois par mois si la moto n'est pas utilisée pendant de longues périodes.*

⚠ AVERTISSEMENT

La batterie contient de l'acide sulfurique dilué qui peut provoquer la cécité ou des brûlures graves.

Ne renversez pas la batterie lorsque vous la retirez. Lorsque vous travaillez près de la batterie, portez des gants et un équipement de protection approprié pour protéger vos yeux. Si de l'acide sulfurique pénètre dans les yeux, lavez-les immédiatement à grande eau pendant au moins 15 minutes, puis consultez un médecin. Si vous avalez de l'acide sulfurique, buvez immédiatement une grande quantité d'eau, puis consultez un médecin. Si de l'acide sulfurique entre en contact avec votre peau ou vos vêtements, enlevez vos vêtements et lavez-les immédiatement à grande eau. Rangez-les dans un endroit hors de la portée des enfants.

⚠ AVERTISSEMENT

Les cosses, les bornes et les accessoires connexes de la batterie contiennent du plomb et des composés du plomb. Le plomb est un produit nocif s'il pénètre dans le sang.

Lavez-vous bien les mains après avoir manipulé des pièces contenant du plomb.

⚠ AVERTISSEMENT

Les batteries produisent de l'hydrogène qui risque d'exploser en présence de flammes ou d'étincelles.

Tenez la batterie à l'écart de toute flamme ou étincelle. Ne fumez jamais à proximité d'une batterie.

⚠ AVERTISSEMENT

Essuyer la batterie avec un chiffon sec peut provoquer une étincelle d'électricité statique, susceptible de déclencher un incendie.

Essuyer la batterie avec un chiffon légèrement humide pour éviter toute accumulation d'électricité statique.

AVIS

Le dépassement de l'intensité de charge maximale de la batterie va en réduire la durée de vie.

Ne dépassez jamais l'intensité de charge maximale de la batterie. Consultez un concessionnaire pour tout problème qui ne vous semble pas clair.

DÉMONTAGE

Pour déposer la batterie, procédez de la manière suivante :

1. Mettez la moto sur la béquille latérale.
2. Positionnez le contacteur d'allumage sur OFF.
3. Déposer la selle avant. Voir "SELLE AVANT" à la page 2-92.
4. Débranchez la borne négative (-)
①.
5. Déposez le cache de la borne ② et déconnectez la borne positive (+).
6. Déposez la batterie ③.

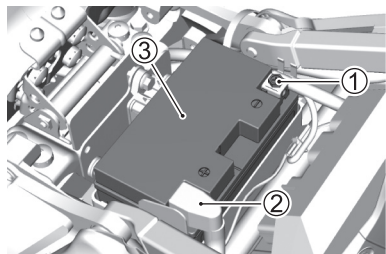

7. Essuyez toute poudre blanche adhérent à la section des bornes avec de l'eau chaude. S'il y a une corrosion sévère, polissez avec du papier de verre.

NOTE :

- Lorsque vous débranchez les câbles de la batterie, assurez-vous de placer le contacteur d'allumage sur OFF et retirez le côté négatif (-) en premier. Lorsque vous connectez les câbles de la batterie, fixez d'abord le côté positif (+).
- Lors du remplacement de la batterie, consultez un concessionnaire.

REPOSE

Pour reposer la batterie :

1. Après le nettoyage, appliquez une fine couche de graisse sur la section des bornes et reposez la batterie en procédant dans le sens inverse de la dépose.
2. Connectez les bornes de batterie correctement et réinstallez le capuchon.

NOTE : Lorsque les bornes sont déconnectées, les paramètres du tableau de bord reviennent aux paramètres par défaut. Réinitialisez-les.

AVIS

N'inversez pas les câbles de la batterie sous peine de détérioration du système de charge et de la batterie.

Raccordez toujours le conducteur rouge à la borne positive (+) et le conducteur noir (ou noir avec filet blanc) à la borne négative (-).

BOUGIE

DESCRIPTION

Pour le contrôle ou le remplacement de la bougie d'allumage, consultez votre concessionnaire.

FILTRE À AIR

DESCRIPTION

L'élément du filtre à air doit être maintenu en bon état de propreté pour garantir une puissance du moteur appropriée et une consommation raisonnable. Si vous utilisez votre moto dans des conditions normales, vous devez entretenir l'élément de filtre à air aux intervalles spécifiés. Si vous conduisez dans un environnement poussiéreux, humide ou boueux, vous devez inspecter le filtre à air plus fréquemment.

Pour déposer l'élément et le vérifier, procédez de la manière suivante.

AVERTISSEMENT

Utiliser le moteur sans élément de filtre à air peut s'avérer dangereux. Une flamme risque d'être renvoyée du moteur vers la boîte d'admission d'air sans que l'élément du filtre à air soit en mesure de l'arrêter. Une détérioration sérieuse du moteur peut également survenir si de la poussière pénètre dans le moteur sans l'élément de filtre à air.

Ne faites jamais tourner le moteur si l'élément de filtre à air n'est pas en place.

AVIS

Le non-contrôle périodique de l'élément du filtre à air quand le véhicule est utilisé dans un environnement poussiéreux, humide ou boueux risque de provoquer une détérioration de la moto. Dans ces conditions, l'élément de filtre à air peut se boucher et provoquer une détérioration du moteur.

Vérifiez toujours l'élément de filtre à air après une utilisation de la machine dans des conditions sévères. Remplacez l'élément si nécessaire. Si de l'eau pénètre dans le boîtier de filtre à air, nettoyez immédiatement l'élément et l'intérieur du boîtier.

ÉLÉMENT DE FILTRE À AIR

Démontage

1. Lever le réservoir de carburant. Voir "RÉSERVOIR DE CARBURANT" à la page 3-12.
2. Retirez les vis et soulevez le couvercle du filtre à air ①.

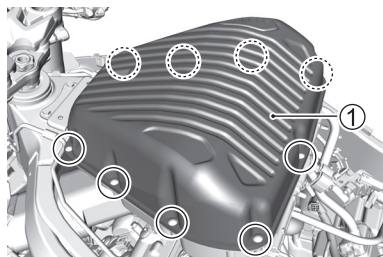

3. Déposer les vis et déposer l'élément du filtre à air ②.

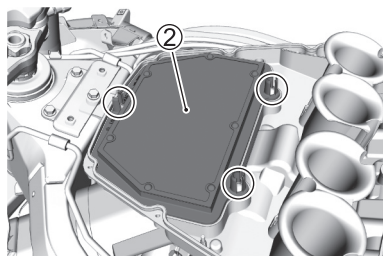

4. Vérifiez l'état de l'élément du filtre à air. Remplacez périodiquement l'élément du filtre à air.

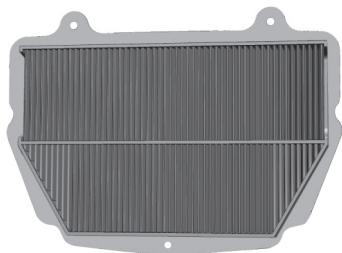

AVIS

L'air comprimé risque d'endommager l'élément du filtre à air.

Ne soufflez pas sur l'élément du filtre à air avec de l'air comprimé.

Repose

1. Remonter l'élément du filtre à air en procédant en sens inverse de la dépose.

AVIS

Un élément de filtre à air déchiré permet l'entrée de poussière dans le moteur et peut endommager ce dernier.

Remplacez l'élément du filtre à air par une pièce neuve s'il est déchiré. Pendant son nettoyage, vérifiez bien que l'élément n'est pas déchiré.

AVIS

Un élément de filtre à air mal installé risque de laisser pénétrer la poussière. Le moteur risque alors de se détériorer.

Assurez-vous de bien installer l'élément du filtre à air.

2. Reposer le réservoir de carburant.

NOTE : Avant de reposer le réservoir de carburant, vérifiez que le flexible de vidange du réservoir de carburant et le boyau du reniflard ne sont pas pliés.

NETTOYAGE DU BOUCHON DE PURGE DU FILTRE À AIR

Démontage

Chaque année, vérifiez si de l'eau ou de l'huile s'est accumulée dans le tube de purge du filtre à air qui est fixé au fond du boîtier du filtre à air. Si de la saleté ou de l'eau s'est accumulée, retirez le tube de purge du filtre à air ①, puis retirez les saletés et l'eau accumulées.

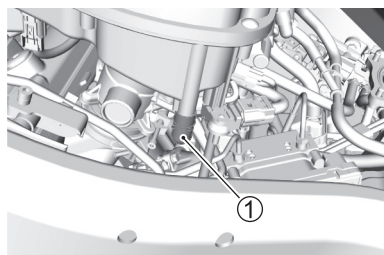

Repose

Fixez fermement le tube de purge du filtre à air.

HUILE MOTEUR

DESCRIPTION

La durée de vie du moteur est fonction de la quantité et de la qualité de l'huile. Le contrôle quotidien du niveau d'huile et les vidanges périodiques sont deux des plus importantes opérations d'entretien à effectuer.

NOTE : Avant d'ajouter, de vidanger ou de remplacer l'huile moteur, lisez les avertissements sur le conteneur d'huile moteur et les instructions de cette section.

SÉLECTION DE L'HUILE MOTEUR

Suzuki recommande l'utilisation d'une huile d'origine SUZUKI ou d'une huile moteur équivalente.

< Huile d'origine SUZUKI >

Standard Huile	SAE	JASO
ECSTAR R9000	10W-40	MA
ECSTAR R7000	10W-40	MA
ECSTAR R5000	10W-40	MA

< Huile moteur équivalente >

Une huile moteur équivalente signifie une huile moteur qui répond aux normes suivantes.

SAE	API	JASO
10W-40	SJ, SL, SM ou SN	MA (MA1, MA2)

API: American Petroleum Institute (Institut américain du pétrole)

JASO: Japanese Automobile Standards Organization (Organisme japonais des normes automobiles)

Viscosité de l'huile moteur SAE

Si vous ne trouvez pas d'huile moteur SAE 10W-40, sélectionnez une huile équivalente d'après le tableau suivant.

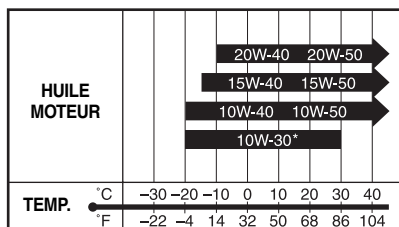

* UTILISER UNIQUEMENT SJ ou SL.

AVIS

Mélanger des huiles de marques et de qualités différentes peut altérer la qualité de l'huile et provoquer une panne.

Ne mélangez pas les huiles et n'utilisez pas une huile de qualité inférieure.

Économie d'énergie

Suzuki ne conseille pas l'utilisation des huiles dites à "ENERGY CONSERVING" (ÉCONOMIE D'ÉNERGIE) ou "RESOURCE CONSERVING" (ÉCONOMIE DES RESSOURCES). Certaines huiles moteur SJ, SL, SM ou SN dans la classification API portent l'indication "ENERGY CONSERVING" (ÉCONOMIE D'ÉNERGIE) ou "RESOURCE CONSERVING" (ÉCONOMIE DES RESSOURCES) dans le logo en anneau de la classification API. Ces huiles peuvent nuire à la durée de vie du moteur et aux performances de l'embrayage.

SJ, SL, SM ou SN d'API



Conseillé

SJ, SL ou SM d'API



SN d'API



Non conseillé

JASO T903

La norme JASO T903 est un indice qui permet de sélectionner le type d'huile moteur pour les moteurs à 4 temps de moto et de quad. Les moteurs de moto et de quad assurent la lubrification de l'embrayage et de la boîte de vitesse avec de l'huile moteur. JASO T903 spécifie les exigences de performance pour les embrayages et les boîtes de vitesse de moto et de quad.

Il existe deux classes, MA (MA1, MA2) et MB. Par exemple, le bidon d'huile indique la classe MA de l'huile comme suit.

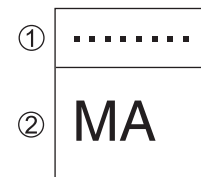

- ① Numéro de code du fabricant de l'huile
- ② Classification de l'huile

CONTRÔLE DU NIVEAU D'HUILE MOTEUR

Vérifier le niveau de l'huile moteur de la manière suivante :

1. Mettez la moto sur une surface plane et sur sa béquille latérale.
2. Mettez le moteur en route et laissez-le tourner pendant trois minutes au ralenti.
3. Coupez le moteur et attendez trois minutes.
4. Redressez la moto et vérifiez si la surface de l'huile moteur sur l'indicateur de niveau d'huile sur le côté droit du moteur est comprise entre le repère F (niveau supérieur) et le repère L (niveau inférieur).

Si l'huile est au-dessus du repère F (niveau supérieur) ou en dessous du repère L (niveau inférieur), ajustez pour que le niveau d'huile se situe entre les repères F et L.

- Si le niveau d'huile est inférieur au repère L (niveau inférieur), ajoutez de l'huile.
- Si le niveau d'huile est supérieur au repère F (niveau supérieur), vidangez l'huile pour ajuster le niveau. Consultez un concessionnaire pour plus d'informations sur la vidange de l'huile.

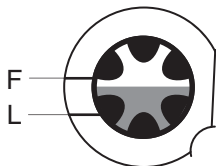

⚠ ATTENTION

Le tuyau d'échappement ou le silencieux et le moteur sont chauds lorsque le moteur tourne et une fois qu'il est arrêté. Les toucher avant qu'ils ne refroidissent peut provoquer des brûlures.

Lors de l'entretien sur des pièces à proximité, attendez que le tuyau d'échappement ou le silencieux et le moteur aient suffisamment refroidi pour les toucher avant de commencer l'entretien.

AVIS

Utiliser la moto avec une quantité insuffisante ou avec trop d'huile risque d'endommager le moteur.

Placez la moto sur une surface plane. Vérifiez le niveau d'huile dans le regard de contrôle de l'huile moteur avant chaque utilisation du véhicule. Assurez-vous que le niveau de l'huile moteur est toujours au-dessus du trait "L" (mini) et en dessous du trait "F" (maxi).

AJOUTER L'HUILE MOTEUR

Observez la procédure suivante pour ajouter de l'huile moteur supplémentaire.

1. Faites tourner le moteur au ralenti pendant trois minutes sur une surface plate, puis arrêtez-le.
2. Attendez trois minutes, puis déposez le bouchon de remplissage d'huile ①.

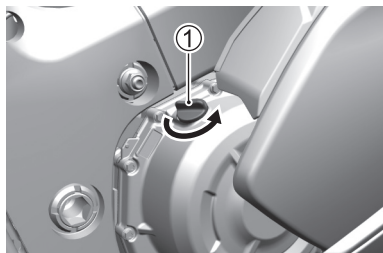

3. Maintenez la moto bien droite et ajoutez de l'huile de sorte que le niveau en surface de l'huile moteur soit compris entre le repère F (niveau supérieur) et le repère L (niveau inférieur).
4. Fixez le bouchon ① fermement.

⚠ AVERTISSEMENT

Ce type de produit est dangereux pour les enfants et les animaux en cas d'ingestion.

Tenez les huiles neuves ou usagées hors de portée des enfants et des animaux.

⚠ AVERTISSEMENT

Un contact répété et prolongé avec une huile moteur usagée a provoqué des cancers de la peau chez les animaux. Un bref contact avec l'huile peut entraîner une irritation de la peau.

Pour minimiser toute exposition aux huiles usagées, portez une chemise à manches longues et des gants imperméables (comme des gants en caoutchouc) pour procéder à la vidange de l'huile. Si de l'huile entre en contact avec la peau, lavez soigneusement avec de l'eau et du savon. Nettoyez les vêtements ou les chiffons tachés d'huile. Pour le recyclage ou la mise au rebut des huiles et filtres usés, conformez-vous à la loi.

AVIS

Si de la saleté pénètre dans l'orifice de remplissage d'huile, cela peut endommager le moteur.

Assurez-vous qu'il n'y a pas de poussière, de boue ou de corps étrangers adhérant au conteneur d'huile et assurez-vous que ces matériaux étrangers ne pénètrent pas par l'orifice de remplissage d'huile.

NOTE : Essuyez toute huile renversée complètement.

CHANGEMENT DE L'HUILE MOTEUR ET DU FILTRE

Vidanger l'huile-moteur et changer le filtre à huile aux intervalles prévus. Toujours procéder quand le moteur est chaud afin de faciliter la vidange de l'huile. La marche à suivre est la suivante :

1. Placez la moto sur la béquille latérale.
2. Déposez le bouchon de remplissage d'huile.
3. Déposez le bouchon de vidange ② et le joint ③ du bas du moteur et vidangez l'huile moteur dans un bac de récupération.

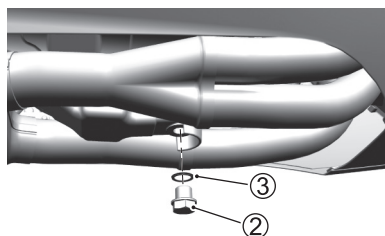

▲ ATTENTION

L'huile moteur et les tuyaux d'échappement sont chauds et présentent un risque de brûlure.

Attendez que le bouchon de vidange d'huile et les tuyaux d'échappement aient suffisamment refroidi pour les toucher à main nue avant de vidanger l'huile.

AVIS

Faire tourner le moteur tout en procédant à la vidange de l'huile moteur provoque une insuffisance du revêtement des pièces et endommage le moteur.

N'utilisez pas le commutateur de démarreur électrique pendant la vidange de l'huile moteur.

NOTE :

- Pour le recyclage ou la mise au rebut des huiles usagées, conformez-vous à la loi.
- Avant de commencer le travail, vérifiez qu'il n'y a pas de poussière, de boue ou de corps étranger dans le conteneur d'huile ou à la surface de montage du filtre à huile.

4. Ouvrir l'attache. Déposez le carénage central inférieur ④.

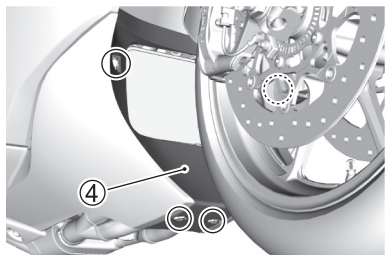

5. Déposer le boulon et la vis. Décrochez les crochets et déposez le carénage inférieur droit ⑤.

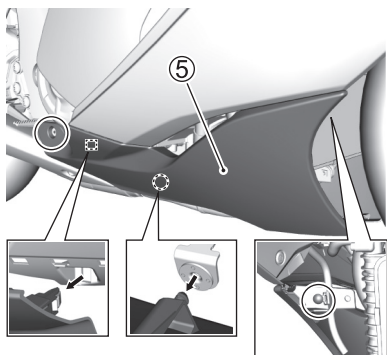

6. Dévissez le filtre à huile ⑥ dans le sens inverse des aiguilles d'une montre et déposez-le à l'aide d'une clé à filtre à huile Suzuki "type à chapeau" ou "type à sangle" de la taille appropriée.

AVIS

L'endommagement des ailettes de refroidissement d'un refroidisseur d'huile affecte les performances du moteur.

Veillez à ne pas endommager le refroidisseur d'huile lors du remplacement du filtre à huile.

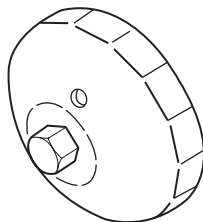
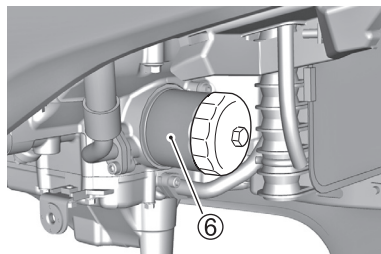

Disponible chez les
concessionnaires Suzuki
Clé pour filtre à huile
(Pièce N° 09915-40620)

7. Essuyez la surface de montage ⑦ du moteur sur laquelle le filtre à huile neuf doit être installé avec un chiffon propre.

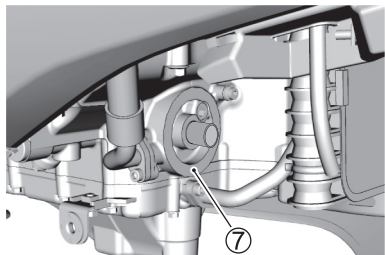

8. Enduisez légèrement d'huile moteur le pourtour du joint en caoutchouc ⑧ du nouveau filtre à huile.

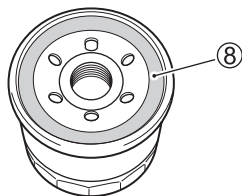

9. Vissez le filtre neuf à la main jusqu'à ce que le joint du filtre entre en contact avec la surface de montage (une certaine résistance va se faire ressentir).

AVIS

Ne pas utiliser un filtre à huile de conception et de filetage appropriés risque de provoquer une détérioration du moteur de la moto.

Utilisez toujours un filtre à huile Suzuki d'origine ou un filtre équivalent spécialement conçu pour cette moto.

NOTE : Pour resserrer correctement le filtre à huile, il est important d'identifier avec précision la position de contact du joint du filtre sur la surface de montage.

10. Marquez la position du point mort haut sur la clé pour filtre “type à chapeau” ou sur le filtre à huile. Utilisez une clé pour filtre à huile pour resserrer le filtre de 2 tours ou au couple spécifié.

**Couple de serrage du filtre à huile:
20 N·m (2,0 kgf·m)**

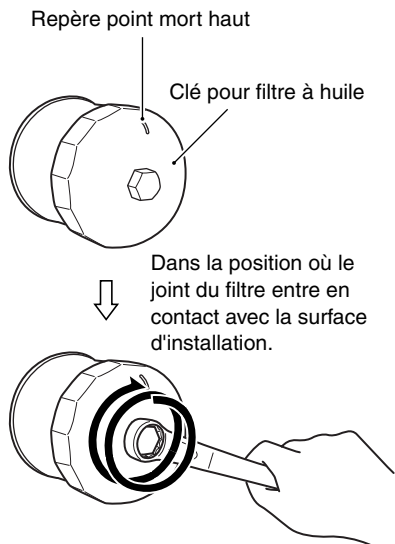

Serrez le filtre de 2 tours ou au couple spécifié.

11. Changez le joint du bouchon de vidange ③ par une pièce neuve. Reposez le bouchon de vidange ② et le joint ③. Resserrez le bouchon à fond avec une clé dynamométrique. Verser 3400 ml d'huile-moteur neuve dans le trou du filtre et reposer le chapeau du filtre. Veillez à toujours utiliser l'huile moteur spécifiée décrite dans la section section “SÉLECTION DE L'HUILE MOTEUR” à la page 3-22.

**Couple de serrage du bouchon de vidange:
23 N·m (2,3 kgf·m)**

NOTE : La seule vidange de l'huile requiert environ 3200 ml d'huile.

AVIS

Le moteur risque de se détériorer avec une huile non conforme aux spécifications de Suzuki.

Veillez à utiliser l'huile du type spécifié dans la section SÉLECTION DE L'HUILE MOTEUR.

12. Démarrez le moteur (alors que la moto se trouve à l'extérieur, sur une surface plane) et laissez-le tourner au ralenti pendant trois minutes.
13. Coupez le moteur et attendez environ trois minutes. Revérifiez le niveau d'huile au regard de contrôle de l'huile moteur tout en maintenant la moto bien droite. Si le niveau est inférieur au repère "L", ajoutez de l'huile pour amener le niveau entre les repères "L" et "F". Vérifiez l'absence de fuites autour du bouchon de vidange et du filtre à huile.

NOTE : Si vous ne disposez pas d'une clé pour filtre à huile appropriée, demandez à votre concessionnaire de procéder à cette opération d'entretien.

LIQUIDE DE REFROIDISSEMENT DU MOTEUR

DESCRIPTION

Le liquide de refroidissement doit être changé régulièrement. Remplacez-le à intervalles appropriés conformément au programme d'entretien. Consultez un concessionnaire concernant le remplacement du liquide de refroidissement.

À PROPOS DU LIQUIDE DE REFROIDISSEMENT DU MOTEUR

Le liquide de refroidissement du moteur joue un rôle de protection antirouille, de lubrifiant de la pompe à eau et de solution antigel. Le moteur doit toujours contenir du liquide de refroidissement du moteur même si la température atmosphérique dans votre région ne descend pas en dessous de zéro.

Utilisez du liquide de refroidissement "SUZUKI SUPER LONG LIFE COOLANT" ou "SUZUKI LONG LIFE COOLANT". Si vous ne disposez pas de liquide de refroidissement du type "SUZUKI SUPER LONG LIFE COOLANT" (LIQUIDE DE REFROIDISSEMENT SUPER LONGUE DURÉE SUZUKI) ou "SUZUKI LONG LIFE COOLANT" (LIQUIDE DE REFROIDISSEMENT LONGUE DURÉE SUZUKI), utilisez un antigel à base de glycol compatible avec les radiateurs en aluminium, mélangé à de l'eau distillée dans un rapport 50/50.

Contenance (totale) en solution : 2700 ml

50%	Eau	1350 ml
	Liquide de refroidissement	1350 ml

Liquide de refroidissement super longue durée suzuki (Bleu)

Le liquide de refroidissement "SUZUKI SUPER LONG LIFE COOLANT" est prémélangé dans les proportions appropriées. Si le niveau du liquide de refroidissement diminue, faites l'appoint avec du "SUZUKI SUPER LONG LIFE COOLANT" exclusivement. Il n'est pas nécessaire de diluer le liquide de refroidissement "SUZUKI SUPER LONG LIFE COOLANT" à la vidange.

AVERTISSEMENT

Si une erreur est commise lors de la manipulation du liquide de refroidissement, cela peut avoir des conséquences négatives sur votre corps et sur la moto.

Avant de commencer, lisez attentivement les mesures de précaution mentionnées sur le récipient. Consultez un concessionnaire pour tout problème qui ne vous semble pas clair.

NOTE :

- Avant de travailler avec du liquide de refroidissement, lisez les avertissements sur le conteneur de liquide de refroidissement et les instructions de cette section.
- Un mélange à 50 % assure la protection du système de refroidissement contre le gel à des températures supérieures à -31°C . Si la moto est exposée à des températures inférieures à -31°C , augmentez le taux de mélange jusqu'à 55 % (-40°C) ou 60 % (-55°C). Le taux du mélange ne doit toutefois jamais dépasser 60% du liquide de refroidissement.

CONTRÔLE DU NIVEAU DE LIQUIDE DE REFROIDISSEMENT

Lorsque le moteur est froid, effectuez une inspection selon la procédure suivante.

1. Placez la moto sur une surface plane.
2. Maintenez la moto bien droite et vérifiez que le niveau du liquide de refroidissement est compris entre le repère F (niveau supérieur) ① et le repère L (niveau inférieur) ②.



NOTE :

- Une diminution marquée du liquide de refroidissement peut indiquer des fuites dans le corps du radiateur ou les flexibles. Faites inspecter votre moto par un concessionnaire.
- Si le réservoir du liquide de refroidissement est vide, vérifiez le niveau de liquide de refroidissement dans le radiateur.
- Ajoutez du liquide de refroidissement. N'utilisez pas d'eau de puits ou d'eau naturelle.
- Consultez un concessionnaire concernant le remplacement du liquide de refroidissement.

POUR FAIRE L'APPOINT EN LIQUIDE DE REFROIDISSEMENT DU MOTEUR SPÉCIFIÉ

Pour faire l'appoint en liquide de refroidissement spécifié :

1. Placez la moto sur une surface plane.
2. Déposez le carénage latéral droit en vous référant à la section CARÉNAGE. (☞ 3-10)
3. Déposez le bouchon de remplissage ①.
4. Ajoutez la quantité nécessaire de liquide de refroidissement du moteur spécifié dans l'orifice de remplissage jusqu'à ce que le niveau atteigne la ligne "F" ② avec la moto maintenue bien droite. Reportez-vous à la section LIQUIDE DE REFROIDISSEMENT DU MOTEUR. (☞ 3-30)

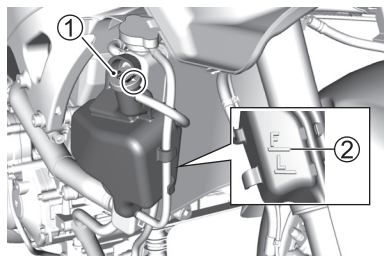

NOTE :

- L'appoint en eau seulement dilue le liquide de refroidissement du moteur et réduit son efficacité. Faites l'appoint avec le liquide de refroidissement spécifié.
- Faites l'appoint avec le liquide de refroidissement spécifié. Lorsque vous reposez le bouchon de remplissage, orientez le repère triangulaire sur le côté du flexible de réservoir.

⚠ AVERTISSEMENT

Le liquide de refroidissement du moteur est un produit dangereux, voire mortel, en cas d'ingestion ou d'inhalation. La solution peut être toxique pour les animaux.

N'avez pas d'antigel ou de liquide de refroidissement. En cas d'ingestion, ne vous faites pas vomir. Contactez immédiatement un centre antipoison ou un médecin. Évitez de respirer le brouillard de pulvérisation ou les vapeurs chaudes ; en cas d'inhalation, respirez de l'air frais. En cas de contact du liquide de refroidissement avec les yeux, rincez-les à l'eau et consultez un médecin. Lavez-vous soigneusement les mains après usage. Tenez hors de portée des enfants et des animaux.

⚠ AVERTISSEMENT

Le fait de retirer le bouchon de radiateur lorsque le moteur est chaud peut provoquer la projection de liquide de refroidissement et causer des brûlures.

Faites l'appoint de liquide de refroidissement en retirant le bouchon de réservoir. Ne retirez pas le bouchon de radiateur.

ATTENTION

Si le niveau du liquide de refroidissement du moteur dépasse le repère "F" lorsque vous faites l'appoint de liquide de refroidissement du moteur, il peut déborder du réservoir lorsque le moteur chauffe.

Lorsque vous faites l'appoint de liquide de refroidissement du moteur, veillez à ce que le niveau du liquide de refroidissement du moteur ne soit pas au-dessus du trait "F".

AVIS

Les coulures de liquide de refroidissement du moteur risquent d'endommager les surfaces peintes de la moto.

Veillez à ne pas renverser de liquide en faisant le plein du radiateur. Essuyez immédiatement toute coulure de liquide de refroidissement du moteur.

INSPECTION DU DISPOSITIF DE RADIATEUR

Vérifiez l'absence de fissures et de dommage sur le corps et les durites du radiateur ou l'absence de fuite de liquide de refroidissement. En cas de problèmes, demandez à votre concessionnaire de remplacer les durites du radiateur par des pièces neuves.

RÉGIME DE RALENTI MOTEUR

INSPECTIONS

Vérifiez le régime du ralenti du moteur. Le régime du ralenti moteur doit être de **1050 – 1250 tr/mn** quand le moteur est chaud.

NOTE : Si le régime de ralenti du moteur ne se trouve pas dans la plage spécifiée, demandez à votre concessionnaire de vérifier et de réparer la moto.

CABLE D'ACCELERATEUR

JEU DU CABLE D'ACCELERATEUR

Pour régler le jeu du câble :

1. Enlever le capuchon en caoutchouc ①.
2. Desserrer le contre-écrou ②.
3. Visser la molette de réglage ③ de telle sorte que la poignée des gaz présente un jeu de 2,0 – 4,0 mm.
4. Resserrer le contre-écrou ②.
5. Remonter le capuchon en caoutchouc ①.

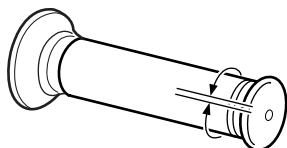
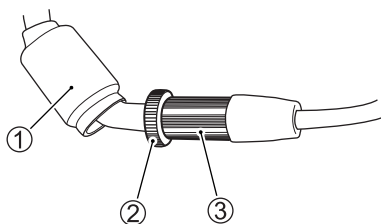

2,0 – 4,0 mm

▲ AVERTISSEMENT

Un jeu inapproprié du câble de commande des gaz peut se traduire par une brusque accélération du moteur à la manœuvre du guidon. Il peut en résulter une perte de contrôle de la moto et un accident.

Régler le jeu du câble de commande des gaz de sorte que le régime du ralenti moteur ne change pas à la manœuvre du guidon.

SOUFFLETS DES CABLES DES GAZ

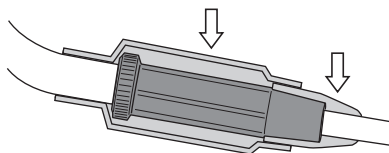

Les câbles des gaz sont pourvus de soufflets. Vérifier que ces soufflets sont soigneusement fixés en place. Au lavage de la machine, éviter de projeter directement de l'eau sur les soufflets. Quand ceux-ci sont encrassés, les nettoyer à l'aide d'un chiffon humide.

FLEXIBLE DE CARBURANT

INSPECTIONS

Vérifiez le bon état du flexible à carburant ① et toute absence de fuite de carburant. Si vous découvrez le moindre problème, remplacez le flexible à carburant.

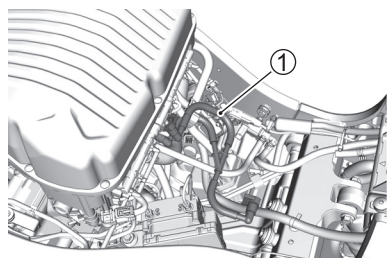

CHAÎNE DE TRANSMISSION

DESCRIPTION

Cette moto a une chaîne sans fin fabriquée à partir de matériaux spéciaux. Elle n'a pas de maillon de fermeture. Le cas échéant, il est conseillé de faire procéder au changement de la chaîne de transmission par un concessionnaire.

Chaque jour avant de prendre la route, vérifiez l'état et le réglage de la chaîne de transmission. Suivez toujours les conseils pour le contrôle et l'entretien de la chaîne.

⚠ AVERTISSEMENT

Ne conduisez jamais avec une chaîne en mauvais état ou mal réglée sous peine de risque d'accident.

Avant de prendre la route, vérifiez, réglez et entretenez la chaîne comme indiqué ici.

AVIS

Si vous conduisez la moto alors que la tension de la chaîne est en dehors de la plage des valeurs spécifiées, cela peut endommager les pièces autour de la chaîne.

Effectuez des inspections régulières conformément au TABLEAU D'ENTRETIEN (📄 3-5, 3-6).

CONTRÔLE DE LA CHAÎNE DE TRANSMISSION

Pendant le contrôle de la chaîne, vérifiez ce qui suit :

- Axes lâches
- Rouleaux détériorés
- Maillons secs ou rouillés
- Maillons tordus ou déformés
- Usure excessive
- Réglage inadéquat de la chaîne

Pour tout problème détecté sur l'état ou le réglage de la chaîne de transmission, corrigez le problème si vous savez comment procéder.

Si nécessaire, consultez votre concessionnaire.

Une détérioration de la chaîne de transmission signifie que les pignons sont peut-être aussi détériorés. Vérifiez ce qui suit sur les pignons :

- Usure excessive des dents
- Dents cassées ou endommagées
- Écrous de fixation des pignons desserrés

Si vous découvrez l'un de ces problèmes sur le pignon, consultez votre concessionnaire.

AVERTISSEMENT

Une installation incorrecte de la chaîne de rechange ou l'emploi d'une chaîne du type à pince peut être dangereux. Un maillon de raccord qui n'est pas complètement fermé ou un maillon de raccord de chaîne du type à pince peut se détacher et provoquer un accident ou des dégâts sérieux au moteur.

N'utilisez pas de chaîne du type à pince. Le remplacement de la chaîne nécessite l'emploi d'un outil à rivet spécial et une chaîne de haute qualité, différente du type à pince. Demandez à un concessionnaire d'effectuer ce travail.

NETTOYAGE ET GRAISSAGE DE LA CHAÎNE DE TRANSMISSION

Nettoyez et graissez la chaîne de transmission en observant la procédure suivante.

1. Retirez la saleté et la poussière de la chaîne de transmission. Veillez à ne pas détériorer les bagues d'étanchéité.
2. Pour le nettoyage, utilisez un nettoyant pour chaîne scellée dédié, un détergent neutre ou de l'eau et une brosse douce. Même une brosse douce peut endommager les joints. Vous devez donc faire attention de ne pas endommager les bagues d'étanchéité.

AVIS

Un nettoyage inapproprié de la chaîne de transmission risque d'endommager les bagues d'étanchéité et la chaîne.

- **N'utilisez pas de solvant volatil, tel que le diluant à peinture, le kérosène ou l'essence.**
- **Ne nettoyez pas la chaîne de transmission avec un produit de nettoyage sous haute pression.**
- **Ne nettoyez pas la chaîne de transmission avec une brosse métallique.**

3. Essuyez toute trace d'eau et de détergent neutre.
4. Lubrifiez avec un lubrifiant pour chaîne de transmission étanche ou une huile à viscosité élevée (n° 80-90).

AVIS

Certains lubrifiants pour chaînes contiennent des solvants et des additifs qui risquent d'attaquer les bagues d'étanchéité de cette chaîne.

Utilisez un lubrifiant pour chaînes de transmission étanches spécifiquement conçu pour un usage avec les chaînes de transmission étanches.

5. Lubrifiez les plaques avant et arrière de la chaîne de transmission.
6. Essuyez tout excès de lubrifiant autour de la chaîne de transmission.

RÉGLAGE DE LA CHAÎNE DE TRANSMISSION

Vérifiez la tension de la chaîne de transmission avant chaque utilisation de la moto. Placez la moto sur la béquille latérale. La chaîne de transmission doit accuser une flèche de 20 à 30 mm comme illustré.

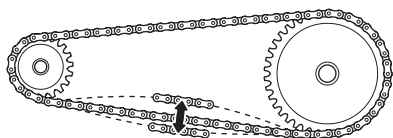

20 – 30 mm

⚠ AVERTISSEMENT

Une chaîne mal tendue risque de faire sauter les pignons et de provoquer un accident ou des dégâts importants à la moto.

Avant de prendre la route, vérifiez et réglez la tension de la chaîne de transmission.

⚠ ATTENTION

Le pot d'échappement peut devenir très chaud. Le tuyau d'échappement ou le silencieux risque de vous brûler pendant un certain temps après l'arrêt du moteur.

Attendez que le tuyau d'échappement ou le silencieux ait refroidi avant de régler la chaîne.

Pour régler la chaîne de transmission, procédez de la manière suivante :

1. Placez la moto sur la béquille latérale.
2. Desserrez l'écrou de l'axe de roue ①.

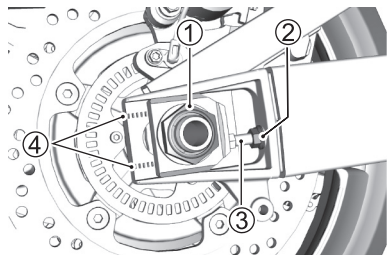

3. Desserrez les contre-écrous de droite et de gauche ②.
4. Faites tourner les boulons droit et gauche ③ du tendeur jusqu'à ce que la chaîne montre une flèche de 20 – 30 mm à mi-chemin entre le pignon moteur et la couronne arrière.
5. Pendant le réglage de la chaîne, la couronne arrière doit se trouver parfaitement alignée avec le pignon moteur. Pour vous aider dans cette marche à suivre, des repères ④ ont été placés sur le bras oscillant et sur chacun des tendeurs de chaîne et ces repères doivent être alignés et utilisés comme référence d'un côté à l'autre.
6. Resserrez soigneusement l'écrou de l'axe ①.
7. Revérifiez la flèche de la chaîne après l'avoir resserrée et réglez à nouveau si nécessaire.
8. Resserrez les contre-écrous à droite et à gauche ②.

Couple de serrage de l'écrou de l'axe de roue arrière :
100 N·m (10,0 kgf·m)

NOTE : Ne réglez pas la chaîne secondaire au-delà de ses limites de tension ④. Remplacez la chaîne de transmission avant que ses limites d'usure ne soient atteintes.

PROTECTEUR DE COUVERCLE DE CHANGEMENT DE VITESSES

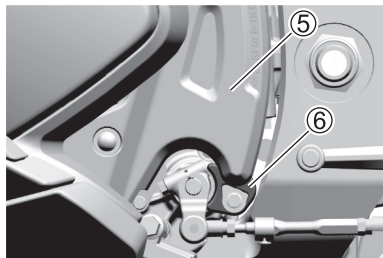

Déposez le couvercle de changement de vitesses ⑤ et inspectez le protecteur de couvercle de changement de vitesses ⑥ pour vérifier l'état d'usure et de détérioration lors du réglage de la chaîne de transmission. Si le protecteur de couvercle de changement de vitesses est usé ou fissuré, remplacez-le par un neuf. Pour la procédure de contrôle ou de remplacement du protecteur de couvercle de changement de vitesses, consultez votre concessionnaire.

EMBRAYAGE

LIQUIDE D'EMBRAYAGE

Le mécanisme de débrayage de cette moto fonctionne à la pression hydraulique. Aucun réglage n'est nécessaire sur le système de débrayage car le système est à réglage automatique. Toutefois, inspectez ce qui suit chaque fois avant la conduite et assurez-vous que le système est en bon état et fonctionne normalement.

- Le niveau du liquide dans le réservoir est au-dessus du repère "LOWER" (mini) ①.
- Pas de fuite de liquide.
- Mouvement souple et ferme du levier d'embrayage.

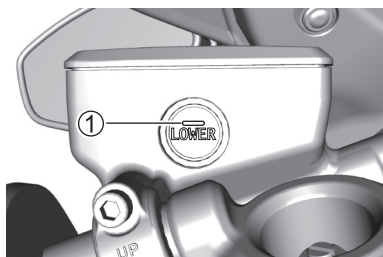

⚠ AVERTISSEMENT

L'utilisation d'un liquide autre que le liquide de frein DOT4 provenant d'un récipient fermé peut détériorer le système d'embrayage et provoquer un accident.

Nettoyez le bouchon de l'orifice de remplissage avant de le déposer. N'utilisez que du liquide DOT4 provenant d'un bidon neuf. N'utilisez ou ne mélangez jamais différents types de liquide.

⚠ AVERTISSEMENT

Le liquide d'embrayage est un produit toxique en cas de contact avec la peau ou les yeux et il peut s'avérer mortel en cas d'ingestion. Cette solution peut être toxique pour les animaux.

En cas d'ingestion de liquide d'embrayage, ne vous faites pas vomir. Contactez immédiatement un centre antipoison ou un médecin. En cas de contact du liquide avec les yeux, rincez-les à l'eau et consultez un médecin. Lavez-vous soigneusement les mains après usage. Tenez hors de portée des enfants et des animaux.

AVIS

Les éclaboussures de liquide d'embrayage peuvent attaquer les surfaces peintes et les pièces en plastique.

Veillez à ne pas renverser de liquide en remplissant le réservoir de liquide. Essayez immédiatement tout liquide renversé.

INSPECTION DU FLEXIBLE D'EMBRAYAGE

Vérifiez que les flexibles d'embrayage et que les raccords des flexibles ne sont pas fissurés, endommagés ou qu'ils ne présentent pas de fuites de liquide d'embrayage. En cas de problèmes, demandez à votre concessionnaire de remplacer les flexibles d'embrayage par des pièces neuves.

FREINS

DESCRIPTION

Cette moto est équipée de freins à disque à l'avant et à l'arrière.

AVERTISSEMENT

Un contrôle et un entretien inappropriés des circuits de frein de la moto augmentent les risques d'accident.

Vérifiez bien les freins avant chaque utilisation conformément à la section INSPECTION AVANT LA CONDUITE. Entretenez toujours les freins conformément au PROGRAMME D'ENTRETIEN.

NOTE : L'utilisation sur terrain boueux, dans l'eau, le sable ou autres conditions extrêmes risque d'accélérer l'usure des freins. Si vous utilisez votre moto dans ces conditions, les freins doivent être inspectés plus souvent que conseillé dans le PROGRAMME D'ENTRETIEN.

INSPECTION DU FLEXIBLE DE FREIN

Vérifiez que les flexibles de frein et que les raccords des flexibles ne sont pas fissurés, endommagés ou qu'ils ne présentent pas de fuites de liquide de frein. En cas de problèmes, demandez à votre concessionnaire de remplacer le flexible de frein par une pièce neuve.

LIQUIDE DE FREIN

Vérifiez le niveau du liquide de frein dans les réservoirs de liquide des freins avant et arrière. Si le niveau dans l'un des réservoirs est inférieur au trait de repère minimum ①, vérifiez l'état d'usure des plaquettes et s'il y a des fuites.

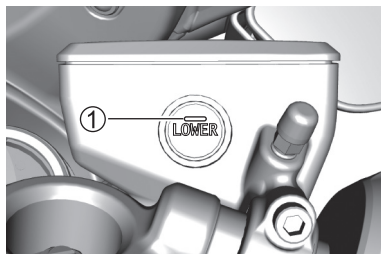

AVANT

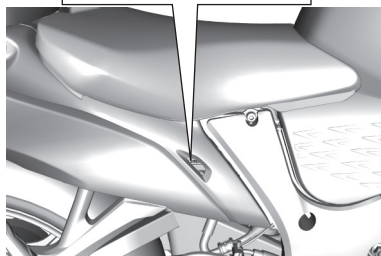
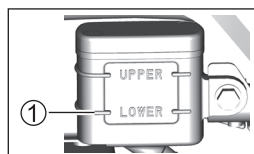

ARRIÈRE

▲ AVERTISSEMENT

Le liquide de frein absorbe progressivement l'humidité par les flexibles de frein. Un liquide de frein avec une teneur en eau élevée abaisse le point d'ébullition et peut conduire à une défaillance du circuit de frein (y compris l'ABS) en raison de la corrosion des composants des freins. L'entrée en ébullition du liquide de frein ou une défaillance du circuit de frein (y compris de l'ABS) risque de provoquer un accident.

Remplacez le liquide de frein tous les deux ans pour garantir la performance des freins.

▲ AVERTISSEMENT

Une diminution marquée du liquide de frein peut indiquer des fuites dans le système de freinage. Si le liquide de frein est insuffisant, les freins peuvent ne pas fonctionner pleinement, ce qui peut provoquer un accident.

Faites inspecter votre moto par un concessionnaire.

▲ AVERTISSEMENT

L'utilisation d'un liquide autre que le liquide de frein DOT4 provenant d'un récipient fermé peut détériorer le circuit de frein et provoquer un accident.

Nettoyez le bouchon de l'orifice de remplissage avant de le déposer. N'utilisez que du liquide de frein DOT4 provenant d'un bidon neuf. N'utilisez ou ne mélangez jamais différents types de liquide de frein.

▲ AVERTISSEMENT

Si de la saleté pénètre dans le réservoir, le système de freinage risque de ne pas fonctionner correctement.

Lorsque vous ajoutez du liquide de frein, nettoyez autour du bouchon de remplissage avant de l'ouvrir.

AVERTISSEMENT

Le liquide de frein est un produit toxique en cas de contact avec la peau ou les yeux et il peut s'avérer mortel en cas d'ingestion. La solution peut être toxique pour les animaux.

En cas d'ingestion de liquide de frein, ne vous faites pas vomir. Contactez immédiatement un centre antipoison ou un médecin. En cas de contact du liquide de frein avec les yeux, rincez-les à l'eau et consultez un médecin. Lavez-vous soigneusement les mains après usage. Tenez hors de portée des enfants et des animaux.

AVIS

Les éclaboussures de liquide de frein peuvent attaquer les surfaces peintes et les pièces en plastique.

Veillez à ne pas renverser de liquide en remplissant le réservoir de liquide de frein. Essayez immédiatement tout liquide renversé.

PLAQUETTES DE FREIN

Inspecter les plaquettes du frein avant et arrière pour voir si elles sont usées jusqu'au trait limite d'usure ①. Lorsqu'une plaquette avant ou arrière est usée au-delà du trait de repère d'usure limite, faites remplacer simultanément les plaquettes avant et arrière par des pièces neuves.

Après avoir changé les plaquettes de frein avant ou arrière, pomper à plusieurs reprises sur la poignée ou la pédale du frein. Ceci permettra aux plaquettes de se positionner correctement.

Les nouvelles plaquettes de frein fonctionnent avec une force différente lorsqu'elles sont actionnées, alors conduisez prudemment.

NOTE : Ne serrez/n'écrasez pas le levier/la pédale de frein lorsque les plaquettes ne sont pas en position. Il est difficile de ramener les pistons en arrière et des fuites de liquide de frein risquent de se produire.

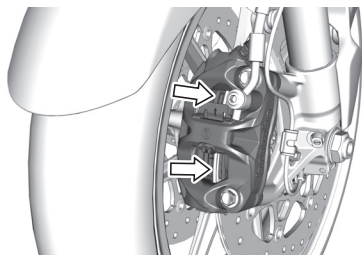

AVANT

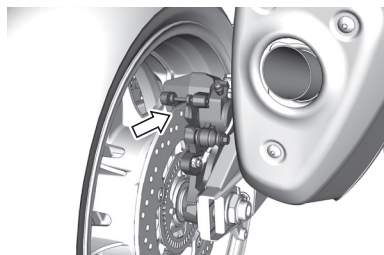

ARRIÈRE

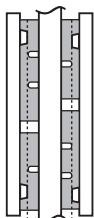

AVANT

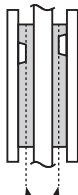

ARRIÈRE

⚠ AVERTISSEMENT

Ne pas respecter les opérations de contrôle et d'entretien des plaquettes de frein et ne pas les remplacer en temps voulu risquent d'augmenter les risques d'accident.

Si les plaquettes de frein doivent être remplacées, demandez à votre concessionnaire de procéder à cette opération. Vérifiez et entretenez les plaquettes de frein comme conseillé.

⚠ AVERTISSEMENT

Ne remplacer qu'une seule plaquette risque de provoquer un déséquilibre du freinage et d'augmenter les risques d'accident.

Remplacez toujours les deux plaquettes en même temps.

⚠ AVERTISSEMENT

Après avoir effectué des réparations sur le circuit de frein ou avoir remplacé les plaquettes de frein, pompez à plusieurs reprises sur le levier/la pédale de frein avant de prendre la route pour garantir un bon fonctionnement des freins et éviter un accident.

Après avoir effectué des réparations sur le circuit de frein ou remplacé les plaquettes de frein, pompez à plusieurs reprises sur le levier/la pédale de frein jusqu'à ce que les plaquettes soient bien appuyées contre les disques de frein, que la course du levier/de la pédale soit conforme et que les freins offrent une certaine résistance.

RÉGLAGE DE LA PÉDALE DE FREIN ARRIÈRE

La position de la pédale de frein arrière doit toujours être parfaitement réglée sinon les plaquettes de frein à disque vont porter sur le disque et endommager les plaquettes et la surface du disque.

Régler la position de la pédale de frein en procédant de la manière suivante :

1. Desserrez le contre-écrou ① et faites tourner la tige de poussoir ② pour mettre la pédale 50 – 60 mm sous la face supérieure du repose-pied.

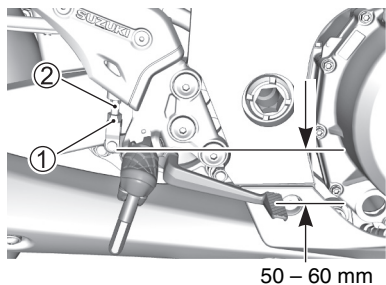

2. Resserer le contre-écrou ① pour fixer la tige de poussoir ② en bonne position.

AVIS

Une pédale de frein mal réglée risque de forcer les plaquettes de frein en permanence contre le disque, provoquant une détérioration des plaquettes et du disque.

Réglez la pédale de frein conformément aux instructions données dans cette section.

CONTACTEUR DE FEU STOP ARRIÈRE

Vérifiez que le feu stop s'allume lorsque la pédale de frein arrière est enfoncée d'environ 10 mm. Ajustez le contacteur de feu stop arrière si le feu s'allume trop tôt ou trop tard.

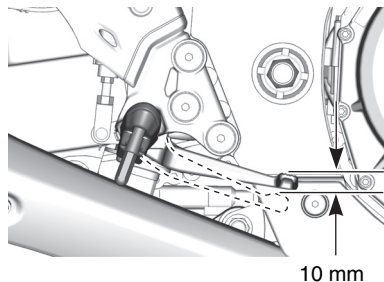

Pour la procédure de réglage du contacteur de feu stop, consultez votre concessionnaire.

LEVIER DE CHANGEMENT DE VITESSE

DESCRIPTION

S'il est difficile de changer de vitesses en roulant, la hauteur du levier de changement de vitesse peut ne pas être adaptée à votre corps. Nous vous recommandons d'ajuster la hauteur en fonction de votre corps.

RÉGLAGE DU LEVIER DE CHANGEMENT DE VITESSE

La hauteur du levier de changement de vitesse peut être réglée à l'aide de la procédure suivante.

1. Tournez les contre-écrous A (↑) et B (↓) vers l'avant pour les desserrer, puis faites pivoter la tige ①.

NOTE : Pour desserrer le contre-écrou, fixez la tige ① à l'aide d'un outil, puis desserrez-le.

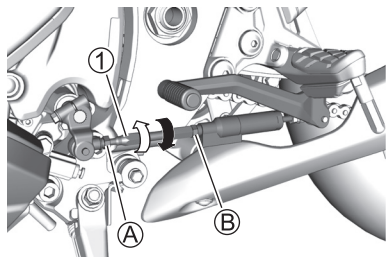

2. Faites pivoter la tige vers l'avant (↓) pour relever la position de la pédale et dans le sens inverse (↑) pour la baisser.
3. Amenez le levier de changement de vitesse à 55 – 65 mm en-dessous de la surface supérieure du repose-pied.

NOTE : Si vous tournez le capteur de changement de vitesse ①, des fonctions telles que la fonction Quick Shift peuvent ne pas fonctionner correctement. Utilisez la tige ② afin d'ajuster la hauteur de la pédale de changement de vitesse. Ne tournez pas le capteur de changement de vitesse ①.

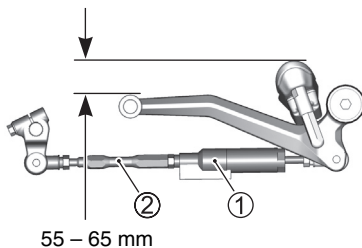

4. Après le réglage, tournez les contre-écrous A (↓) et B (↑) dans le sens inverse de l'étape 1 pour les serrer.

NOTE : Après le réglage, serrez fermement les contre-écrous.

PNEUS

DESCRIPTION

Vérifiez qu'il n'y a pas de fissures ou de dommages sur la surface de contact ou les côtés des pneus. En outre, vérifiez qu'il n'y a pas de clous, de cailloux ou d'autres corps étrangers susceptibles de percer ou de s'incruster dans les pneus.

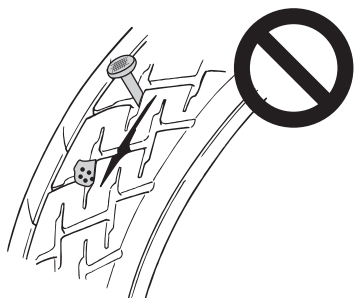

Vérifiez également qu'il n'y a pas d'usure inhabituelle sur la surface de contact des pneus. Consultez un concessionnaire pour toute usure inhabituelle.



Lorsque vous changez les pneus, assurez-vous d'utiliser les pneus spécifiés ci-dessous.

	AVANT	ARRIÈRE
TAILLE	120/70ZR17M/C (58W)	190/50ZR17M/C (73W)
TYPE	BRIDGESTONE S22F L	BRIDGESTONE S22R L

⚠ AVERTISSEMENT

L'utilisation de pneus non spécifiés peut nuire au bon fonctionnement de votre moto.

Assurez-vous d'utiliser les pneus spécifiés.

⚠ AVERTISSEMENT

Un pneu mal réparé, mal reposé ou mal équilibré risque d'entraîner une perte de contrôle et un accident ou risque de s'user plus rapidement.

- Confiez toute réparation, changement et équilibrage des pneus à votre concessionnaire qui possède l'outillage et le savoir-faire nécessaires.
- Remontez les pneus conformément au sens de rotation repéré par une flèche sur le flanc des pneus.

AVERTISSEMENT

Les pneus de cette moto constituent un lien crucial entre la machine et la route. Le non respect des précautions suivantes et la défaillance des pneus en résultant risquent de se traduire en accident.

- Vérifiez l'état et la pression des pneus avant chaque sortie, et réglez la pression si nécessaire.
- Évitez de surcharger la moto.
- Remplacez tout pneu usé au-delà des limites admissibles ou en cas de détérioration telle que des coupures ou des craquelures.
- Utilisez toujours des pneus du type et de la taille spécifiés dans le présent manuel du propriétaire.
- Équilibrez la roue après le montage d'un pneu.
- Lisez attentivement la section qui suit.

AVERTISSEMENT

Des pneus non rodés risquent de déraiper et de provoquer une perte de contrôle de la moto et donc un accident.

Prenez des précautions spéciales lorsque les pneus sont neufs. Procédez au rodage des pneus comme décrit dans la section **RODAGE** du présent manuel et évitez toute accélération brusque, attaque directe des virages et tout freinage intempestif pendant les premiers 160 km.

NOTE : Du fait que les pneus neufs glissent facilement, ne penchez pas trop la moto. Maintenez un angle d'inclinaison léger pendant le rodage des pneus.

PRESSON DE GONFLAGE ET CHARGE

Pour une conduite en toute sécurité, lisez le manuel du propriétaire pour obtenir des informations sur la pression des pneus et la sélection des pneus à utiliser.

Les pneus chauffent durant la conduite, ce qui augmente la pression d'air. En conséquence, utilisez la jauge de pneu lorsque les pneus sont froids avant de conduire et vérifiez si les pneus sont à la pression spécifiée. Ajustez la pression appropriée si la valeur est en dehors de la plage spécifiée. Une surcharge peut provoquer une défaillance des pneus et une perte de contrôle de la machine.



Vérifiez toujours la pression des pneus avant de prendre la route et assurez-vous que celle-ci est appropriée à la charge du véhicule comme le montre le tableau suivant.

Pression de gonflage à froid

CHARGE PNEU	SANS PASSAGER	CONDUITE DUO
AVANT	290 kPa 2,90 kgf/cm ²	290 kPa 2,90 kgf/cm ²
ARRIÈRE	290 kPa 2,90 kgf/cm ²	290 kPa 2,90 kgf/cm ²

Des pneus insuffisamment gonflés vont rendre les virages difficiles et se traduire par une usure rapide. Des pneus sur-gonflés offrent une moindre adhérence avec la route et favorisent le dérapage et la perte de contrôle de la machine.

NOTE : Quand vous détectez une baisse de la pression de gonflage, vérifiez que le pneu n'est pas crevé (à cause d'un clou ou autre) ou que la jante n'est pas endommagée. Les pneus tubeless se dégonflent parfois lentement après une crevaison.

TYPE ET ÉTAT DES PNEUS

L'état et le type de pneu affectent les performances de la moto. Des coupures ou des fissures dans les pneus peuvent conduire à une défaillance des pneus et une perte de contrôle de la machine. Des pneus usés sont susceptibles de crevaisons et peuvent conduire à une perte de contrôle de la machine. L'usure des pneus affecte également le profil et du coup le comportement de la machine.

Vérifiez chaque jour l'état des pneus avant de prendre la route. Remplacez les pneus si ceux-ci montrent des signes évidents de détérioration, comme des fissures ou des coupures, ou si la profondeur de la bande de roulement est inférieure à 1,6 mm à l'avant et 2,0 mm à l'arrière. La marque "△" indique l'endroit où les témoins d'usure sont moulés dans le pneu. Quand les témoins d'usure sont en contact avec la route, ceci indique que la limite d'usure du pneu est atteinte.

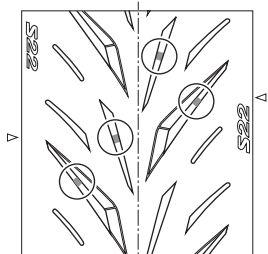
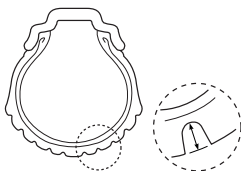

AVANT

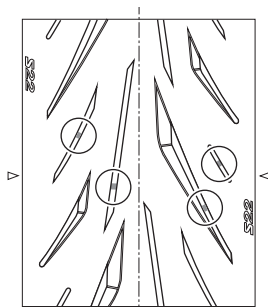

ARRIÈRE

⚠ AVERTISSEMENT

Le non respect des instructions suivantes avec des pneus tubeless peut provoquer un accident dû à la défaillance des pneus. Les pneus tubeless nécessitent une procédure d'entretien différente de celle des pneus à chambre.

- Les pneus tubeless doivent être étanches à l'air entre le talon de pneu et la jante. Un démonte-pneu spécial et des protecteurs de jante ou une machine à monter les pneus spéciale doivent être utilisés pour la dépose et la repose des pneus afin d'éviter toute détérioration du pneu ou de la jante, ce qui peut provoquer une fuite d'air.
- Réparer une crevaison sur un pneu tubeless après avoir déposé le pneu pour le réparer à l'intérieur.
- N'utilisez pas une fiche externe pour réparer une crevaison, car la fiche risque de se détacher du fait des contraintes sur les pneus dans les virages.
- Après avoir réparé un pneu, ne roulez pas à plus de 80 km/h pendant les premières 24 heures et à plus de 130 km/h ensuite. Ceci afin d'éviter un échauffement excessif qui risque de détériorer le pneu et de le dégonfler.
- Remplacez le pneu si la crevaison est sur le flanc du pneu, ou si la crevaison sur la bande de roulement a plus de 6 mm. Ce type de crevaison ne peut pas être réparé.

SYSTÈME DE VERROUILLAGE DE LA BÉQUILLE LATÉRALE/DE L'ALLUMAGE

INSPECTIONS

Vérifiez le bon fonctionnement du système de verrouillage béquille latérale/allumage de la manière suivante :

1. Asseyez-vous sur la moto en position de conduite normale, béquille latérale relevée.
2. Passez en 1ère, serrez l'embrayage et lancez le moteur.
3. Déployez la béquille latérale sans relâcher l'embrayage.

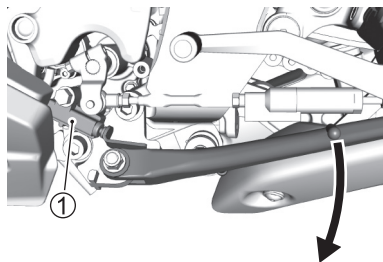

- ①: Contacteur de sécurité béquille latérale/allumage

Si le moteur s'arrête quand la béquille latérale est déployée, le système de verrouillage béquille latérale/allumage fonctionne correctement. Si le moteur continue de tourner quand la béquille latérale est déployée et quand la boîte est en prise, le système de sécurité béquille latérale/allumage est défectueux. Le cas échéant, faites vérifier la machine par un concessionnaire.

⚠ AVERTISSEMENT

Même si le contacteur de sécurité de béquille latérale/allumage est défectueux, il est possible de conduire la moto avec la béquille latérale déployée. Dans cette position, la béquille risque de gêner la manœuvre de la moto dans les virages à gauche et de provoquer un accident.

Vérifiez le bon fonctionnement du système de verrouillage de la béquille latérale/de l'allumage de la manière suivante : Vérifiez que la béquille latérale a été relevée avant de démarrer.

ROUE AVANT

DÉMONTAGE

1. Placez la moto sur une surface plane.
2. Déposez le garde-boue avant ① en retirant le boulon de fixation.

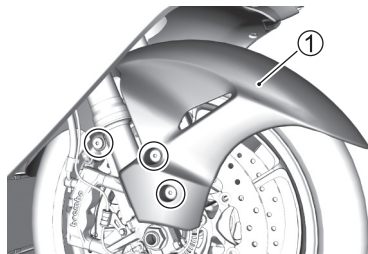

3. Déposez le capteur de vitesse de la roue avant en retirant le boulon de fixation ②.

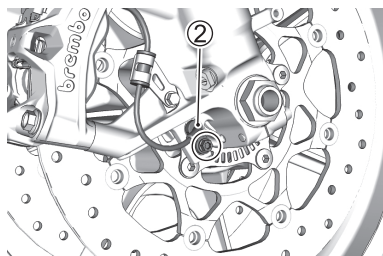

- Déposez les deux étriers ③ de frein des fourches avant en déposant les boulons de fixation sur chaque étrier.

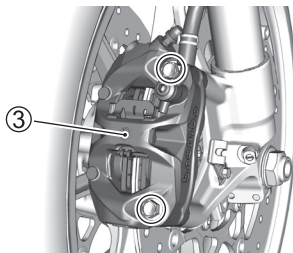

NOTE : Ne serrez jamais le levier du frein quand l'étrier est déposé. Il est très difficile de ramener les plaquettes dans l'étrier et des fuites de liquide de frein risquent de se produire.

- Déposez l'écrou de l'axe ④.
- Desserrez les boulons de fixation de l'axe de roue ⑤.

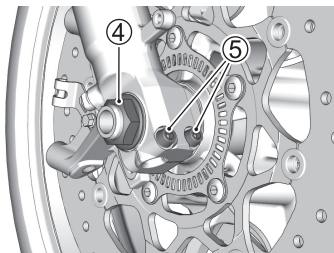

- Desserrez les boulons de fixation de l'axe de roue ⑥.

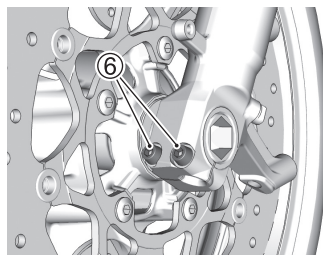

- Utilisez la chandelle ou un support similaire pour soulever légèrement les roues avant du sol.
- Extraire l'arbre de roue ⑦.

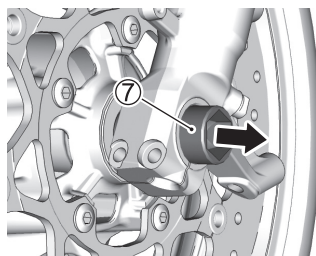

10. Faites glisser la roue avant vers l'avant ⑧.

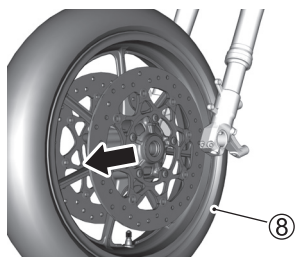

11. Montez la roue neuve en place et insérez l'arbre d'essieu.
12. Déposez le cric et la chandelle.
13. Immobilisez l'arbre de la roue et serrez l'écrou de l'essieu ④ au couple spécifié.
14. Serrez les boulons de fixation de l'axe de roue ⑤ au couple spécifié.

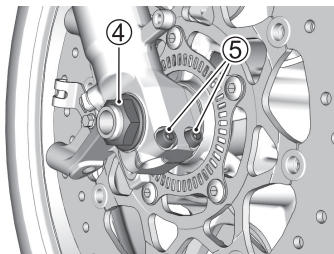

15. Déplacez la direction vers le haut et le bas à plusieurs reprises pour asseoir l'arbre d'essieu.
16. Serrez les boulons de fixation de l'axe de roue ⑥ au couple spécifié.

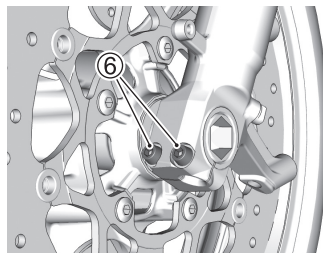

17. Reposer les étriers de frein et le capteur de vitesse.
18. Après avoir reposé la roue, serrez le frein à plusieurs reprises pour rétablir la course appropriée du levier.

Couple de serrage de l'écrou de l'axe de roue avant :
100 N·m (10,0 kgf·m)

Couple de serrage du boulon de fixation de l'axe de roue avant :
23 N·m (2,3 kgf·m)

Couple de serrage du boulon de fixation de l'étrier de frein avant :
39 N·m (3,9 kgf·m)

Couple de serrage du boulon de fixation du capteur de vitesse de roue avant :
10 N·m (1,0 kgf·m)

AVERTISSEMENT

Ne pas asseoir proprement les plaquettes de frein après repose de la roue peut entraîner une défaillance des freins et provoquer un accident.

Avant de prendre la route, “pomper” à plusieurs reprises sur les freins jusqu’à ce que les plaquettes soient bien assises contre les disques de frein, que la course du levier soit conforme aux cotes et que les freins offrent une certaine résistance. Vérifiez également que la roue tourne sans gripper.

AVERTISSEMENT

Si les boulons et les écrous de roue ne sont pas correctement serrés, la roue risque de se détacher et de causer un accident.

Serrez bien les boulons et les écrous de roue au couple spécifié. Si vous ne disposez pas d'une clé dynamométrique ou si vous ne savez pas comment l'utiliser, demandez à votre concessionnaire de contrôler le serrage des boulons et des écrous.

AVERTISSEMENT

Reposez la roue avant dans le sens inverse peut être dangereux. Le pneu pour cette moto a un sens de montage. Par conséquent, la conduite de la moto peut être anormale si la roue n'est pas installée correctement.

Reposez la roue avant de sorte que la roue tourne dans la direction spécifiée, indiquée par la flèche tracée sur le flanc du pneu.

ROUE ARRIÈRE

DÉMONTAGE

▲ ATTENTION

Le pot d'échappement peut devenir très chaud.

Attendez que le tuyau d'échappement ou le silencieux ait refroidi avant de déposer l'écrou de l'arbre.

AVIS

Déposez la roue arrière sans placer la moto sur une chandelle d'atelier risque d'entraîner sa chute et une possible détérioration.

Ne tentez pas de déposer la roue arrière sur le bord de la route. Ne procédez à la dépose de la roue arrière que dans un endroit proprement équipé et placez la moto sur une chandelle d'atelier.

1. Placez la moto sur une surface plane.
2. Déposez le capteur de vitesse de la roue arrière par dépose du boulon de fixation ①.

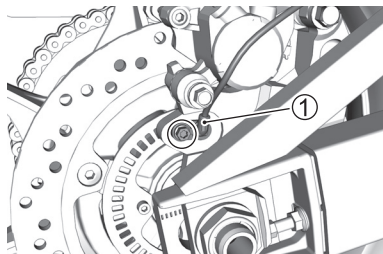

3. Déposez l'axe de roue ② et la rondelle ③.

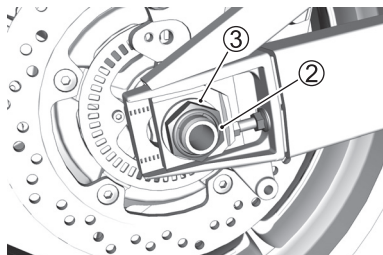

- Placez une chandelle ou un support équivalent sous le bras oscillant pour soulever légèrement la roue arrière du sol.
- Desserrez les contre-écrous de droite et de gauche (4). Faites tourner les boulons du dispositif de réglage de la chaîne de droite et de gauche (5) dans le sens des aiguilles d'une montre.

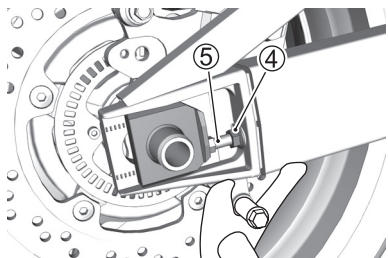

- Extrayez l'arbre de roue (6) et déposez le tendeur de chaîne (7).

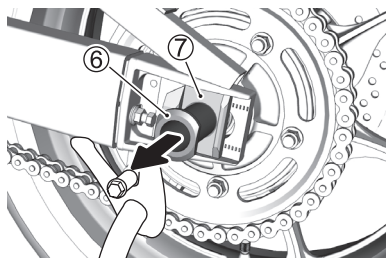

- Déplacez la roue vers l'avant et désolidarisez la chaîne (8) du pignon (9).

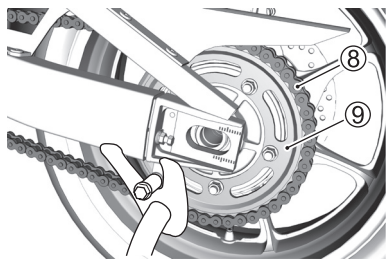

- Tirez la roue arrière (10) vers l'arrière.

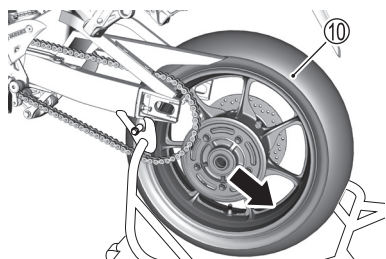

NOTE : N'appuyez jamais sur la pédale de frein quand la roue arrière est déposée. Il est très difficile de ramener les plaquettes dans l'étrier de frein.

9. Reposer la roue en procédant en ordre inverse de la dépose.
10. Tendez la chaîne de transmission.
11. Après avoir reposé la roue, serrez le frein à plusieurs reprises et vérifiez que la roue tourne sans gripper.

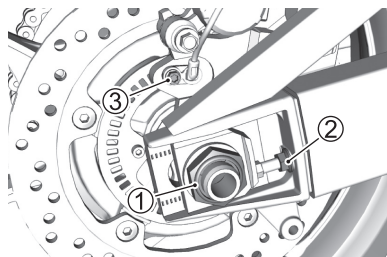

Couple de serrage de l'écrou de l'axe de roue arrière ①:
100 N·m (10,0 kgf·m)

Couple de serrage du contre-écrou du dispositif de réglage de la chaîne ②:
22 N·m (2,2 kgf·m)

Couple de serrage du boulon de fixation du capteur de vitesse de roue arrière ③:
10 N·m (1,0 kgf·m)

⚠ AVERTISSEMENT

Une chaîne de transmission mal réglée et des boulons et des écrous non serrés aux couples spécifiés risquent de provoquer un accident.

- Après avoir reposé la roue arrière, réglez la chaîne de transmission comme décrit dans la section RÉGLAGE DE LA CHAÎNE DE TRANSMISSION (👉 3-38).
- Serrez les boulons et les écrous aux couples spécifiés. En cas de doute sur la marche à suivre, confiez cette opération à votre concessionnaire.

⚠ AVERTISSEMENT

Ne pas asseoir proprement les plaquettes de frein après repose de la roue peut entraîner une défaillance des freins et provoquer un accident.

Avant de prendre la route, “pomper” à plusieurs reprises sur la pédale de frein jusqu’à ce que les plaquettes appuient contre les disques et que la course de la pédale et la résistance obtenue soient appropriées. Vérifiez également que la roue tourne sans gripper.

AMPOULES

REMPACEMENT

La puissance de chaque ampoule est indiquée dans le tableau ci-dessous. Lorsque vous remplacez une ampoule grillée, utilisez toujours la même puissance en watts conformément au tableau ci-dessous.

Phare	LED
Clignotant avant	LED
Clignotant arrière	LED
Feu stop/feu arrière	LED
Éclairage de la plaque d'immatriculation	LED

NOTE : Cette moto est équipée d'un éclairage LED. Les lampes LED ont été intégrées aux ensembles de phares, vous ne pouvez donc pas remplacer uniquement les LED. Si l'un des témoins LED ne peut pas être activé, consultez votre concessionnaire.

FAISCEAU DE PHARE

DESCRIPTION

Le faisceau du phare est réglable vers le haut ou le bas si nécessaire.

POUR RÉGLER LE FAISCEAU VERS LE HAUT ET LE BAS

Faites tourner le dispositif de réglage du faisceau de phare ① dans le sens des aiguilles d'une montre ou dans le sens inverse.

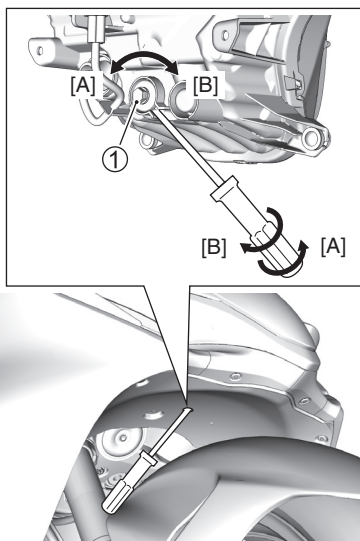

[A]: HAUT

[B]: BAS

FUSIBLES

DESCRIPTION

Si un organe électrique de la moto cesse de fonctionner, vérifiez d'abord si un fusible n'a pas fondu. Les circuits électriques de la moto sont protégés des surcharges par des fusibles insérés dans les circuits.

AVERTISSEMENT

Remplacez un fusible par un fusible de rechange d'ampérage inapproprié ou par un substitut, comme du feuillard d'aluminium ou un fil métallique, risque de provoquer de graves dommages au système électrique et un incendie. Remplacez toujours les fusibles fondus par des fusibles de même ampérage.

Si un fusible neuf fond rapidement, le problème n'a probablement pas été résolu. Faites immédiatement vérifier la moto par votre concessionnaire.

AVIS

L'installation d'éléments électriques tels que des éclairages, jauges, etc., qui ne sont pas adaptés à la moto peut faire sauter les fusibles ou épuiser la batterie.

Utilisez des pièces d'origine Suzuki lors de la fixation d'accessoires électriques.

AVIS

Si vous pulvérisez de l'eau ou si vous essuyez avec force les fusibles lors du lavage de la moto, de l'eau peut pénétrer dans le câblage et causer de la corrosion ou des courts-circuits.

Ne pulvérisez pas d'eau ou n'essuyez pas avec force dans la zone autour des fusibles.

FUSIBLE PRINCIPAL

Le fusible principal est situé sur le côté gauche de la selle arrière.

Pour accéder au fusible principal, déposez le cache du cadre en vous référant à la section du cache du cadre.

Inspectez les fusibles principaux en observant la procédure suivante.

1. Positionnez le contacteur d'allumage sur OFF.
2. Déposez le cache du cadre. Voir "DÉPOSE DU CACHE DU CADRE" à la page 3-11.
3. Retirez le couvercle du boîtier de relais de démarreur ①, retirez le fusible ② et inspectez-le.
4. Si un fusible a sauté, vérifiez la cause et remplacez-le par un fusible de rechange ③ de l'ampérage spécifié. Si vous ne pouvez pas déterminer la cause, faites inspecter votre moto par un concessionnaire.

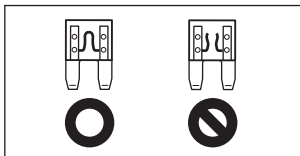
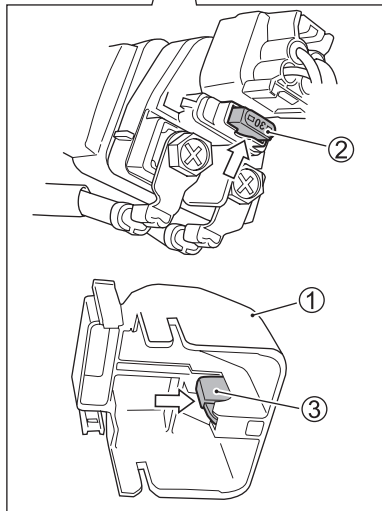
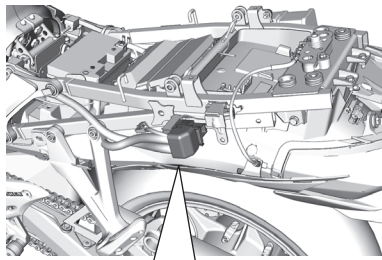

FUSIBLES

Les fusibles sont situés sous le panneau avant gauche du tableau de bord.

Pour accéder aux fusibles, déposez le panneau avant gauche du tableau de bord en vous référant à la section de dépose du carénage latéral.

Inspectez les fusibles en observant la procédure suivante.

1. Positionnez le contacteur d'allumage sur OFF.
2. Déposez le panneau avant gauche du tableau de bord. Voir "DÉPOSE DU CARÉNAGE LATÉRAL" à la page 3-10.
3. Déposez le couvercle de la boîte à fusibles ①, retirez les fusibles et inspectez-les.
4. Si un fusible a sauté, vérifiez la cause et remplacez-le par un fusible de rechange ② de l'ampérage spécifié. Si vous ne pouvez pas déterminer la cause de la fusion du fusible, faites inspecter votre moto par un concessionnaire.

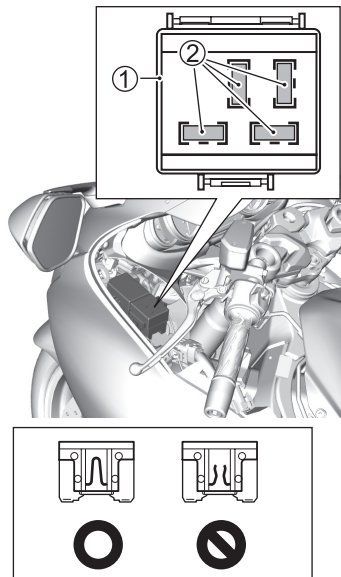

LISTE

Le tableau suivant indique l'équipement principal que chaque fusible protège.

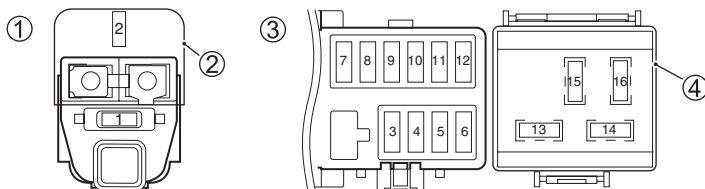

- ①: boîtier du relais de démarreur
 ②: couvercle du boîtier de relais de démarreur
 ③: boîte à fusibles
 ④: couvercle de la boîte à fusibles

Position	Étiquette	Capacité	Pièces de protection
1	MAIN	30A	Tous les circuits électriques
2	SPARE	30A	
3	HEAD-LO	7,5A	Phare avant (feu de croisement)
4	HEAD-HI	7,5A	Phare avant (feu de route)
5	FAN-L	15A	Moteur de ventilateur de refroidissement (gauche)
6	FUEL	10A	<ul style="list-style-type: none"> Compteur de vitesse Pompe à carburant ECM
7	FAN-R	15A	Moteur de ventilateur de refroidissement (droite)
8	IGNITION	10A	<ul style="list-style-type: none"> Bobine d'allumage Relais de démarreur Relais de ventilateur de refroidissement Relais de pompe à carburant Solénoïde ECM Capteur d'inertie Capteur d'oxygène Antidémarrage électronique (si le véhicule en est équipé) ABS
9	SIGNAL	10A	<ul style="list-style-type: none"> Feu stop/feu arrière Éclairage de la plaque d'immatriculation Clignotant Compteur de vitesse Avertisseur sonore
10	PARK	10A	<ul style="list-style-type: none"> Feu arrière Éclairage de la plaque d'immatriculation
11	ABS-MOTOR	30A	
12	ABS-VALVE	15A	

Position	Étiquette	Capacité	Pièces de protection
13	SPARE	10A	
14	SPARE	7,5A	
15	SPARE	30A	
16	SPARE	15A	

CONNECTEUR DE DIAGNOSTIC

Le connecteur de diagnostic ① se trouve sous la selle.

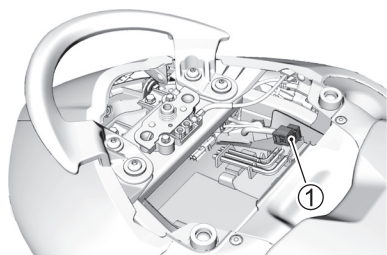

NOTE : L'usage du connecteur de diagnostic est réservé au concessionnaire.





DÉPANNAGE

DESCRIPTION	4-2
LE MOTEUR NE DÉMARRE PAS	4-2
EN CAS DE SURCHAUFFE (LE TÉMOIN DE TEMPÉRATURE DU LIQUIDE DE REFROIDISSEMENT DU MOTEUR S'ALLUME)	4-3
LORSQUE LE TÉMOIN DE PRESSION D'HUILE S'AFFICHE PENDANT LA CONDUITE (LE TÉMOIN DE PRESSION D'HUILE S'ALLUME)	4-4
AFFICHAGES DES TÉMOINS	4-5
ÉTAT DE LA MOTO	4-5

DÉPANNAGE

DESCRIPTION

Ce guide de dépannage doit vous permettre de déterminer la cause de la plupart des défaillances courantes.

Consultez votre concessionnaire si votre moto rencontre des problèmes ou si vous remarquez quelque chose d'anormal.

AVIS

Effectuer des réparations ou des réglages inappropriés peut endommager votre moto. Dans certains cas, les dommages peuvent ne pas être couverts par la garantie.

Consultez un concessionnaire pour tout problème qui ne vous semble pas clair.

LE MOTEUR NE DÉMARRE PAS

Effectuez les vérifications suivantes.

- Assurez-vous de suivre la procédure de démarrage correcte. Voir "PROCÉDURE DE DÉMARRAGE" à la page 2-80.
- S'assurer que le réservoir de carburant contient du carburant. Voir "PROCÉDURE DE RAVITAILLEMENT" à la page 2-84.
- Vérifiez si le témoin de dysfonctionnement s'allume. Voir "TÉMOIN DE DYSFONCTIONNEMENT" à la page 2-16.
- Vérifiez si le témoin du système antidémarrage s'allume. Voir "ANTIDÉMARRAGE ÉLECTRONIQUE" à la page 2-76.
- Vérifiez que les bornes de batterie ne sont pas desserrées. Voir "BATTERIE" à la page 3-15.
- Est-ce que des fusibles ont sauté ? Voir "FUSIBLES" à la page 3-60.

Si vous constatez des dysfonctionnements/problèmes, contactez votre concessionnaire.

EN CAS DE SURCHAUFFE (LE TÉMOIN DE TEMPÉRATURE DU LIQUIDE DE REFROIDISSEMENT DU MOTEUR S'ALLUME)

Si le témoin de température du liquide de refroidissement du moteur ① s'allume, arrêtez la moto dans un endroit sûr, effectuez les contrôles suivants et prenez toutes les mesures nécessaires.

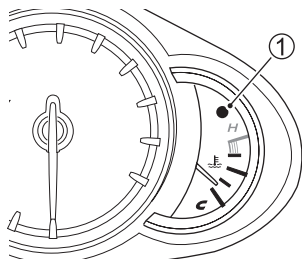

1. Mettre le contacteur d'allumage en position "OFF" pour couper le moteur.
2. Tournez le contacteur d'allumage sur la position "ON" pour démarrer le ventilateur du radiateur et refroidir le moteur.
Si le ventilateur du radiateur ne fonctionne pas, ne démarrez pas le moteur. Consultez votre concessionnaire.

3. Une fois le moteur suffisamment refroidi, vérifiez le niveau de liquide de refroidissement et vérifiez que les flexibles ne présentent pas de fuites.
 - a. Si vous découvrez des fuites, ne démarrez pas le moteur. Consultez votre concessionnaire.
 - b. Faites l'appoint du liquide de refroidissement si le niveau de liquide de refroidissement est bas et s'il n'y a pas de fuites. Si vous devez utiliser de l'eau à la place du liquide de refroidissement, consultez votre concessionnaire dès que possible pour faire vérifier et remplacer le liquide de refroidissement.
4. Si aucun problème n'est détecté, la moto peut être utilisée une fois que le témoin de température du liquide de refroidissement du moteur s'éteint. Consultez votre concessionnaire pour qu'il effectue une inspection dès que possible.

AVIS

Conduire alors que la moto surchauffe peut endommager gravement le moteur.

Ne conduisez pas la moto si le témoin de température du liquide de refroidissement du moteur s'allume.

LORSQUE LE TÉMOIN DE PRESSION D'HUILE S'AFFICHE PENDANT LA CONDUITE (LE TÉMOIN DE PRESSION D'HUILE S'ALLUME)

Si le témoin de pression d'huile ① s'allume, arrêtez la moto dans un endroit sûr, effectuez les contrôles suivants et prenez toutes les mesures nécessaires.

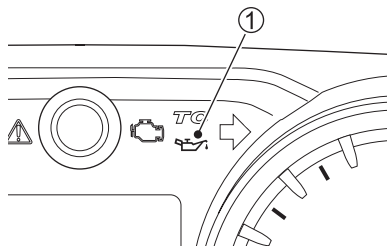

1. Mettre le contacteur d'allumage en position "OFF" pour couper le moteur.
2. Vérifier le niveau de l'huile moteur. Voir "CONTRÔLE DU NIVEAU D'HUILE MOTEUR" à la page 3-24.
Faites le plein d'huile moteur si le niveau est insuffisant.
3. Démarrer le moteur.
 - a. Vous pouvez conduire la moto dès que le témoin de pression d'huile s'éteint.
 - b. Si le témoin de pression d'huile ne s'éteint pas, arrêtez le moteur et consultez votre concessionnaire.
4. Le moteur peut être endommagé si le niveau d'huile a diminué. Consultez votre concessionnaire pour qu'il effectue une inspection.

AVIS

Conduire la moto avec une pression d'huile faible peut endommager gravement le moteur.

Ne conduisez pas la moto si le témoin de pression d'huile s'allume.

AFFICHAGES DES TÉMOINS

Consultez un concessionnaire si l'état des indicateurs s'affiche comme suit.

- Le témoin de dysfonctionnement (à la page 2-16) s'allume ou clignote
- L'avertissement FI apparaît (à la page 2-20)
- Les affichages de vérification (à la page 2-20) ne s'éteignent pas
- Le témoin ABS (à la page 2-12) ne se réinitialise pas ou ne se rallume pas après sa réinitialisation à l'état par défaut
- Le témoin du point mort ne s'allume pas lorsque l'indicateur de rapport engagé se trouve sur la position N (à la page 2-18)
- Le témoin du point mort s'allume pendant que l'indicateur de position de rapport engagé indique 1, 2, 3, 4, 5, ou 6
- L'indicateur TC (à la page 2-17) s'allume
- Le témoin du rappel d'entretien (à la page 2-29) s'allume
- Le témoin de température du liquide de refroidissement du moteur clignote ou s'allume et ne s'éteint pas lorsque le moteur est froid (à la page 2-19)
- Le témoin de pression d'huile s'allume lorsque la quantité d'huile moteur est appropriée

ÉTAT DE LA MOTO

Consultez un concessionnaire si l'état de la moto se présente comme suit.

- Le moteur ne démarre pas
- Vous tombez
- La moto fait un bruit inhabituel ou du liquide fuit
- Les performances du moteur diminuent ou sont médiocres
- Il y a une diminution marquée du liquide de frein ou vous devez remplacer le liquide de frein ou les plaquettes
- Les performances de freinage sont médiocres
- Il y a une diminution marquée du liquide de refroidissement ou vous devez remplacer le liquide de refroidissement
- Vous ne pouvez pas savoir pourquoi un fusible a sauté
- Les pneus sont extrêmement usés ou vous devez les remplacer



MARCHE A SUIVRE POUR LE NETTOYAGE ET LE REMISAGE DE LA MOTO

MARCHE A SUIVRE POUR LE REMISAGE	5-2
MARCHE A SUIVRE POUR LA REMISE EN SERVICE	5-4
PRÉVENTION DE LA CORROSION	5-4
NETTOYAGE DE LA MOTO	5-6
INSPECTION APRÈS NETTOYAGE	5-10

MARCHE A SUIVRE POUR LE NETTOYAGE ET LE REMISAGE DE LA MOTO

MARCHE A SUIVRE POUR LE REMISAGE

DESCRIPTION

Si vous n'avez pas l'intention de conduire la moto pendant une longue période, il est important d'effectuer un entretien avant de la remiser. Effectuez l'entretien indiqué ci-dessous.

NOTE : Suzuki recommande de confier ce travail à votre concessionnaire.

MOTO

Placez la moto sur la béquille latérale, sur une surface ferme et de niveau où elle ne risque pas de se renverser. Pour les motos équipées d'une béquille centrale, utilisez cette béquille pour le stationnement.

Lavez la moto avant de la remiser, séchez-la, puis couvrez-la avec une housse de protection.

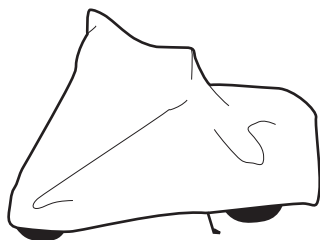

NOTE : Mettez la housse une fois que le moteur et le silencieux ont refroidi.

CARBURANT

1. Faites le plein du réservoir avec un mélange de carburant et d'inhibiteur de dégradation de l'essence dans les proportions conseillées par le fabricant de l'inhibiteur.
2. Faites tourner le moteur pendant quelques minutes afin que l'essence puisse remplir le système d'injection de carburant.

MOTEUR

1. Vidangez complètement l'huile moteur et refaites le plein du carter moteur avec de l'huile fraîche jusqu'au niveau du goulot de remplissage.
2. Couvrez l'orifice d'admission du filtre à air et de sortie du tuyau d'échappement ou du silencieux avec des chiffons gras pour éviter de laisser pénétrer l'humidité.

NOTE : Pour la protection intérieure du moteur, consultez votre concessionnaire.

BATTERIE

1. Déposez la batterie de la moto en procédant comme décrit à la section BATTERIE.
2. Nettoyez l'extérieur de la batterie avec un détergent doux et nettoyez toute trace de corrosion des plots et des connexions du faisceau de câbles.
3. Rangez la batterie à l'abri du gel.

NOTE : La batterie consomme de l'électricité et se décharge lentement. Vous devez donc retirer la batterie de la moto, la charger complètement, puis la remiser dans un endroit sombre, bien ventilé. Lorsque vous remisez la moto avec la batterie installée, débranchez la borne (-).

PNEUS

Ajustez la pression des pneus à la pression recommandée et surélevez la moto de sorte que les roues avant et arrière ne touchent plus le sol.

NOTE : Consultez un concessionnaire pour plus d'informations sur la façon de surélever les roues avant et arrière.

EXTÉRIEUR

- Vaporisez toutes les pièces en vinyle et en caoutchouc d'un produit de protection du caoutchouc.
- Vaporisez les surfaces non peintes d'un antirouille.
- Revêtez les surfaces peintes de cire pour automobile.

ENTRETIEN PENDANT LE REMISAGE

Une fois par mois, recharger la batterie. Reportez-vous à la section BATTERIE pour les instructions. Si vous ne parvenez pas à charger la batterie, demandez conseil à votre concessionnaire.

MARCHE A SUIVRE POUR LA REMISE EN SERVICE

COMMENT EFFECTUER UNE REMISE EN SERVICE

1. Nettoyez entièrement la moto.
2. Enlevez les chiffons gras de l'orifice d'admission du filtre à air et de sortie du silencieux.
3. Vidangez toute l'huile moteur. Installez un filtre à huile neuf et remplissez le moteur d'huile moteur neuve comme décrit dans ce manuel.
4. Reposez la batterie en procédant comme indiqué à la section BATTERIE.
5. Assurez-vous que la moto est bien graissée.
6. Procédez aux opérations d'INSPECTION AVANT LA CONDUITE comme indiqué dans ce manuel.
7. Démarrez la moto comme indiqué dans ce manuel.

PRÉVENTION DE LA CORROSION

INFORMATIONS IMPORTANTES SUR LA CORROSION

Effectuez un entretien pour éviter l'apparition de rouille sur la moto et prolonger sa durée de vie.

Les éléments suivants peuvent causer de la corrosion.

- Air marin, routes non pavées, sel de voirie, humidité et accumulation de substances chimiques.
- Les dommages causés aux pièces métalliques ou aux surfaces peintes dus à des accidents mineurs, ou des projections de sable, de cailloux ou d'autres débris.

COMMENT PRÉVENIR LA CORROSION

- Lavez la moto fréquemment, au moins une fois par mois. Maintenez la moto aussi propre et sèche que possible.
- Nettoyez toute trace de dépôt de corps étrangers. Des corps étrangers du type sel de voirie, produits chimiques, huile bitumeuse ou goudron routier, sève d'arbre, fiente d'oiseau et retombées industrielles peuvent endommager le fini de la moto. Nettoyez tous ces types de dépôts dès que possible. Si ces dépôts s'avèrent difficiles à éliminer à l'eau, utilisez un agent de nettoyage. Conformez-vous aux instructions du fabricant pour l'utilisation de ces agents de nettoyage spéciaux.
- Réparez dès que possible tout dommage de la finition. Vérifiez soigneusement les surfaces peintes de la moto pour repérer tout dommage éventuel. Pour éviter tout développement de la corrosion, retouchez immédiatement toute attaque ou rayure des surfaces peintes. Si les attaques ou les rayures atteignent la surface du métal, faites procéder aux réparations par un concessionnaire.
- Remisez la moto dans un endroit sec, bien aéré. Si la moto est fréquemment lavée dans son garage ou si elle est garée dans ce garage quand elle est mouillée, le garage risque de devenir très humide. Une humidité élevée cause ou accélère la corrosion. Une moto mouillée risque de développer de la corrosion même dans un garage chauffé si l'aération est insuffisante.

- Couvrez la moto. Une exposition aux rayons du soleil à son zénith risque de résulter en détérioration de la couleur des peintures, des pièces en plastique et des instruments du tableau de bord. Couvrez la moto avec une housse de bonne qualité, perméable à l'air pour protéger sa finition du danger des rayons UV solaires et pour réduire les dépôts de poussière et de polluants sur les surfaces. Demandez conseil à votre concessionnaire pour bien choisir la bâche appropriée.

NOTE :

- *Appliquez de la cire sur toutes les parties de la moto avant de la remiser. Ceci empêche l'apparition de rouille.*
- *Nettoyez immédiatement la moto à l'eau froide après avoir roulé sur des routes couvertes de sel de voirie ou près de la mer. Assurez-vous d'utiliser de l'eau froide car l'eau chaude risque d'accélérer la corrosion.*

NETTOYAGE DE LA MOTO

LAVAGE DE LA MOTO

Laver la moto aide à prolonger sa durée de vie et à la maintenir en parfait état. Une application de cire vous permettra également de détecter toute anomalie et d'éviter les dysfonctionnements. Lavez la moto quand il fait froid.

1. Nettoyez la saleté et la boue sur la moto à l'eau froide. Utilisez une éponge ou une brosse douce. N'utilisez pas d'objet dur qui risque de rayer la peinture.
2. Lavez entièrement la moto à l'aide d'un détergent neutre avec une éponge ou un chiffon doux. Trempez fréquemment l'éponge ou le chiffon dans la solution savonneuse.

NOTE : Nettoyez immédiatement la moto à l'eau froide après avoir roulé sur des routes couvertes de sel de voirie ou près de la mer. Assurez-vous d'utiliser de l'eau froide car l'eau chaude risque d'accélérer la corrosion.

3. Une fois la moto entièrement nettoyée de la saleté, rincez le détergent avec beaucoup d'eau.

NOTE : Le détergent utilisé pour laver la moto peut avoir des conséquences négatives sur les pièces en plastique si le détergent n'est pas complètement rincé. Assurez-vous de bien rincer tout le détergent avec beaucoup d'eau après avoir lavé la moto.

4. Après avoir rincé la moto, essuyez-la avec une peau de chamois ou un chiffon humide et laissez-la sécher à l'ombre.

5. Vérifiez soigneusement que les surfaces peintes ne sont pas endommagées. Le cas échéant, procurez-vous de la peinture pour "retouche" et "retouchez" les parties endommagées en procédant de la manière suivante :

- a. Nettoyez toutes les parties endommagées et laissez-les sécher.
- b. Agitez la peinture et "retouchez" les parties endommagées à l'aide d'un petit pinceau.
- c. Laissez la peinture sécher complètement.

AVERTISSEMENT

Le placement inapproprié d'un objet entre le carénage et le guidon peut nuire au bon fonctionnement du guidon.

Lors du nettoyage de la moto, ne placez aucun objet entre le carénage et le guidon.

NOTE : Le diffuseur du phare risque de s'embuer au lavage de la moto ou par temps de pluie. L'embuage du phare va progressivement disparaître après sa mise en service. Pour désembuer le diffuseur du phare, mettez le moteur en marche afin d'éviter de vider la batterie.

NOTE : Évitez de projeter ou de faire couler de l'eau sur les endroits suivants :

- Contacteur d'allumage
- Bougies
- Bouchon de réservoir de carburant
- Système d'injection de carburant
- Maître-cylindres de frein
- Maître-cylindre d'embrayage

AVIS

Si de l'eau pénètre dans le tuyau d'échappement, le silencieux, le filtre à air ou des pièces électriques pendant le nettoyage, cela peut provoquer une défaillance au démarrage ou l'apparition de rouille.

Veillez à ne pas asperger d'eau dans les pièces ci-dessus pendant le nettoyage.

AVIS

L'application d'eau à haute pression sur le radiateur peut endommager les ailettes de refroidissement.

Soyez prudent lorsque vous effectuez un lavage autour du radiateur.

AVIS

L'eau sous haute pression utilisée dans les lavages automatiques risque de détériorer les pièces de la moto. Il peut en résulter de la rouille, une corrosion et une usure accrue. Les agents de nettoyage des pièces peuvent également détériorer les pièces de la moto.

Ne pas utiliser d'eau sous haute pression pour nettoyer la moto. N'utilisez pas d'agents de nettoyage sur le boîtier papillon et les capteurs d'injection de carburant.

AVIS

Ne nettoyez pas la moto avec des produits de nettoyage alcalins ou à forte acidité, de l'essence, du liquide de frein ou tout autre solvant risquant d'endommager les pièces de la moto.

Assurez-vous de bien rincer tout le détergent avec beaucoup d'eau après avoir lavé la moto.

ROUES

Pour conserver les roues en bon état, en plus d'un nettoyage régulier, lavez-les à l'eau froide dès que possible après avoir roulé près de la mer ou sur des routes qui ont été aspergées d'antigel.

1. Imbibez une éponge avec un détergent neutre et éliminez toute saleté.
2. Lavez avec suffisamment d'eau froide, puis essuyez avec un chiffon sec.

NOTE : Les jantes se rayent facilement ; ne les frottez pas ou ne les brossez pas avec de la poudre à polir, des brosses dures ou des brosses métalliques.

PIÈCES EN PLASTIQUE

Les pièces en plastique, telles que la lentille de phare, l'affichage du compteur de vitesse, le pare-brise et les carénages, s'endommagent facilement. Lorsque de telles pièces sont nettoyées, lavez-les avec de l'eau après les avoir nettoyées à l'aide d'un détergent neutre ou de l'eau savonneuse, puis essuyez-les avec un chiffon doux.

AVERTISSEMENT

Tout objet introduit derrière les carénages risque de gêner la direction et d'entraîner une perte de contrôle.

Ne placez aucun objet dans l'espace aménagé derrière les carénages.

AVIS

Des substances étrangères peuvent rayer ou endommager les pièces en plastique telles que la lentille de phare, l'affichage du compteur et le pare-brise.

Ne laissez pas les substances suivantes se déposer sur les pièces en plastique ci-dessus ;

- Composé de cire
- Produits chimiques tels que des agents d'élimination de film huileux ou des répulsifs
- Détergent acide ou alcalin
- Liquide de frein, essence, alcool ou solvant organique, etc.

TUYAUX D'ÉCHAPPEMENT

Les tuyaux d'échappement en acier inoxydable peuvent être sujets à des marques de brûlure causées par l'huile et d'autres impuretés.

- En utilisant un nettoyant ménager pour l'acier inoxydable, essuyez la saleté avec un chiffon ou une éponge, rincez avec suffisamment d'eau puis séchez à l'aide d'un chiffon sec.
- Lorsque des marques de brûlure apparaissent, frottez avec un composé fin puis essuyez la saleté.

NOTE : Bien que la chaleur de l'échappement puisse provoquer un changement de couleur du tuyau d'échappement, cela n'entraîne aucun problème de fonctionnement.

AVIS

Le tuyau d'échappement ou le silencieux et le moteur sont chauds lorsque le moteur tourne et le restent une fois qu'il est arrêté. Si vous les touchez à ce moment-là, vous risquez de vous brûler.

Ne touchez pas le tuyau d'échappement, le silencieux ou le moteur tant qu'ils n'ont pas refroidi.

PASSAGE À LA CIRE

Après avoir lavé la moto, il est conseillé de la passer à la cire et au polish pour protéger et embellir les surfaces peintes.

- Utilisez uniquement des cires et des produits à polir de bonne qualité.
- Respectez bien les instructions des fabricants.

ENTRETIEN PARTICULIER DES PEINTURES DE FINITION MATE

N'utilisez pas de lustreur ou de cire qui contient du produit de lustrage sur les surfaces à finition mate. Cela change l'aspect de la finition mate.

Les cires solides peuvent être difficiles à enlever des surfaces à finition mate.

Les frottements pendant la conduite de la moto et le nettoyage ou le lustrage excessif d'une surface à finition mate va en changer l'aspect.

INSPECTION APRÈS NETTOYAGE

DESCRIPTION

Après le séchage de la moto, appliquez de la graisse. Pour prolonger la durée de vie de votre moto, lubrifiez-la comme indiqué à la section "POINTS DE GRAISSAGE".

Suivez les procédures de la section "INSPECTION AVANT LA CONDUITE" pour vérifier que votre moto ne présente pas de problèmes ayant pu surgir lors de votre dernier trajet.

AVERTISSEMENT

Utilisez la moto avec des freins humides peut s'avérer dangereux. Les freins humides n'offrent pas autant de puissance de freinage que des freins secs. Cela peut provoquer un accident.

Testez vos freins après le lavage de la moto, en conduisant à vitesse réduite et dans un endroit sûr. Si nécessaire, appliquez les freins plusieurs fois de suite pour que la friction sèche les garnitures.



INFORMATIONS A USAGE DU CONSOMMATEUR

CONVERTISSEUR CATALYTIQUE	6-2
INFORMATIONS SUR LES DONNÉES INFORMATIQUES EMBARQUÉES SUR LA MOTO	6-3
EMPLACEMENT DU NUMÉRO DE SÉRIE	6-4

INFORMATIONS A USAGE DU CONSOMMATEUR

CONVERTISSEUR CATALYTIQUE

DESCRIPTION

Le silencieux sur cette moto contient un convertisseur catalytique. Ce convertisseur catalytique réduit le volume de substances toxiques sortant des gaz d'échappement.

Un réglage inapproprié ou une manipulation erronée peut provoquer une combustion incomplète (ratés d'allumage), entraînant une augmentation extrême de la température du convertisseur catalytique. Soyez prudent, car cela pourrait endommager le convertisseur catalytique ou d'autres pièces connexes.

Bien que le convertisseur catalytique ne nécessite aucune inspection ou maintenance spéciale, veuillez effectuer les contrôles et l'entretien du moteur spécifiés.

AVIS

Une utilisation inappropriée de la moto risque d'endommager le catalyseur ou la moto.

Pour éviter toute détérioration du catalyseur ou d'autres composants connexes, observez bien les précautions suivantes :

- Tant que la moto est en mouvement, n'actionnez pas le contacteur d'allumage ni l'interrupteur d'arrêt du moteur, et ne coupez pas le moteur, sauf en cas d'urgence.
- Ne tentez pas de démarrer le moteur en poussant la moto ou dans une descente.
- Ne démarrez pas le moteur avec le câble de bougie d'allumage retiré pendant les tests de diagnostic.
- Ne faites pas tourner le moteur au ralenti inutilement ou pendant longtemps.
- N'utilisez pas toute l'essence contenue dans le réservoir de carburant.
- Si les performances du moteur se détériorent ou sont médiocres, faites inspecter votre moto chez un concessionnaire.

INFORMATIONS SUR LES DONNÉES INFORMATIQUES EMBARQUÉES SUR LA MOTO

DESCRIPTION

Votre moto est équipée de systèmes informatiques embarqués qui surveillent et contrôlent plusieurs aspects de la performance de la moto, y compris les éléments suivants :

TYPES DE DONNÉES

- État du moteur, comme le régime moteur.
- État de la transmission, comme le rapport engagé.
- État de fonctionnement, comme l'accélérateur, les freins (y compris l'ABS), le rapport engagé.
- Informations relatives aux pannes informatiques de toutes sortes.

NOTE :

- *Les données enregistrées diffèrent selon le type de véhicule.*
- *Les données vocales ne sont pas enregistrées.*
- *Selon les conditions d'utilisation, les données ne peuvent pas être enregistrées dans certains cas.*

DIVULGATION DE DONNÉES

Suzuki Motor Corporation et les tiers contractés par Suzuki Motor Corporation peuvent acquérir et utiliser les données enregistrées par des ordinateurs de bord pour diagnostiquer les défaillances des véhicules, effectuer des travaux de recherche et développement et améliorer la qualité.

Suzuki Motor Corporation et les tiers contractés par Suzuki Motor Corporation ne divulgueront ni ne fourniront les informations acquises à un tiers, sauf dans les cas suivants.

- Lorsque l'utilisateur du véhicule a consenti.
- Lorsque cela est requis ou autorisé, en vertu des lois et des ordonnances, d'une injonction d'un tribunal ou d'une autre autorité juridique.
- Lorsque des données fournies ont été traitées de sorte que les utilisateurs et les véhicules ne puissent pas être identifiés, destinés à être utilisés par des instituts de recherche, etc., pour le traitement statistique, etc.

EMPLACEMENT DU NUMÉRO DE SÉRIE

DESCRIPTION

Enregistrez les numéros de série du moteur et de cadre de la page suivante à utiliser dans des procédures telles que la création de documents d'immatriculation de véhicules. Ces numéros sont également nécessaires pour permettre à votre concessionnaire de commander des pièces.

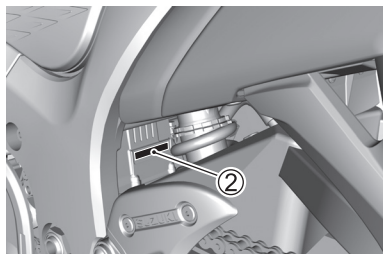
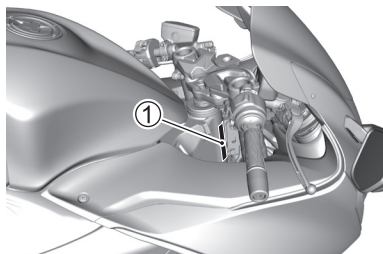

NUMÉRO DU CADRE

Le numéro de cadre ① est estampé sur la colonne de direction comme indiqué sur l'illustration.

Notez le numéro de cadre ici pour toute référence future.

N° du cadre :

NUMÉRO DE SÉRIE DU MOTEUR

Le numéro de série du moteur ② est estampé sur le carter-moteur.

Notez le numéro de série ici pour toute référence future.

N° de moteur :

NUMÉRO DE CLÉ

Cette moto est livrée avec deux clés et un numéro de clé alphanumérique imprimé sur une plaque.

NOTE :

- *En plus des fonctions standard, les clés de cette moto sont également dotées de fonctions d'immobilisation.*
- *Si vous endommagez ou perdez ces clés, cela entraînera pour vous des dépenses considérables, vous devez donc les manipuler avec soin.*
- *Veillez à ranger la clé de rechange avec soin.*



FICHE TECHNIQUE

DIMENSIONS ET POIDS À VIDE

Longueur totale	2180 mm
Largeur totale	735 mm
Hauteur totale	1165 mm
	1205 mm ... avec option
Empattement	1480 mm
Garde au sol	125 mm
Poids à vide	264 kg
	266 kg ... Inde

MOTEUR

Type	Moteur à quatre temps, à refroidissement par liquide
Nombre de cylindres	4
Alésage	81,0 mm
Course	65,0 mm
Cylindrée	1340 cm ³
Taux de compression	12,5 : 1
Système de carburant	Injection de carburant
Filtre à air	Élément en papier
Système de démarrage	Démarrateur électrique
Système de lubrification	A carter humide

TRAIN MOTEUR

Embrayage	Multi-disques en bain d'huile
Transmission	6 vitesses
Grille de sélection des vitesses	1 en bas, 5 en haut
Rapport de démultiplication primaire	1,596 (83/52)
Rapports de démultiplication, 1ère	2,615 (34/13)
	2ème.....1,937 (31/16)
	3ème.....1,526 (29/19)
	4ème.....1,285 (27/21)
	5ème.....1,136 (25/22)
	6ème.....1,043 (24/23)
Rapport de réduction finale	2,388 (43/18)
Chaîne de transmission	RKGB50GSVZ5, 114 maillons

CHASSIS

Suspension avant	Télescopique, bobine cylindrique, amortissement à huile
Suspension arrière	Bras oscillant, bobine cylindrique, amortissement à l'huile
Course de fourche avant	120 mm
Débattement de roue arrière	140 mm
Angle de braquage	30° (droite et gauche)
Angle de chasse	23° 00'
Chasse	90 mm
Rayon de braquage	3,3 m
Frein avant	Double disque
Frein arrière	Disque simple
Taille du pneu avant	120/70ZR17M/C (58W)
Taille du pneu arrière	190/50ZR17M/C (73W)

ÉQUIPEMENT ÉLECTRIQUE

Type d'allumage.....	Allumage électronique (transistorisé)
Bougie	DENSO IU27D (Sauf pour l'Inde) NGK CR9EIA-9
Batterie	12 V 40,3 kC (11,2 Ah)/10 h
Alternateur.....	Triphasé
Fusible principal	30 A
Fusible.....	7,5/7,5/10/10/10/10/15/15 A
Fusible d'ABS	15/30 A
Phare.....	LED
Feu de position.....	LED
Clignotant avant.....	LED
Clignotant arrière.....	LED
Éclairage de plaque d'immatriculation.....	LED
Feu stop/Feu arrière.....	LED
Éclairage du tableau de bord	LED
Témoin de dysfonctionnement.....	LED
Témoin d'avertissement principal	LED
Témoin d'antidémarrage électronique (si le véhicule en est équipé).....	LED
Témoin de pression d'huile.....	LED
Témoin de température du liquide de refroidissement du moteur.....	LED
Témoin d'ABS.....	LED
Témoin de clignotant	LED
Témoin du point mort.....	LED
Témoin du feu route.....	LED
Témoin de régulation de la traction	LED
Témoin de régime du moteur.....	LED
Témoin de carburant.....	LED

CAPACITÉS

Réservoir de carburant.....	20,0 L
Huile moteur, vidange d'huile.....	3200 ml
Avec changement du filtre	3400 ml
Révision.....	4100 ml
Liquide de refroidissement	2900 ml

INDEX

- A**
À PROPOS DES FREINS 1-15
ABS..... 1-15
AFFICHAGE DU DIAGNOSTIC..... 2-20
AFFICHAGE PRINCIPAL 2-8
AMPOULES..... 3-59
ANTIDÉMARRAGE
ÉLECTRONIQUE 2-76
ANTI-RECU EN PENTE 2-70
- B**
BATTERIE 3-15,5-3
BÉQUILLE LATÉRALE..... 2-95
BÉQUILLES..... 2-95
BOUCHON DE RÉSERVOIR DE
CARBURANT 2-84
BOUCHON DE VIDANGE D'HUILE
MOTEUR 3-26
BOUGIE..... 3-18
- C**
CABLE D'ACCELERATEUR 3-34
CACHE DU CADRE 3-11
CARBURANT 1-19,5-2
CARÉNAGE..... 3-10
CHAÎNE DE TRANSMISSION..... 3-35
COMMANDE SELECT 2-77
COMMANDES DU GUIDON 2-5
COMMUTATEUR DE
CLIGNOTANT..... 2-78
COMMUTATEUR DE DÉMARREUR
ÉLECTRIQUE..... 2-79
COMMUTATEUR D'APPEL DE
PHARE 2-77
COMMUTATEUR HORN..... 2-77
COMMUTATEUR MODE..... 2-77
COMPTE-TOURS..... 2-12
COMPTEUR DE CONSOMMATION
INSTANTANÉE DE
CARBURANT 2-28
COMPTEUR DE CONSOMMATION
MOYENNE DE CARBURANT 2-27
COMPTEUR DE VITESSE 2-18
COMPTEUR D'AUTONOMIE 2-28
COMPTEUR JOURNALIER 2-26
COMPTEUR KILOMÉTRIQUE 2-26
CONNECTEUR DE
DIAGNOSTIC 3-65
CONTACTEUR DE FEU STOP
ARRIÈRE..... 3-45
CONTACTEUR DE RÉGULATION
DE VITESSE..... 2-63
CONTACTEUR DE SIGNAL DE
DÉTRESSE 2-79
CONTACTEUR DU SYSTÈME DE
CONTRÔLE DE LANCEMENT..... 2-60
CONTACTEUR D'ALLUMAGE..... 2-72
CONTACTEUR D'ALLUMAGE..... 2-72
CONVERTISSEUR
CATALYTIQUE..... 6-2
- D**
DURITE DE RADIATEUR..... 3-33
- E**
ÉLÉMENT DE FILTRE À AIR 3-19
EMBRAYAGE 3-40
EMPLACEMENT DES PIÈCES..... 2-2
EMPLACEMENT DU NUMÉRO DE
SÉRIE 6-4
ENTRETIEN DE L'AMORTISSEUR DE
DIRECTION 3-9
EXTÉRIEUR 5-3

F	
FAISCEAU DE PHARE	3-59
FENÊTRE D'INFORMATIONS	2-23
FILTRE À AIR	3-18
FILTRE A HUILE MOTEUR.....	3-26
FLEXIBLE DE CARBURANT.....	3-35
FREINS.....	3-41
FUSIBLES	3-60
H	
HORLOGE.....	2-19
HUILE MOTEUR.....	3-21
I	
INDICATEUR DE RAPPEL D'ENTRETIEN	2-22
INDICATEUR DE RAPPORT ENGAGÉ	2-37
INDICATEUR DE TEMPÉRATURE AMBIANTE	2-21
INDICATEUR DE TEMPÉRATURE DU LIQUIDE DE REFROIDISSEMENT DU MOTEUR	2-18
INDICATEUR DU RÉGIME MOTEUR	2-14
INDICATEUR DU SYSTÈME DE CONTRÔLE ANTI-CABRAGE.....	2-57
INDICATEUR DU SYSTÈME DE CONTRÔLE DE LANCEMENT.....	2-59
INDICATEURS DU SYSTÈME D'ASSISTANCE À LA CONDUITE	2-23
INFORMATIONS SUR LES DONNÉES INFORMATIQUES EMBARQUÉES SUR LA MOTO	6-3
INTERRUPTEUR D'ARRÊT DU MOTEUR	2-78
INVERSEUR ROUTE-CROISEMENT	2-77
J	
JAUGE DE CARBURANT	2-11
L	
LCD.....	2-7
LEVIER DE CHANGEMENT DE VITESSE.....	2-87,3-46
LEVIER DE FREIN	2-90
LEVIER D'EMBRAYAGE.....	2-92
LIMITEUR DE VITESSE ACTIF	2-72
LIQUIDE DE FREIN.....	3-41
LIQUIDE DE REFROIDISSEMENT DU MOTEUR	3-30
LUBRIFICATION	3-14
M	
MOTEUR	5-3
N	
NUMÉRO DE CLÉ.....	6-4
NUMÉRO DU CADRE	6-4
NUMÉRO DU MOTEUR	6-4
O	
OUTILS.....	3-9
P	
PASSAGE DES VITESSES.....	2-86
PÉDALE DE FREIN ARRIÈRE.....	2-91
PIÈCES EN PLASTIQUE	5-8
PLAQUETTES DE FREIN	3-43
PNEUS	3-47,5-3
PORTE-CASQUE	2-94
PORTE-DOCUMENT	2-94

Q	
QUICK SHIFT	2-87
R	
RAVITAILLEMENT	2-84
RÉGIME DE RALENTI	
MOTEUR	3-33
RÉGLAGE DE LA	
SUSPENSION	2-96
RÉGULATION DE VITESSE	2-62
RÉSERVOIR DE	
CARBURANT	3-12
ROUE ARRIÈRE	3-56
ROUE AVANT	3-52
ROUES	5-8
S	
SÉLECTEUR DE MODE DE	
PUISSANCE	2-53
SELLE	2-92
SELLE ARRIÈRE	2-94
SELLE AVANT	2-92
SERVICE (entretien)	2-51
SURCHAUFFE	4-3
SUSPENSION ARRIÈRE	2-100
SUSPENSION AVANT	2-96
SYSTÈME DE CHANGEMENT DE	
VITESSE RAPIDE	
BIDIRECTIONNEL	2-58
SYSTÈME DE CONTRÔLE	
ANTI-CABRAGE	2-56
SYSTÈME DE CONTRÔLE DE LA	
TRACTION MOTION TRACK	2-54
SYSTÈME DE CONTRÔLE DE	
LANCEMENT	2-60
SYSTÈME DE CONTRÔLE DU	
FREIN MOTEUR	2-57
SYSTÈME DE VERROUILLAGE DE LA	
BÉQUILLE LATÉRALE/DE	
L'ALLUMAGE	3-51
SYSTÈME MOTION TRACK	
BRAKE SYSTEM	1-16
SYSTÈME SUZUKI	
EASY START	2-82

T	
TABLEAU DE BORD	2-10
TABLEAU D'ENTRETIEN.....	3-5
TÉMOIN DE CLIGNOTANT.....	2-12
TÉMOIN DE DYSFONCTIONNEMENT	2-16
TÉMOIN DE FEU DE ROUTE	2-19
TÉMOIN DE NIVEAU DE CARBURANT	2-11
TÉMOIN DE POINT MORT	2-19
TÉMOIN DE PRESSION D'HUILE.....	2-18
TÉMOIN DE RÉGULATION DE LA TRACTION	2-17
TÉMOIN DE TEMPÉRATURE DU LIQUIDE DE REFROIDISSEMENT DU MOTEUR	2-19
TÉMOIN D'ABS	2-12
TÉMOIN D'ANTI-RECU EN PENTE.....	2-22
TÉMOIN D'AVERTISSEMENT PRINCIPAL.....	2-13
THERMOMÈTRE.....	2-21
TUYAUX D'ÉCHAPPEMENT	5-9
V	
VOLTMÈTRE.....	2-27
Z	
ZONE ROUGE.....	2-12



6-2-1 Somejidai, Hamakita-ku, Hamamatsu, Shizuoka 434-0046, Japan

DECLARATION of CONFORMITY

[EN] English	Hereby, ASAHI DENSO.,LTD. declares that the radio equipment type [SZ137] is in compliance with Radio Equipment Regulations 2017 (S.I. 2017/1206). The full text of the declaration of conformity is available at the following internet address: http://en.ad-asahidenso.co.jp/euro-compliance/
-----------------	--

Importers name	Registered trade name or registered trade mark	TEL FAX	Postal address
SUZUKI GB PLC	SUZUKI GB PLC	44-1908-336600 44-1908-336704	STEINBECK CRESCENT, SNELSHALL WEST, MILTON KEYNES MK4 4AE, U.K.



6-2-1 Someijai, Hamakita-ku, Hamamatsu, Shizuoka 434-0046, Japan

DECLARATION of CONFORMITY

[EN] English	Hereby, ASAHI DENSO CO., LTD. declares that the radio equipment type [SZ137] is in compliance with Directive 2014/53/EU. The full text of the EU declaration of conformity is available at the following internet address: http://en.ad-asahidenso.co.jp/euro-compliance/
[BG] Bulgarian	С настоящото ASAHI DENSO CO., LTD. декларира, че този тип радиосъоръжение [SZ137] е в съответствие с Директива 2014/53/ЕС. Цялостният текст на ЕС декларацията за съответствие може да се намери на следния интернет адрес: http://en.ad-asahidenso.co.jp/euro-compliance/
[CS] Czech	Tímto ASAHI DENSO CO., LTD. prohlašuje, že typ rádiového zařízení [SZ137] je v souladu se směrnicí 2014/53/EU. Úplné znění EU prohlášení o shodě je k dispozici na této internetové adrese: http://en.ad-asahidenso.co.jp/euro-compliance/
[DA] Danish	Hermed erklærer ASAHI DENSO CO., LTD., at radioudstyrstypen [SZ137] er i overensstemmelse med direktiv 2014/53/EU. EU-overensstemmelseserklæringens fulde tekst kan findes på følgende internetadresse: http://en.ad-asahidenso.co.jp/euro-compliance/
[DE] German	Hiermit erkläre ASAHI DENSO CO., LTD., dass der Funkanlagentyp [SZ137] der Richtlinie 2014/53/EU entspricht. Der vollständige Text der EU-Konformitätserklärung ist unter der folgenden Internetadresse verfügbar: http://en.ad-asahidenso.co.jp/euro-compliance/
[ET] Estonian	Käesolevaga deklareerib ASAHI DENSO CO., LTD., et käesolev raadioseadme tüüp [SZ137] vastab direktiivi 2014/53/EL nõuetele. ELi vastavusdeklaratsiooni täielik tekst on kättesaadav järgmisel internetiaadressil: http://en.ad-asahidenso.co.jp/euro-compliance/
[EL] Greek	Με την παρούσα ο/η ASAHI DENSO CO., LTD., δηλώνει ότι ο ραδιοεξοπλισμός [SZ137] πληροί την οδηγία 2014/53/ΕΕ. Το πλήρες κείμενο της δήλωσης συμμόρφωσης ΕΕ διατίθεται στην ακόλουθη ιστοσελίδα στο διαδίκτυο: http://en.ad-asahidenso.co.jp/euro-compliance/
[ES] Spanish	Por la presente, ASAHI DENSO CO., LTD. declara que el tipo de equipo radioeléctrico [SZ137] es conforme con la Directiva 2014/53/UE. El texto completo de la declaración UE de conformidad está disponible en la dirección Internet siguiente: http://en.ad-asahidenso.co.jp/euro-compliance/
[FR] French	Le soussigné, ASAHI DENSO CO., LTD., déclare que l'équipement radioélectrique du type [SZ137] est conforme à la directive 2014/53/UE. Le texte complet de la déclaration UE de conformité est disponible à l'adresse internet suivante: http://en.ad-asahidenso.co.jp/euro-compliance/
[IT] Italian	Il fabbricante, ASAHI DENSO CO., LTD., dichiara che il tipo di apparecchiatura radio [SZ137] è conforme alla direttiva 2014/53/UE. Il testo completo della dichiarazione di conformità UE è disponibile al seguente indirizzo Internet: http://en.ad-asahidenso.co.jp/euro-compliance/
[LV] Latvian	Ar šo ASAHI DENSO CO., LTD. deklarē, ka radioiekārta [SZ137] atbilst Direktīvai 2014/53/ES. Pilns ES atbilstības deklarācijas teksts ir pieejams šādā interneta vietnē: http://en.ad-asahidenso.co.jp/euro-compliance/



6-2-1 Somejidai, Hamakita-ku, Hamamatsu, Shizuoka 434-0046, Japan

[LT] Lithuanian	AŠ, ASAHI DENSO CO., LTD., patvirtinu, kad radijo įrenginių tipas [SZ137] atitinka Direktyvą 2014/53/ES. Visas ES atitikties deklaracijos tekstas prieinamas šiuo interneto adresu: http://en.ad-asahidenso.co.jp/euro-compliance/
[HR] Croatian	ASAHI DENSO CO., LTD. ovimе izjavljuje da je radijska oprema tipa [SZ137] u skladu s Direktivom 2014/53/EU. Cjeloviti tekst EU izjave o sukladnosti dostupan je na sljedećoj internetskoj adresi: http://en.ad-asahidenso.co.jp/euro-compliance/
[HU] Hungarian	ASAHI DENSO CO., LTD. igazolja, hogy a [SZ137] típusú rádióberendezés megfelel a 2014/53/EU irányelvnek. Az EU-megfelelőségi nyilatkozat teljes szövege elérhető a következő internetes címen: http://en.ad-asahidenso.co.jp/euro-compliance/
[MT] Maltese	B'dan, ASAHI DENSO CO., LTD., niddikjara li dan it-tip ta' taghmir tar-radju [SZ137] huwa konformi maad-Direttiva 2014/53/EU. It-test kollu tad-dikjarazzjoni ta' konformità tal-UE huwa disponibbli f'dan l-indirizz tal-Internet li ġej: http://en.ad-asahidenso.co.jp/euro-compliance/
[NL] Dutch	Hierbij verklaar ik, ASAHI DENSO CO., LTD., dat het type radioapparatuur [SZ137] conform is met Richtlijn 2014/53/EU. De volledige tekst van de EU-conformiteitsverklaring kan worden geraadpleegd op het volgende internetadres: http://en.ad-asahidenso.co.jp/euro-compliance/
[PL] Polish	ASAHI DENSO CO., LTD. niniejszym oświadczam, że typ urządzenia radiowego [SZ137] jest zgodny z dyrektywą 2014/53/UE. Pełny tekst deklaracji zgodności UE jest dostępny pod następującym adresem internetowym: http://en.ad-asahidenso.co.jp/euro-compliance/
[PT] Portuguese	O(a) abaixo assinado(a) ASAHI DENSO CO., LTD. declara que o presente tipo de equipamento de rádio [SZ137] está em conformidade com a Diretiva 2014/53/UE. O texto integral da declaração de conformidade está disponível no seguinte endereço de Internet: http://en.ad-asahidenso.co.jp/euro-compliance/
[RO] Romanian	Prin prezenta, ASAHI DENSO CO., LTD. declară că tipul de echipamente radio [SZ137] este în conformitate cu Directiva 2014/53/UE. Textul integral al declarației UE de conformitate este disponibil la următoarea adresă internet: http://en.ad-asahidenso.co.jp/euro-compliance/
[SK] Slovak	ASAHI DENSO CO., LTD. týmto vyhlasuje, že rádiové zariadenie typu [SZ137] je v súlade so smernicou 2014/53/EÚ. Úplné EÚ vyhlásenie o zhode je k dispozícii na tejto internetovej adrese: http://en.ad-asahidenso.co.jp/euro-compliance/
[SL] Slovenian	ASAHI DENSO CO., LTD. potrjuje, da je tip radijske opreme [SZ137] skladen z Direktivo 2014/53/EU. Celotno besedilo izjave EU o skladnosti je na voljo na naslednjem spletnem naslovu: http://en.ad-asahidenso.co.jp/euro-compliance/
[FI] Finnish	ASAHI DENSO CO., LTD. vakuuttaa, että radiolaitetyypin [SZ137] on direktiivin 2014/53/EU mukainen. EU-vaatimustenmukaisuusvakuutuksen täysimittainen teksti on saatavilla seuraavassa internetosoitteessa: http://en.ad-asahidenso.co.jp/euro-compliance/
[SV] Swedish	Härmed försäkras ASAHI DENSO CO., LTD. att denna typ av radioutrustning [SZ137] överensstämmer med direktiv 2014/53/EU. Den fullständiga texten till EU-försäkran om överensstämmelse finns på följande webbadress: http://en.ad-asahidenso.co.jp/euro-compliance/

Note) Frequency band(s) in which the radio equipment operates : 119-135 KHz operating at 134.2KHz
Maximum radio frequency power transmitted in the frequency band(s) : 38.9 dBμV/m @ 10m

Country	Importers name	Registered trade name or registered trade mark	TEL FAX	Postal address
GERMANY	SUZUKI DEUTSCHLAND GMBH	SUZUKI DEUTSCHLAND GMBH	49-6951-5700-380 49-6953-5700-389	SUZUKI-ALLEE 7, 64625 BENSHEIM, GERMANY
FRANCE	SUZUKI FRANCE S.A.S.	SUZUKI FRANCE S.A.S.	33-1-3482-1400 33-1-3482-8076	8, AVENUE DES FRERES LUMIERE, 78190 TRAPPES, FRANCE
ITALY	SUZUKI ITALIA S.P.A.	SUZUKI ITALIA S.P.A.	39-011-9213713 39-011-9213748	C.SO FRATELLI KENNEDY 12 10070 ROBASSOMERO (TO) ITALY
SPAIN	SUZUKI MOTOR IBERICA S.A.U	SUZUKI MOTOR IBERICA S.A.U	34-91-151-9590 34-91-151-9599	CALLE CARLOS SANZ 35-POLIGONO, CIUDAD DEL AUTOMOVIL, 28914, LEGANES, MADRID, SPAIN
AUSTRIA	SUZUKI AUSTRIA AUTOMOBIL-HANDELSGESELLSCHAFT M.B.H.	SUZUKI AUSTRIA AUTOMOBIL-HANDELSGESELLSCHAFT M.B.H.	43-662-2155-353 43-662-2155-900	MUNCHNER BUNDESTRASSE 100 A-5020 SALZBURG, AUSTRIA
HUNGARY	MAGYAR SUZUKI CORPORATION LTD.	MAGYAR SUZUKI CORPORATION LTD.	36-23-803-980 36-23-803-981	H-2040 BUDAORS KELETI UTCA 2, HUNGARY
FINLAND	SUZUKI DEUTSCHLAND GMBH, FINNISH BRANCH	SUZUKI DEUTSCHLAND GMBH, FINNISH BRANCH	358 10 321 2000	RAJAMAAKKAARI 5, H-02970, ESPOO, FINLAND
POLAND	SUZUKI MOTOR POLAND SP. Z O.O.	SUZUKI MOTOR POLAND SP. Z O.O.	48-22-329-4104 48-22-329-4150	UL. POLCZYNSKA 10, 01-378 WARSAW, POLAND
NETHERLANDS	B.V. NIMAG	B.V. NIMAG	31-347-349-749 31-347-349-700	LANGE DREEF 12 4130 EB VIANEN THE NETHERLANDS
SWEDEN	KKG MOTOR AB	KKG MOTOR AB	46-892-3000 46-892-3345	HAMMARBACKEN 8, SE-191 81 SOLLENTUNA, SWEDEN
DENMARK	C. REINHARDT A/S	C. REINHARDT A/S	45-4482-0910 45-4468-0399	INDUSTRIPARKEN 21, DK-2750 BALLERUP, DENMARK
SWITZERLAND	SUZUKI AUTOMOBILE SCHWEIZ AG	SUZUKI AUTOMOBILE SCHWEIZ AG	41-627-6887-90 41-627-6887-91	EMILE-FREY-STRASSE, 5745 SAHENWIL, SWITZERLAND
BELGIUM	MOTEO TWO WHEELS BELUX N.V.	MOTEO TWO WHEELS BELUX N.V.	32-3-4300411 32-3-4500440	SATENROZEN 8, B-2550 KONTICH, BELGIUM
PORTUGAL	MOTEO PORTUGAL, S.A.	MOTEO PORTUGAL, S.A.	351-234-300760 351-234-300761	R. JOAO FRANCISCO DO CASAL APARTADO 3072 3801-101 AVEIRO, PORTUGAL
NORWAY	ERLING SANDE AS	ERLING SANDE AS	47-372-98-93-00 47-31-30-92-09	DRAPEN 12, DRAMMEN, NORWAY
GREECE	SFAXIANAKIS S.A.	SFAXIANAKIS S.A.	30-210-349-9000 30-210-347-6191	5-7, SIDIROKASTROU STR & PIDIAS STR, 118 55 ATHENS, GREECE
CYPRUS	A. TRICOMITIS MOTORS LIMITED	A. TRICOMITIS MOTORS LIMITED	357-24-819700 357-24-637722	P. O. BOX 40459, 35 SPYROU KYPRIANOU, TRICOMITIS BUILDING, LARNACA, 6013 CY, CYPRUS
IRELAND	PRIORITY CYCLE & MOTORCYCLE MANUFACTURING LTD.	PRIORITY CYCLE & MOTORCYCLE MANUFACTURING LTD.	353-1-6307300 353-1-8307380	75-77 BOYNE ROAD, DUBLIN INDUSTRIAL ESTATE DUBLIN 11, IRELAND
ICELAND	SUZUKI UMBODID EHF	SUZUKI UMBODID EHF	354-568-5100 354-568-8211	SKEIFAN 17, 108 REYKJAVIK, ICELAND
MALTA	INDUSTRIAL MOTORS LTD.	INDUSTRIAL MOTORS LTD.	356-20-160000	1, ANTONIO BOSIO STREET MSIDA, MSD1341, MALTA

TRA

REGISTERED No:

ER73541/19

DEALER No:

DA83368/19

מספר זיהוי היבואן: 510979388:

”חל איסור לבצע פעולות במכשיר שיש בהן כדי לשנות את תכונותיו האלחוטיות של המכשיר, ובכלל זה שינויי תוכנה, החלפת אנטנה מקורית או הוספת אפשרות לחיבור לאנטנה חיצונית, בלא קבלת אישור משרד התקשורת, בשל החשש להפרעות אלחוטיות.”

Продукты	Контроллер иммобилайзера
Модель	SZ137U
Производитель	ASAHI DENSO CO.,LTD. AD
Страна происхождения	Япония
Адрес	6-2-1 Somejidai, Hamakita-ku, Shizuoka 434-0046, Япония
Телефон	(+81)53-586-7383
Факс	(+81)53-584-1589

Дата производства указана на этикетке продукта.

Импортеры	ООО «СУЗУКИ МОТОР РУС»
Телефон	+7 (495) 780-9071
Факс	+7 (495) 780-9072
Адрес	129323, Россия, Москва, ул. Снежная, 26





ASAHI DENSO CO.,LTD

6-2-1 Somejidai, Hamakita-ku, Hamamatsu, Shizuoka, 434-0046 JAPAN

Importers name : AUTO International

Model No. SZ137

Frequency Range : 119-135kHz operating at 134.2kHz

RF Power Output : 38.9dBuV/m [@10m]

Ⓢ UA.TR.052

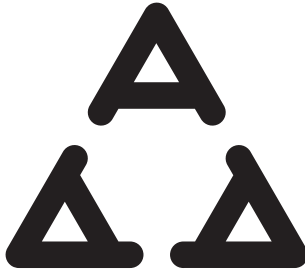

H005 19

AGRÉÉ PAR L'ANRT MAROC

Numéro d'agrément :MR 21935 ANRT 2019

Date d'agrément :27/12/2019

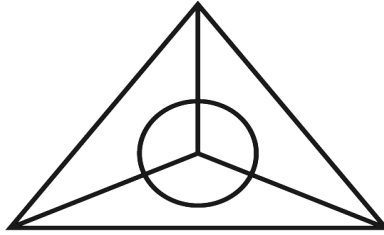

MCMC

HIDF15000047



ประเทศไทย
เครื่อง โทรคมนาคมและอุปกรณ์นี้
มีความสอดคล้องตามข้อกำหนดของ
กทช.



제품명 : 미약 전계강도 무선기기

모델명 : SZ137

인증번호 : R-R-AD1-SZ137

제조사/인증사 : ASAHI DENSO CO., LTD.

제조국 : JAPAN



* 9 9 0 1 1 - 1 0 L 2 0 - 0 1 F *

SUZUKI MOTOR CORPORATION

Part No. 99011-10L20-01F May, 2023 FR (S) (TK)

Copyright © SUZUKI MOTOR CORPORATION 2023 All Rights Reserved

M4

Printed in Japan