

GSX-S 1000 GT

[GSX-S1000T]

MANUEL DU PROPRIETAIRE



Ce manuel doit être considéré comme une partie permanente de la motocyclette et doit rester avec cette dernière lors de sa vente ou de son transfert à un nouveau propriétaire ou un nouvel utilisateur. Le manuel contient des informations importantes pour la sécurité et des instructions qui doivent être lues attentivement avant l'utilisation de la motocyclette.

AVANT-PROPOS

Le motocyclisme est l'un des sports les plus intéressants et pour en profiter pleinement il est important de bien se familiariser avec les informations contenues dans ce guide d'utilisation avant de prendre le guidon.

Vous trouverez dans ce manuel toutes les instructions nécessaires au soin et à l'entretien de votre machine. En vous conformant soigneusement à ces instructions, vous garantirez une longue durée de vie à votre moto sans problèmes mécaniques. Les concessionnaires Suzuki agréés emploient des techniciens expérimentés formés pour effectuer sur votre machine le meilleur entretien possible avec l'outillage et l'équipement appropriés.

Toutes les informations, illustrations et caractéristiques techniques contenues dans ce manuel sont basées sur les données les plus récentes disponibles du produit au moment de la publication. Du fait des améliorations apportées et autres changements effectués, ce manuel peut présenter certaines différences avec le modèle de votre machine. Suzuki se réserve le droit de procéder à toute modification à tout moment.

Notez que ce manuel couvre les caractéristiques techniques applicables à tous les pays et pour tous les équipements. Par conséquent, le modèle de votre machine peut présenter des caractéristiques différentes de celles présentées dans ce manuel.

SUZUKI MOTOR CORPORATION

IMPORTANT

INFORMATIONS SUR LE RODAGE DE VOTRE MOTO

Les premiers 1600 km sont les plus importants dans la vie de votre moto. Une bonne opération de rodage pendant cette période permettra d'assurer une durée de vie et des performances maximum à votre nouvelle moto. Les pièces Suzuki sont fabriquées à partir de matériaux de qualité supérieure et les pièces usinées sont finies avec des tolérances de précision. Une bonne opération de rodage permet aux surfaces usinées de se polir et de s'accoupler sans gripper.

La fiabilité et les performances d'une moto dépendent du soin particulier et des précautions prises pendant la période de rodage. Il est très important d'éviter de faire tourner le moteur d'une manière telle que les pièces risquent de surchauffer.

Veillez vous reporter à la section **RODAGE** pour les recommandations spécifiques de rodage.

▲ AVERTISSEMENT / ▲ ATTENTION / AVIS
/ NOTE

Lisez attentivement ce manuel et conformez-vous soigneusement aux instructions données. Les informations spéciales sont signalées par le symbole ▲ et les mots **AVERTISSEMENT**, **ATTENTION**, **AVIS** et *NOTE*. Lisez attentivement les messages mis en évidence par ces mots :

▲ AVERTISSEMENT

Indique un danger potentiel pouvant provoquer des blessures graves ou mortelles.

▲ ATTENTION

Indique un danger potentiel pouvant provoquer des blessures légères ou modérées.

AVIS

Indique un danger potentiel pouvant provoquer une détérioration du véhicule ou des équipements.

NOTE : Signale des informations spéciales pour faciliter l'entretien ou clarifier des instructions importantes.



TABLE DES MATIERES

INFORMATIONS DE SÉCURITÉ	1
COMMANDES, ÉQUIPEMENT ET RÉGLAGES	2
CONTRÔLE ET ENTRETIEN	3
DÉPANNAGE	4
MARCHE À SUIVRE POUR LE REMISAGE ET LE NETTOYAGE DE LA MOTO	5
INFORMATIONS POUR LE CONSOMMATEUR	6
FICHE TECHNIQUE	
INDEX	

INFORMATIONS DE SÉCURITÉ

CONSEILS DE SÉCURITÉ	1-2
PRÉCAUTIONS DE CONDUITE	1-15
À PROPOS DES FREINS	1-21
CONSEILS DE CARBURANT	1-25
UTILISATION DES ACCESSOIRES ET CHARGE DE LA MOTO	1-28
MODIFICATIONS	1-33

INFORMATIONS DE SÉCURITÉ

CONSEILS DE SÉCURITÉ

LA PLUPART DES ACCIDENTS PEUVENT ÊTRE ÉVITÉS

Veillez à respecter les précautions de base stipulées dans ce chapitre concernant l'utilisation quotidienne et à conduire prudemment.

Pour éviter les accidents, faites toujours très attention lorsque vous conduisez.

- Parfois, les accidents de moto se produisent parce que les autres conducteurs ne vous remarquent pas. Veillez à respecter les consignes suivantes lorsque vous conduisez.
 - Sachez que des accidents se produisent souvent lorsqu'un véhicule se déplaçant dans la direction opposée d'un motocycliste tourne à gauche devant lui.
 - Ne roulez jamais dans l'angle mort d'un autre véhicule.

- Ne tournez pas le guidon rapidement et ne roulez pas avec une seule main car cela pourrait provoquer un dérapage ou des chutes.
- Pour minimiser les blessures causées par des chutes ou des accidents, portez un équipement de protection tel qu'un casque et des gants. Pour des informations sur l'équipement et les vêtements appropriés, voir "VÊTEMENTS DE PROTECTION" à la page 1-4.
- Lorsque vous conduisez, tenez le guidon avec les deux mains et placez vos pieds sur les repose-pieds. Les passagers doivent se tenir fermement au corps du conducteur avec les deux mains ou se tenir à la sangle du siège ou barre d'appui, selon l'équipement disponible, et placer leurs pieds sur les repose-pieds arrière.

- Lisez et respectez bien toutes les étiquettes apposées sur la moto. Il est important de bien comprendre les informations données par ces étiquettes. N'enlevez pas les étiquettes de la moto.
- Les accessoires que vous utilisez avec votre moto et la manière dont vous chargez votre équipement sur la moto peuvent présenter un risque de danger. L'aérodynamisme, la tenue de route, l'équilibre et le jeu en virage peuvent en pâtir, de même que la suspension et les pneus peuvent être surchargés. Lisez la section "UTILISATION DES ACCESSOIRES ET CHARGE DE LA MOTO" à la page 1-28.

Contrôles de routine et inspections périodiques

Pour éviter les accidents ou les pannes, veillez à effectuer des contrôles de routine et des inspections périodiques.

Si la moto émet un bruit inhabituel, une odeur ou si une fuite de liquide survient, faites-la inspecter chez un concessionnaire Suzuki. Pour plus d'informations sur les contrôles de routine et les inspections périodiques, voir "CONTRÔLE ET ENTRETIEN" à la page 3-2.

⚠ AVERTISSEMENT

Conduire trop vite peut entraîner une perte de contrôle de la moto et provoquer un accident.

Roulez toujours à une vitesse appropriée au terrain, à la visibilité, aux conditions de conduite et à votre propre expérience.

⚠ AVERTISSEMENT

Si vous lâchez le guidon, ne serait-ce que d'une main, ou si vous levez un pied des repose-pieds, vous réduisez votre capacité à contrôler la moto. Ceci risque de provoquer une perte d'équilibre et une chute de la moto. Si votre pied n'est plus sur le repose-pied, votre pied ou votre jambe risque d'entrer en contact avec la roue arrière. Ceci peut provoquer un accident ou vous blesser.

Gardez toujours les deux mains sur le guidon et les deux pieds sur les repose-pieds pendant que vous conduisez la moto.

VÊTEMENTS DE PROTECTION

Description

Le conducteur et le passager doivent porter un casque ainsi que des vêtements et un équipement de protection offrant un niveau de protection élevé. Observez ce qui suit lors de l'achat de cet équipement.



Pour réduire le risque de blessure:

- **Portez un casque, une protection des yeux et des vêtements appropriés.**
- **Lisez attentivement le manuel du propriétaire.**

Casque

- Veillez à porter un casque et serrez fermement la bride. Choisissez un casque qui est parfaitement adapté à votre morphologie sans exercer de pression excessive.
- Assurez-vous de porter un casque avec écran ou des lunettes de protection. Ces accessoires protègent le champ de vision du vent et protègent également les yeux contre les insectes en suspension dans l'air, la poussière et les petits cailloux projetés par les véhicules qui vous précèdent.

AVERTISSEMENT

Si vous ne portez pas de casque, vous vous exposez à un risque accru de mort ou de blessures graves en cas d'accident. Si vous portez un casque qui n'est pas de la bonne taille ou qui n'est pas bien attaché, le casque peut ne pas offrir la protection pour laquelle il a été conçu.

Le conducteur et le passager doivent s'assurer de porter un casque de taille appropriée et bien attaché.

Équipement de conduite

- Portez un équipement et des vêtements de protection offrant un haut niveau de protection. Portez une veste à manches longues et un pantalon long de couleurs vives qui exposent un minimum de peau. Cela permettra de réduire l'impact de chocs inattendus sur le corps. Des vêtements amples ou sophistiqués peuvent s'avérer peu confortables et dangereux pendant la conduite d'une moto. Choisissez des vêtements de moto de bonne qualité pour conduire votre moto.
- Assurez-vous de porter des gants. Des gants en cuir résistant au frottement sont appropriés.
- Portez des chaussures confortables et couvrant les chevilles pour conduire la moto.
- Si nécessaire, portez des vestes et des pantalons munis de protecteurs.

AVERTISSEMENT

Si la personne sur le siège arrière porte une veste ou un manteau long, cela risque de masquer le feu arrière ou le clignotant. Ceci est dangereux car les véhicules qui sont derrière vous ne vous remarquent peut-être pas.

La personne qui prend place sur le siège arrière doit éviter dans la mesure du possible de porter une veste ou un manteau long. En pareil cas, il convient de ramener le vêtement sous les fesses pour éviter de masquer le feu arrière ou le clignotant.

Équipement du passager

Un passager nécessite la même protection que vous, y compris un casque et des vêtements appropriés. Le passager ne doit pas porter de longs lacets ou un pantalon ample qui pourraient se coincer dans la roue ou la chaîne.

DES SITUATIONS SPÉCIALES NÉCESSITENT DES SOINS SPÉCIAUX

Jour venteux

Lorsque vous conduisez avec un vent fort de travers, ce qui peut se produire à l'entrée d'un tunnel, sur un pont, ou lorsque vous dépassez ou êtes dépassé par de gros camions, la moto peut être emportée par le vent de travers.

Contrôlez votre vitesse et tenez fermement le guidon lorsque vous conduisez.

AVERTISSEMENT

De brusques coups de vent latéraux peuvent se produire au croisement de véhicules de gros gabarit, à la sortie de tunnels ou en zone vallonnée, et risquent de provoquer la perte de contrôle de la moto.

Réduisez votre vitesse et méfiez-vous des coups de vent latéraux possibles.

Jour de pluie, jour de neige

- Lorsque la chaussée est mouillée, meuble ou rugueuse, freinez avec précaution. Les distances de freinage augmentent en cas de pluie. Évitez les matérialisations de la chaussée, les plaques d'égout et les flaques d'huile qui peuvent s'avérer très glissantes. Faites preuve de prudence spéciale à la traversée des passages à niveau, des plaques métalliques et des ponts. Quand il commence à pleuvoir, les traces d'huile ou de graisse sur la route remontent à la surface de l'eau. Arrêtez-vous et attendez quelques minutes jusqu'à ce que ce film d'huile soit éliminé avant de rouler. Toutes les fois que l'état de la route est douteux, ne pas hésiter à ralentir !

- Ralentissez avant d'emprunter un virage. Dans ces situations, la traction disponible entre vos pneus et la surface de la route est limitée. Lorsque vous vous penchez dans un virage, évitez de freiner. Redressez-vous avant de freiner.

NOTE : Après le lavage de la moto ou lorsque vous avez traversé des flaques d'eau, les freins risquent de ne pas avoir une bonne prise. Si les freins ont une mauvaise prise, roulez à basse vitesse tout en accordant une attention suffisante à l'avant et à l'arrière de la moto, en actionnant légèrement les freins jusqu'à ce qu'ils soient appliqués fermement.

AVERTISSEMENT

Un freinage excessif lorsque la traction est limitée fera déraiper vos pneus, ce qui peut entraîner une perte de contrôle de la direction ou une chute de la moto et votre propre chute.

Freinez prudemment lorsque la traction est limitée.

Route inondée

Ne conduisez pas votre moto sur des routes inondées.

Si vous conduisez votre moto sur une route inondée, roulez lentement en contrôlant l'opération de freinage. Après avoir roulé sur une route inondée, demandez à votre concessionnaire Suzuki de vérifier les points suivants :

- Efficacité de freinage
- Connecteurs humides, câblages et présence d'eau dans le boîtier de batterie
- Graissage insuffisant des roulements, etc.
- Niveau et aspect de l'huile pour engrenages (si l'huile est blanchâtre, cela signifie qu'il y a de l'eau dans l'huile et qu'une vidange est nécessaire)

AVIS

Conduire la moto sur une route inondée peut provoquer l'arrêt du moteur, causer la panne des pièces électriques, faire déraiper la courroie d'entraînement et endommager le moteur.

Ne conduisez pas votre moto sur des routes inondées.

CONNAÎTRE SES LIMITES

Conduisez toujours dans les limites de vos propres possibilités. Connaître ces limites et les respecter vous permettront d'éviter les accidents.

La majorité des accidents de moto n'impliquant aucun véhicule est due à une trop grande vitesse dans les virages. Avant d'amorcer un virage, veillez à sélectionner une vitesse de virage suffisamment basse ainsi qu'un angle de virage approprié.

Même sur une route rectiligne, conduisez à une vitesse adaptée à la circulation, à la visibilité et à l'état de la chaussée, à votre moto et en fonction de votre expérience.

Pour conduire une moto en toute sécurité, vos aptitudes physiques et mentales doivent être optimales. Vous devez vous abstenir de conduire un véhicule à moteur, en particulier un véhicule à deux roues, si vous êtes fatigué ou sous l'influence de l'alcool ou d'autres drogues. L'alcool, les drogues illicites et même certains médicaments sur ordonnance ou en vente libre peuvent entraîner une somnolence, perte de coordination, perte d'équilibre et surtout la perte du discernement. Si vous êtes fatigué ou sous l'emprise de l'alcool, ou d'autres drogues, **VEUILLEZ NE PAS** conduire votre moto.

PRATIQUER LA CONDUITE À L'ÉCART DE LA CIRCULATION

Une bonne technique de pilotage et de bonnes connaissances mécaniques sont essentielles à la sécurité à moto. Il est important de s'exercer au pilotage de la moto loin de toute circulation jusqu'à être bien familiarisé(e) avec la machine et ses commandes.

AVEC UN PASSAGER

Cette moto a une capacité de deux personnes. N'essayez pas de conduire avec plusieurs passagers. Tenter de le faire est très dangereux.

Comment transporter un passager

Conduire avec un passager, dans les conditions appropriées est un moyen fantastique de partager le plaisir de la moto. Vous devrez modifier légèrement votre style de conduite car le poids supplémentaire d'un passager affectera la maniabilité et le freinage.

Vous devrez peut-être également régler la pression des pneus et la suspension. Reportez-vous à la section Pression des pneus et chargement et à la section Suspension pour plus de détails.

- **PRESSIION DE GONFLAGE ET CHARGE :** (👉 3-75)
- **RÉGLAGE DE LA SUSPENSION :** (👉 2-202)
- **LIMITE DE CHARGE :** (👉 1-31)

Avant de laisser quiconque prendre place sur le siège passager, se familiariser soigneusement avec l'utilisation de la moto.

Assurez-vous que le passager comprenne ce qui suit avant de vous accompagner.

- Le passager doit toujours s'accrocher à la taille ou aux hanches du pilote de la moto ou tenir fermement la sangle ou la poignée du siège selon le cas.
- Demander au passager d'éviter tout mouvement brusque. Quand le pilote se penche pour négocier un virage, le passager doit suivre son mouvement.
- Le passager doit toujours laisser ses pieds sur les repose-pieds, même en cas d'arrêt à un feu rouge. Pour éviter tout risque de blessure par brûlure, demander au passager de prendre garde à ne pas toucher le pot d'échappement en montant ou en descendant de la moto.

À PROPOS DU MONOXYDE DE CARBONE

Pour prévenir l'empoisonnement au monoxyde de carbone, démarrez le moteur dans un endroit bien ventilé.

Le monoxyde de carbone, contenu dans les gaz d'échappement, est un gaz incolore et inodore, et par conséquent n'est pas facilement détecté.

AVERTISSEMENT

Les gaz d'échappement contiennent du monoxyde de carbone, un gaz dangereux difficile à détecter car il est incolore et inodore. L'inhalation du monoxyde de carbone peut entraîner la mort ou des blessures graves.

Ne démarrez jamais et ne laissez jamais tourner le moteur dans un endroit clos ou dans un endroit mal ou pas aéré.

CONDUISEZ INTELLIGEMMENT

Respectez toujours les limitations de vitesse, les lois locales et les règles de base de la route. Donnez le bon exemple aux autres en faisant preuve d'une attitude courtoise et d'un style de conduite responsable.

CONCLUSION

Pour éviter les accidents, vous devez faire preuve de prudence et de bon sens en fonction de l'environnement. Selon l'état du trafic, de la chaussée et des conditions météorologiques, l'état de la moto change également. En outre, il est difficile de prévoir le déplacement des autres véhicules, c'est pourquoi vous devez toujours faire preuve de prudence.

Des circonstances indépendantes de votre volonté pourraient provoquer un accident. Vous devez vous préparer à l'imprévisible en portant un casque et tout autre équipement de protection. Vous devez aussi apprendre les techniques de freinage d'urgence et de zigzag afin de minimiser les dommages pour vous et votre moto.

PRÉCAUTIONS DE CONDUITE

RODAGE

Description

Les premiers 1600 km sont les plus importants dans la vie de votre moto.

Une bonne opération de rodage pendant cette période permettra d'assurer une durée de vie et des performances maximum à votre nouvelle moto.

Pendant la période de rodage, évitez les ralentis inutiles, les accélérations ou décélé-rations brusques, les changements de direc-tion brusques ou les freinages soudains.

Les conseils suivants expliquent les procé-dures appropriées d'un bon rodage.

Régime moteur maximum conseillé

Le tableau ci-dessous indique le régime moteur maximum conseillé pendant la période de rodage.

Le premier	800 km	Au-dessous de 5500 tr/min
Jusqu'à	1600 km	Au-dessous de 8500 tr/min
Plus de	1600 km	En dessous de la zone rouge

Faire varier le régime moteur

Changez le régime du moteur pendant le rodage. Ceci permet de soumettre les pièces à une certaine charge (pour les roder) puis d'alléger cette charge (pour leur permettre de refroidir). Bien qu'il soit essen-tiel de charger un peu le moteur pendant le rodage, faites attention à ne pas trop le for-cer.

Rodage des pneus neufs

Les pneus neufs doivent être rodés correctement pour garantir les performances maximum, comme pour le moteur. L'usure sur la surface de la bande de roulement est augmentée progressivement en prenant les virages sans prendre beaucoup d'angle pour les premiers 160 km, avant d'attaquer les virages au maximum. Évitez toute accélération brutale, une attaque trop brusque du virage et un freinage soudain pendant les premiers 160 km.

⚠ AVERTISSEMENT

**Des pneus non rodés risquent de déra-
per et de provoquer une perte de
contrôle de la moto.**

**Prenez des précautions spéciales
lorsque les pneus sont neufs. Procéder
au rodage des pneus comme décrit dans
cette section et éviter toute accélération
brusque, attaque directe des virages et
le freinage intempestif pendant les pre-
miers 160 km.**

Respectez la révision initiale qui est la plus critique

L'entretien initial (rodage) est le plus important pour votre moto. Pendant le rodage, tous les composants du moteur s'accouplent et s'ajustent l'un à l'autre. L'entretien imposé dans la révision initiale inclut la correction de tous les réglages, le resserrage de toutes les fixations et le remplacement de l'huile usagée. Cet entretien effectué en temps voulu permettra de prolonger la durée de vie du moteur et d'en obtenir des performances optimales.

*NOTE : L'entretien à 1000 km doit être effectué comme indiqué dans la section **CONTRÔLE ET ENTRETIEN** de ce manuel. Respectez bien les mises en garde **ATTENTION** et **AVERTISSEMENT** de cette section.*

EN PENTE

Conduire en pente

- Sur les pentes raides, la moto risque de ralentir et de manquer de puissance. Rétrogradez dans un rapport inférieur de sorte que le moteur tourne à nouveau à un régime normal. Exécutez cette manœuvre rapidement pour éviter une perte d'élan.
- Pour descendre une pente longue et à haute déclivité, utilisez le frein moteur pour aider au freinage. L'usage continu des freins risque de les surchauffer et de réduire leur efficacité.
- Faites attention à ne pas emballer le moteur lorsque vous descendez une pente.

AVERTISSEMENT

Si vous freinez continuellement lors de longues descentes, les freins peuvent surchauffer, ce qui réduira leur efficacité.

Utilisez le frein moteur lors de longues descentes pour éviter de freiner continuellement.

AVIS

Ne retenez pas la moto sur une pente en appliquant les gaz et l'embrayage sous peine de détérioration de l'embrayage.

Pour retenir la moto sur une pente, utilisez les freins.

STATIONNEMENT

Comment se garer

Pour éviter le vol de votre moto, assurez-vous de verrouiller le guidon et retirez la clé lorsque vous laissez votre moto. Voir "CONTACTEUR D'ALLUMAGE" à la page 2-164.

- Garez la moto dans un endroit où elle ne gênera pas la circulation.
- Ne pas se garer illégalement.
- Ne touchez pas le tuyau d'échappement, le silencieux ou le moteur lorsque le moteur est en marche ou pendant un certain temps après son arrêt.
- Garez la moto à plat et tournez le guidon complètement à gauche. Évitez de garer la moto avec le guidon tourné à droite.

- Garez la moto dans un endroit où personne ne touchera ni le tuyau d'échappement, le silencieux ni le moteur.
- Si vous devez garer la moto sur une surface instable, en pente, sur le gravier, sur une surface inégale, ou sur un sol mou, soyez prudent lorsque vous vous penchez ou lorsque vous déplacez la moto.

AVERTISSEMENT

Le convertisseur catalytique installé dans le silencieux devient très chaud et peut provoquer un incendie s'il est placé à proximité de matériaux inflammables lorsque la moto est garée.

Lors du stationnement, vérifiez qu'il n'y a pas de matériaux inflammables tels que de l'herbe sèche, du bois, du papier ou de l'huile à proximité.

ATTENTION

Le tuyau d'échappement et le silencieux chauds peuvent être la cause de brûlures graves. Le tuyau d'échappement ou le silencieux présente un risque de brûlure pendant un certain temps après l'arrêt du moteur.

Garez la moto dans un endroit où les piétons ou des enfants ne risquent pas de toucher le tuyau d'échappement ou le silencieux.

NOTE :

- *Si la moto est garée à l'aide de la béquille latérale sur une pente légère, placez l'avant de la moto en "amont" pour éviter son renversement. Il est prudent de laisser la boîte de vitesse en 1ère pour immobiliser la moto. Mettez au point mort avant de démarrer le moteur.*
- *Si un antivol supplémentaire du type barre antivol en U, verrouillage de frein à disque ou chaîne, est utilisé sur la moto pour en éviter le vol, n'oubliez pas d'enlever cet antivol avant de prendre la route.*

**LORSQUE LA MOTO DOIT ÊTRE
POUSSÉE**

Coupez le contacteur d'allumage lorsque vous devez pousser la moto.

À PROPOS DES FREINS

QU'EST-CE QUE L'ABS ?

L'ABS est un dispositif qui contrôle le freinage pendant la conduite pour empêcher le blocage des roues.

Le freinage est effectué à l'aide du levier et de la pédale de frein de la même manière que sur une moto sans ABS.

L'ABS contrôle la pression de freinage électroniquement. Ce système surveille la vitesse de rotation des roues et empêche le blocage des roues en réduisant la pression de freinage lorsque celui-ci est détecté.

Étant donné que l'ABS fonctionne en continu, aucune opération de freinage spéciale n'est requise, sauf à basse vitesse en dessous de 8 km/h et lorsque la batterie est déchargée. Le levier de frein et la pédale de frein vibrent doucement lorsque le système ABS s'active pour empêcher le blocage des roues lorsque les freins sont actionnés. Ce n'est pas une anomalie. Continuez à appliquer les freins.

La distance de freinage avec un ABS peut être plus longue que celle d'une moto sans ABS, en fonction d'une erreur d'appréciation, d'un mauvais fonctionnement, de la surface de la route et des conditions météorologiques. Vous ne devez pas trop compter sur l'ABS.

Changer la taille des pneus affecte la vitesse de rotation des roues, de sorte que l'ABS peut ne pas fonctionner correctement. Assurez-vous d'utiliser des pneus de la taille spécifiée. Reportez-vous à "PNEUS" à la page 3-72.

AVERTISSEMENT

Le manque de discernement avec l'ABS peut s'avérer dangereux. L'ABS ne peut pas se substituer à un mauvais état de la route, à un manque de discernement ou à un usage inapproprié des freins.

Gardez toujours à l'esprit que l'ABS ne remédiera pas à un manque de discernement, à de mauvaises techniques de freinage ou à la nécessité de ralentir sur une route accidentée ou par mauvais temps. Exercez votre bon sens et ne roulez jamais plus vite que les conditions le permettent en toute sécurité.

NOTE : Dans certains cas, une moto équipée de l'ABS va demander une distance de freinage plus longue qu'une moto sans ABS sur les surfaces instables ou inégales. De plus, de même qu'avec une moto sans ABS, plus la chaussée est glissante, plus la distance de freinage est longue.

COMMENT UTILISER LE SYSTÈME DE FREINAGE

1. Coupez entièrement les gaz en tournant la poignée vers l'extérieur.
2. Utilisez simultanément les freins avant et arrière de manière uniforme.
3. Rétrogradez au fur et à mesure que la vitesse diminue.
4. Passez au point mort après avoir serré le levier d'embrayage (position boîte débrayée) quand la moto est presque à l'arrêt complet.

AVERTISSEMENT

Un freinage brusque ou des rétrogradations soudaines peuvent nuire à la stabilité de conduite et provoquer des dérapages et des chutes.

Évitez tout freinage brusque et rétrogradation soudaine. Faites preuve d'une extrême prudence lors de la conduite sur des routes glissantes ou mal entretenues en inclinant la moto sur le côté.

AVERTISSEMENT

Les pilotes non expérimentés ont tendance à ne pas utiliser suffisamment le frein avant. La distance de freinage risque alors d'augmenter et de provoquer un accident. N'utilisez que le frein avant ou que le frein arrière peut provoquer un dérapage et une perte de contrôle.

Appliquez simultanément et uniformément les deux freins.

AVERTISSEMENT

Un freinage brusque sur une surface humide, meuble, accidentée ou glissante peut provoquer un dérapage et une perte de contrôle.

Freinez légèrement et avec prudence sur les surfaces glissantes ou accidentées.

AVERTISSEMENT

Suivre de trop près un autre véhicule peut provoquer une collision. Plus la vitesse augmente, plus la distance de freinage augmente progressivement.

Maintenez toujours une distance suffisante entre vous et le véhicule vous précède pour assurer un freinage en toute sécurité.

AVERTISSEMENT

Un freinage brusque dans un virage peut provoquer un dérapage, une perte de contrôle et/ou un tonneau.

Freinez avant d'amorcer le virage.

AVERTISSEMENT

Freiner dans les virages peut s'avérer dangereux, que la machine soit ou non équipée de l'ABS. L'ABS ne peut pas contrôler le dérapage des roues qui risque de se produire en cas de freinage brusque dans un virage et les dérapages peuvent provoquer une perte de contrôle de la machine.

Ralentissez suffisamment dans la ligne droite avant d'aborder un virage et évitez de freiner dans le virage.

CONSEILS DE CARBURANT

Utilisez de l'essence super sans plomb avec un indice d'octane de 95 ou plus (méthode recherche). L'utilisation d'une essence de qualité supérieure sans plomb prolonge la durée de vie des bougies d'allumage et des pièces du système d'échappement.

(Canada)

Cette moto requiert l'emploi d'une essence super sans plomb avec un indice d'octane minimum de 90 (méthode (R+M)/2). Dans certaines régions, les seuls carburants disponibles sont des carburants oxygénés.

Carburant utilisé :

Essence super sans plomb

Capacité du réservoir de carburant :

19,0 L

NOTE :

- *Le moteur de ce modèle a été conçu pour utiliser des essences super sans plomb.*
- *Si le moteur a des problèmes de manque d'accélération ou de puissance, la cause est probablement le type de carburant utilisé. Dans ce cas, faites le plein dans une autre station service. Si le nouveau type de carburant n'apporte pas d'amélioration, consultez votre concessionnaire Suzuki.*

**Carburant oxygéné conseillé
(Canada, Royaume-Uni, UE)**

Il est possible, sans remettre en question la Garantie limitée des véhicules neufs ou la Garantie du système antipollution, d'utiliser sur cette moto des carburants oxygénés s'ils sont conformes aux conditions minimales d'indice d'octane et aux conditions stipulées ci-après.

NOTE : Les carburants oxygénés sont des carburants contenant des additifs à composé d'oxygène du type alcool.

Mélanges essence / éthanol

Les mélanges d'essence sans plomb et d'éthanol (alcool de grain), dits "GASOHOL", sont également en vente dans certains pays. Les mélanges de ce type peuvent être utilisés sur cette moto s'ils ne contiennent pas plus de 10 % d'éthanol (Canada, Royaume-Uni, UE). Assurez-vous que le mélange essence-éthanol a un indice d'octane qui n'est pas inférieur à celui recommandé pour la moto.

Utilisez l'essence recommandée.



NOTE :

- *Pour limiter la pollution de l'air, Suzuki conseille l'emploi de carburants oxygénés.*
- *Assurez-vous que le carburant oxygéné utilisé a l'indice d'octane conseillé.*
- *Si les performances de la moto ne vous donnent pas entière satisfaction avec un carburant oxygéné ou si le moteur cliquette, changez de marque de carburant car la qualité des carburants varie d'une marque à l'autre.*

AVIS

Les coulures de carburant contenant de l'alcool risquent d'endommager les surfaces peintes de la moto.

Veillez à ne pas renverser de carburant en faisant le plein du réservoir de carburant. Essuyez immédiatement toute coulure d'essence.

AVIS

N'utilisez pas d'essence au plomb.

L'utilisation d'une essence au plomb peut provoquer un dysfonctionnement du convertisseur catalytique.

UTILISATION DES ACCESSOIRES ET CHARGE DE LA MOTO

ACCESSOIRES

Comment choisir

L'installation d'accessoires inappropriés risque de provoquer un accident. Les accessoires d'origine Suzuki sont recommandés pour une conduite en toute sécurité. Un concessionnaire Suzuki peut installer les accessoires adaptés à votre moto. Consultez votre concessionnaire Suzuki lors de l'installation d'accessoires.

De plus, lorsque vous fixez des accessoires, assurez-vous qu'ils ne dépassent pas la capacité de charge. Pour plus d'informations sur la capacité de charge, voir "CHARGE" à la page 1-31.

AVERTISSEMENT

Une mauvaise installation des accessoires ou toute modification de la moto risque d'en affecter la maniabilité et de provoquer un accident.

- **N'utilisez jamais des accessoires inadaptés et assurez-vous que tous les accessoires utilisés sont correctement installés.**
- **Installez et utilisez ces accessoires conformément aux instructions.**
- **Pour toute question, contactez votre concessionnaire Suzuki.**

Conseils d'installation des accessoires

- **Installez tous les accessoires ayant un effet sur l'aérodynamisme, comme les carénages, les coupe-vent, les dosserets, les sacoches et les coffres, aussi bas et aussi près de la moto que possible et au plus près du centre de gravité de la machine. Vérifiez que les supports et autres pièces de fixation sont soigneusement fixés en place.**
- **Vérifiez que la garde au sol et l'angle d'inclinaison sont conformes. Vérifiez que l'accessoire n'affecte pas le fonctionnement de la suspension, de la direction ou d'autres organes de commande.**

- Des accessoires installés sur le guidon ou sur la fourche avant risquent d'affecter sérieusement la stabilité. L'augmentation de poids réduit la maniabilité de la direction. Ce poids peut également occasionner des oscillations à l'avant et conduire à des problèmes d'instabilité. Les accessoires installés sur le guidon ou la fourche avant doivent être aussi légers que possible et limités au minimum.
- N'attachez pas une remorque ni un sidecar. Cette machine n'est pas conçue pour tirer une remorque ou un sidecar.
- Certains accessoires peuvent gêner la conduite ou réduire la maniabilité. Vérifiez que vous pouvez conduire correctement sans aucune entrave.
- Choisissez uniquement des accessoires électriques qui n'excèdent pas la capacité du circuit électrique de la moto. Des surcharges massives risquent d'endommager le faisceau de câbles ou de constituer des circonstances dangereuses. Utilisez des accessoires d'origine Suzuki.

CHARGE

Limite de charge

- Le chargement de la moto modifie ses caractéristiques de maniabilité et de sécurité par rapport à une absence de chargement.
- Ne dépassez jamais le PTAC (poids total autorisé en charge) de cette moto. Le PTAC correspond au poids maximum combiné de la machine, des accessoires, des bagages, du conducteur et du passager. Pour sélectionner vos accessoires, tenez compte du poids du pilote et du poids des accessoires. Le poids supplémentaire des accessoires peut non seulement poser un problème de sécurité mais également affecter la stabilité de la machine.

PTAC : 420 kg
à la pression de gonflage (à froid)

Avant : 250 kPa

Arrière : 290 kPa

AVERTISSEMENT

Toute surcharge ou toute charge mal répartie risque de provoquer la perte de contrôle de la moto et un accident.

Respectez les limites de charge et suivez les conseils de charge donnés dans ce manuel.

Conseils de charge

Cette moto est conçue pour le transport de petites charges uniquement et en conduite en solo. Suivez les conseils ci-dessous pour le chargement :

- Lorsque vous placez des bagages sur le siège arrière, maintenez-les fermement en place avec une sangle en caoutchouc, etc. Ne mettez pas trop de bagages.
- Répartissez la charge de manière égale de part et d'autre de la machine et arrimez soigneusement cette charge.
- La charge des bagages doit s'appliquer aussi près du centre de la moto que possible.
- Réglez la suspension en conséquence.
- N'installez pas d'objets lourds ou encombrants sur le guidon, les fourches avant ou le garde-boue arrière.

- N'attachez pas de compartiment à bagages, de caisses de chargement ni d'objets dépassant l'arrière de la moto.
- Vérifiez que les deux pneus sont bien gonflés à la pression spécifiée pour vos conditions de charge. Reportez-vous à "PRESSION DE GONFLAGE ET CHARGE" à la page 3-75.
- Toute charge inadéquate de la moto peut réduire votre capacité à équilibrer et à diriger la moto. Roulez plus lentement si vous transportez des bagages ou si des accessoires sont attachés sur la moto.

AVERTISSEMENT

Si les bagages entrent en contact avec un silencieux ou un moteur chaud, ils risquent de prendre feu ou la moto risque de s'enflammer.

Lorsque vous chargez des bagages sur la moto, faites en sorte qu'ils ne soient pas en contact avec des pièces chaudes.

AVERTISSEMENT

Tout objet introduit derrière le carénage risque de gêner la conduite de la moto et d'entraîner une perte de contrôle.

Ne placez pas d'objet dans l'espace aménagé derrière le carénage.

MODIFICATIONS

Ne faites pas de modifications inappropriées. Les modifications liées à la structure ou au fonctionnement de cette moto peuvent en altérer la maniabilité, augmenter le bruit d'échappement ou même réduire la durée de vie du véhicule. Outre une infraction à la loi, de telles modifications peuvent être une nuisance pour autrui.

Le cadre de cette moto est en alliage d'aluminium. Par conséquent, ne procédez à aucune modification du type perçage ou soudage sur le cadre, au risque de diminuer la résistance du cadre de façon significative. Ceci peut provoquer une situation dangereuse pendant la conduite et entraîner un accident. Suzuki ne peut, en aucune manière, être tenu pour responsable des blessures ou de toute détérioration de la moto résultant d'une modification du cadre. Les accessoires boulonnés qui ne modifient pas le cadre, de quelque manière que ce soit, peuvent être installés à condition de ne pas dépasser la limite de chargement décrite dans cette section.

Les modifications apportées à la moto ne sont pas couvertes par la garantie.

- Cette moto est conforme aux normes d'émissions. Il est équipé d'un convertisseur catalytique qui nettoie les gaz d'échappement. La modification du silencieux peut rendre cette moto non conforme aux normes d'émissions. Consultez un concessionnaire Suzuki lors du remplacement du silencieux.
- Les silencieux sont gravés avec la marque "Suzuki" pour indiquer qu'il s'agit de pièces d'origine Suzuki.
- Ne réglez pas le moteur et ne retirez pas les pièces. Consultez un concessionnaire Suzuki pour le réglage du moteur.
- Nous vous recommandons d'utiliser des pièces d'origine Suzuki ainsi que les huiles et lubrifiants spécifiés / recommandés pour votre moto. Les pièces d'origine sont minutieusement inspectées et sont conçues pour convenir aux motos Suzuki.

- Respectez les limites de chargement lorsque vous attachez un bagage ou des accessoires sur la moto.

AVERTISSEMENT

Toute modification d'un cadre en alliage d'aluminium, par perçage ou soudage par exemple, réduit la résistance du cadre. Ceci peut provoquer une situation dangereuse pendant la conduite et un accident.

Ne modifiez jamais le cadre en aucune façon.

COMMANDES, ÉQUIPEMENT ET RÉGLAGES

NOMS DES PIÈCES ET DIAGRAMME DE DISPOSITION (INDEX D'IMAGE)	2-2
TABLEAU DE BORD	2-20
RÉGLAGES DU SYSTÈME D'ASSISTANCE À LA CONDUITE	2-146
CONTACTEUR D'ALLUMAGE	2-164
COMMANDES DU GUIDON	2-171
DÉMARRAGE DU MOTEUR	2-176
RAVITAILLEMENT	2-183
PASSAGE DES VITESSES	2-186
LEVIER DE FREIN	2-195
PÉDALE DE FREIN ARRIÈRE	2-197
SELLE	2-197
BÉQUILLE LATÉRALE	2-201
RÉGLAGE DE LA SUSPENSION	2-202
PRISE USB	2-210

COMMANDES, ÉQUIPEMENT ET RÉGLAGES

NOMS DES PIÈCES ET DIAGRAMME DE DISPOSITION (INDEX D'IMAGE)

EMPLACEMENT DES PIÈCES

Autour de la poignée de la GSX-S1000GT

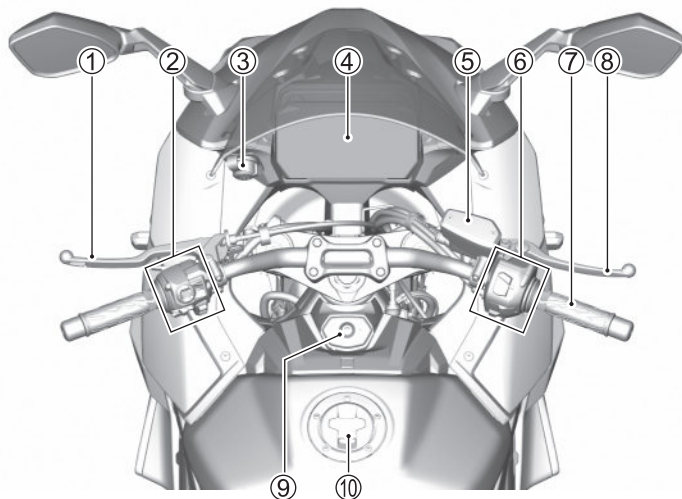

Autour de la poignée de la GSX-S1000GT

- ① Levier d'embrayage
- ② Commodo gauche de guidon (👉 2-8)
- ③ Prise USB (👉 2-210)
- ④ Tableau de bord (👉 2-20)
- ⑤ Réservoir de liquide de frein avant (👉 3-62)
- ⑥ Commodo droit de guidon (👉 2-8)
- ⑦ Poignée des gaz
- ⑧ Levier de frein avant (👉 2-195)
- ⑨ Contacteur d'allumage (👉 2-164)
- ⑩ Bouchon de réservoir de carburant (👉 2-183)

Vue latérale gauche de la GSX-S1000GT

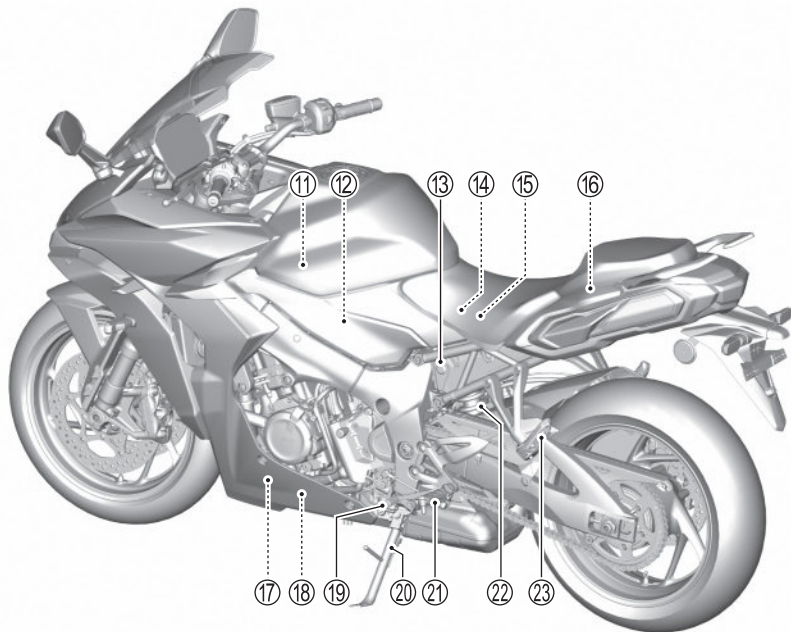

Vue latérale gauche de la GSX-S1000GT

- ⑪ Filtre à air (👉 3-30)
- ⑫ Bouchon de vidange de filtre à air (👉 3-34)
- ⑬ Verrouillage de la selle (👉 2-198)
- ⑭ Batterie (👉 3-24)
- ⑮ Fusibles (👉 3-94)
- ⑯ Outils (👉 3-13)
- ⑰ Filtre à huile moteur (👉 3-35)
- ⑱ Bouchon de vidange d'huile moteur (👉 3-35)
- ⑲ Levier de changement de vitesse (👉 2-186, 3-71)
- ⑳ Béquille latérale (👉 2-201)
- ㉑ Repose-pieds
- ㉒ Suspension arrière (👉 2-207)
- ㉓ Repose-pieds passager

Vue latérale droite de la GSX-S1000GT

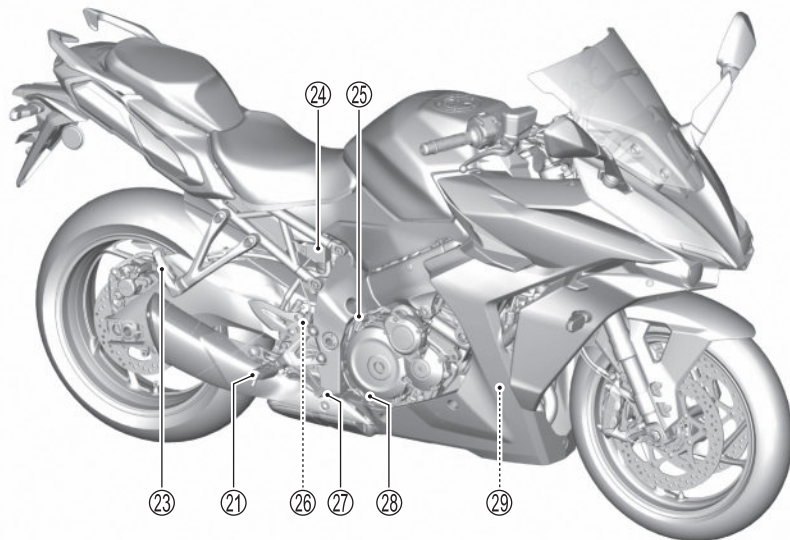

Vue latérale droite de la GSX-S1000GT

- ②4 Réservoir de liquide de frein arrière (👉 3-62)
- ②5 Bouchon de remplissage d'huile moteur (👉 3-35)
- ②6 Contacteur de feu-stop arrière (👉 3-69)
- ②7 Pédale de frein arrière (👉 3-68)
- ②8 Regard de contrôle de l'huile moteur (👉 3-35)
- ②9 Réservoir de liquide de refroidissement du moteur (👉 3-47)

COMMANDES DU GUIDON

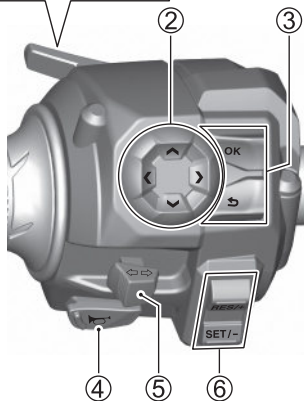
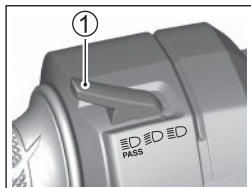

POIGNÉE GAUCHE DU GUIDON

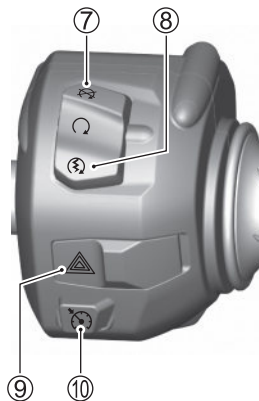

POIGNÉE DROITE DU GUIDON

POIGNÉE GAUCHE DU GUIDON

- ① Inverseur route-croisement / Commutateur d'appel de phare (☞ 2-171)
- ② Commande de SÉLECTION ▲ / ▼ / ► / ◀ (☞ 2-172)
- ③ Commutateur de MODE OK / ↻ (☞ 2-172)
- ④ Commutateur d'avertisseur (☞ 2-172)
- ⑤ Commutateur de clignotant (☞ 2-173)
- ⑥ Contacteur de RÉGULATION DE VITESSE RES/+ / SET/- (☞ 2-172)

POIGNÉE DROITE DU GUIDON

- ⑦ Interrupteur d'arrêt du moteur (☞ 2-174)
- ⑧ Commutateur de démarreur électrique (☞ 2-174))
- ⑨ Contacteur de signal de détresse (☞ 2-175)
- ⑩ Contacteur de régulation de vitesse (☞ 2-175)

TÉMOINS D'AVERTISSEMENT ET D'INDICATION



- ① Témoin de dysfonctionnement (👉 2-24)
- ② Témoin de clignotant (👉 2-21)
- ③ Témoin de régime du moteur (PRINCIPAL) (👉 2-22)
- ④ Témoin de régime du moteur (SECONDAIRE) (👉 2-22)
- ⑤ Capteur photosensible (👉 2-31)
- ⑥ Témoin de régulation de la traction (👉 2-22)
- ⑦ Témoin de point mort (👉 2-24)
- ⑧ Témoin d'avertissement principal (👉 2-26)
- ⑨ Témoin de feu de route (👉 2-27)
- ⑩ LCD (👉 2-12)
- ⑪ Témoin d'avertissement de pression d'huile (👉 2-27)
- ⑫ Témoin d'ABS (👉 2-29)
- ⑬ Témoin d'avertissement de température du liquide de refroidissement du moteur (👉 2-28)

LCD

<Affichage CONDUITE>

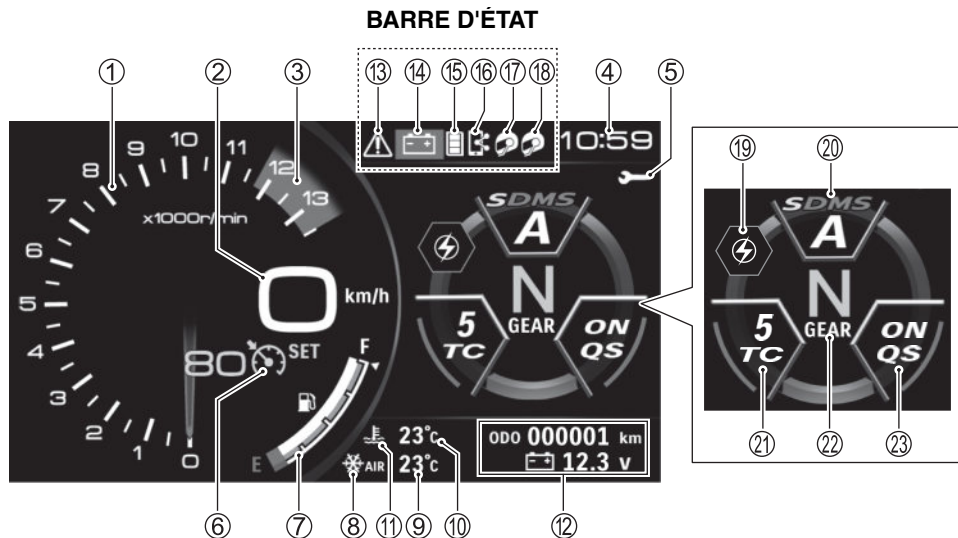

NOTE : Les noms et phrases affichés sur l'écran LCD sont affichés en anglais uniquement.

- ① Compte-tours (👉 2-33)
- ② Compteur de vitesse (👉 2-32)
- ③ Zone rouge (👉 2-33)
- ④ Horloge (👉 2-55)
- ⑤ Indicateur de rappel d'entretien (👉 2-41)
- ⑥ Indicateur de régulation de vitesse (👉 2-156)
- ⑦ Indicateur de niveau du carburant (👉 2-39)
- ⑧ Indicateur de gel (👉 2-37)
- ⑨ Indicateur de température d'air ambiant (👉 2-36)
- ⑩ Indicateur de température du liquide de refroidissement du moteur (👉 2-34)
- ⑪ Symbole de température du liquide de refroidissement du moteur
- ⑫ Fenêtre d'informations (👉 2-48)
- ⑬ Indicateur d'avertissement principal (👉 2-26)
- ⑭ Symbole d'avertissement de dysfonctionnement de la charge de la batterie (👉 2-41)
- ⑮ Indicateur d'état de la batterie du téléphone (👉 2-44)
- ⑯ Indicateur d'état de la connexion du téléphone (👉 2-42)
- ⑰ Indicateur des écouteurs du pilote (👉 2-46)
- ⑱ Indicateur des écouteurs du passager (👉 2-46)
- ⑲ Indicateur du régime moteur (👉 2-111)
- ⑳ Témoin du sélecteur du mode de pilotage Suzuki (SDMS) (👉 2-146)
- ㉑ Indicateur du système de contrôle de la traction (👉 2-149)
- ㉒ Indicateur de rapport engagé (👉 2-38)
- ㉓ Indicateur de changement de vitesse rapide (👉 2-154)

<Affichage MENU>

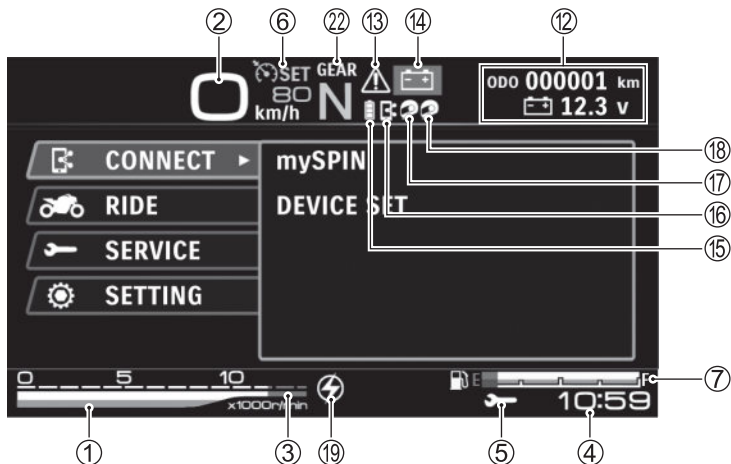

Maintenez le commutateur de MODE **OK** enfoncé pendant environ 2 secondes pour passer à l'affichage MENU.

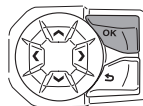

2 secondes

- ① Compte-tours (👉 2-33)
- ② Compteur de vitesse (👉 2-32)
- ③ Zone rouge (👉 2-33)
- ④ Horloge (👉 2-55)
- ⑤ Indicateur de rappel d'entretien (👉 2-41)
- ⑥ Indicateur de régulation de vitesse (👉 2-156)
- ⑦ Indicateur de niveau du carburant (👉 2-39)
- ⑫ Fenêtre d'informations (👉 2-48)
- ⑬ Indicateur d'avertissement principal (👉 2-26)
- ⑭ Symbole d'avertissement de dysfonctionnement de la charge de la batterie (👉 2-41)
- ⑮ Indicateur d'état de la batterie du téléphone (👉 2-44)
- ⑯ Indicateur d'état de la connexion du téléphone (👉 2-42)
- ⑰ Indicateur des écouteurs du pilote (👉 2-46)
- ⑱ Indicateur des écouteurs du passager (👉 2-46)
- ⑲ Indicateur du régime moteur (👉 2-111)
- ⑳ Indicateur de rapport engagé (👉 2-38)

PARAMÉTRAGE DE CHAQUE ÉLÉMENT

<Affichage CONDUITE>

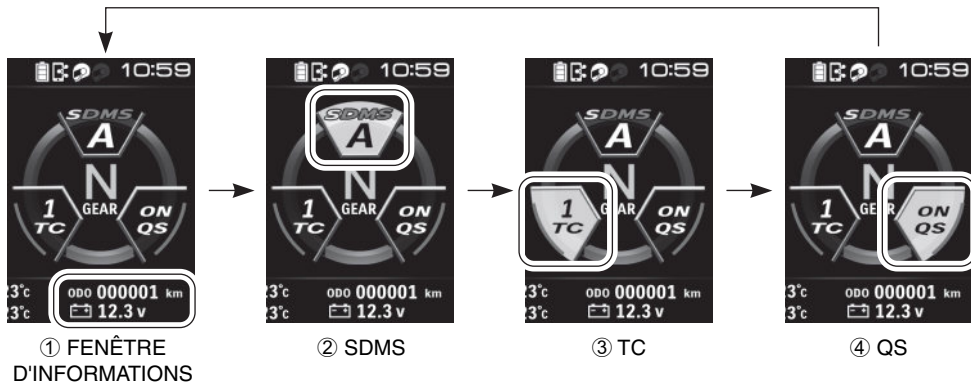

Pour modifier l'affichage, appuyez sur le commutateur de MODE **OK**.

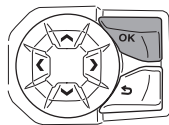

Pression courte

L'affichage CONDUITE comprend les éléments ① à ④ suivants.

① **FENÊTRE D'INFORMATIONS** (👉 2-48)

- Compteur kilométrique / Voltmètre
- Compteur journalier 1 /
Compteur de consommation moyenne de carburant
- Compteur journalier 1 (vitesse moyenne) / Compteur journalier 1 (temps cumulé)
- Compteur journalier 2 /
Compteur de consommation moyenne de carburant
- Compteur journalier 2 (vitesse moyenne) / Compteur journalier 2 (temps cumulé)
- Compteur d'autonomie / Compteur de consommation instantanée de carburant

② **SDMS** (👉 2-146)

- Sélectionnez le réglage du témoin du sélecteur du mode de pilotage Suzuki (SDMS) parmi les modes A, B et C.

③ **TC** (👉 2-149)



- Sélectionnez le réglage du système de commande de la traction parmi OFF, 1-5.

④ **QS** (👉 2-154)

- Permet de paramétrer le changement de vitesse rapide. (ON / OFF)

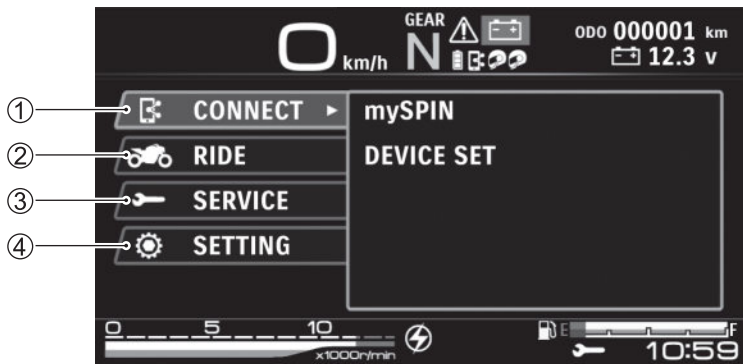
<Affichage MENU>



Utilisez la commande de SÉLECTION  /  pour paramétrer chaque élément de l'affichage MENU.

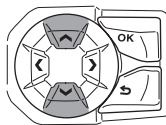

HAUT
ou
BAS

L'affichage MENU comprend les éléments ① à ④ suivants.

① **CONNECT** (connexion) (☞ 2-60)

- mySPIN (☞ 2-70)
 - Permet de paramétrer "SUZUKI mySPIN" (application).
- DEVICE SET (paramétrage des appareils) (☞ 2-97)
 - Paramètres de connexion pour les smartphones et les écouteurs.

② **RIDE** (conduite) (☞ 2-111)

- RPM SET (paramétrage régime moteur) (☞ 2-111)
 - Permet de paramétrer le témoin du régime moteur.

③ **SERVICE** (entretien) (☞ 2-118)

- WARNING MANAGER (gestionnaire d'avertissements) (☞ 2-118)
 - Permet de régler le gestionnaire d'avertissements.
- NEXT SERVICE (prochain entretien) (☞ 2-120)
 - Permet de régler le rappel d'entretien.

④ **SETTING** (paramétrage) (☞ 2-124)

- BRIGHTNESS (luminosité) (☞ 2-125)
 - Permet de régler la luminosité de l'écran LCD.
- DAY / NIGHT (jour/nuite) (☞ 2-127)
 - Réglage de la couleur d'arrière-plan de l'écran LCD.
- UNIT (unité) (☞ 2-130)
 - Permet de paramétrer les unités.
- DATE / TIME (date et heure) (☞ 2-134)
 - Permet de paramétrer la date et l'heure.
- DEFAULT SET (réglage par défaut) (☞ 2-142)
 - Réglages du MENU sur les valeurs par défaut.
- SYSTEM INFO (informations de système) (☞ 2-145)
 - Permet de vérifier les informations de chaque système.

TABLEAU DE BORD

AVERTISSEMENT

L'utilisation des commutateurs pour modifier l'affichage pendant la conduite doit être effectuée dans les limites autorisées par les conditions de circulation. Il est de la responsabilité du conducteur de rouler en toute sécurité.

Faites très attention aux conditions de circulation lors de l'utilisation de l'écran.

AVERTISSEMENT

Lors de l'utilisation de l'affichage, une utilisation inappropriée du commutateur sur le guidon peut entraîner un accident.

Lors de l'utilisation de l'affichage, assurez-vous que le mode est changé et que les valeurs sont définies comme prévu avant la conduite.

NOTE : Si l'écran LCD devient chaud, l'appairage avec le smartphone ou les écouteurs peut être déconnecté.

AFFICHAGE INITIAL

Lorsque vous mettez le contacteur d'allumage sur ON, le compteur réagit comme suit.

- L'opération d'ouverture de l'écran LCD ① est effectuée.
- Les témoins suivants s'allument pendant 3 secondes.
 - Témoin de dysfonctionnement ②
 - Témoin d'avertissement principal ③
 - Témoin de régime moteur (PRINCIPAL) ④
 - Témoin de régime moteur (SECONDAIRE) ⑤
 - Témoin d'avertissement de température du liquide de refroidissement du moteur ⑥
- Les témoins suivants s'allument.
 - Témoin d'avertissement de pression d'huile ⑦
 - Témoin d'ABS ⑧
 - Témoin de régulation de la traction ⑨

NOTE : Reportez-vous à l'explication de chaque indicateur dans cette section pour connaître les conditions de désactivation.

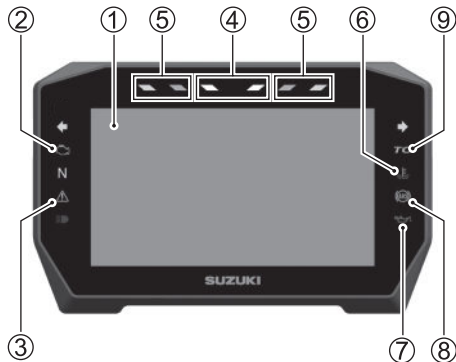

TÉMOIN DE CLIGNOTANT “↔”

Lorsque vous actionnez le clignotant droit ou gauche, le témoin de clignotant se met à clignoter.

TÉMOIN DE RÉGIME MOTEUR (PRINCIPAL), (SECONDAIRE)

Lorsque le régime moteur atteint la valeur définie, les témoins de régime moteur (PRINCIPAL) ①, (SECONDAIRE) ② s'allument ou clignotent pour indiquer de passer à la vitesse supérieure. Les méthodes d'éclairage et les réglages du régime moteur peuvent être modifiés dans le mode de réglage du témoin de régime moteur.

Pour plus de détails sur le témoin de régime moteur, voir "RPM SET (PARAMÉTRAGE RÉGIME MOTEUR)" à la page 2-111.

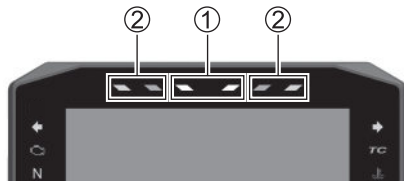

TÉMOIN DE RÉGULATION DE LA TRACTION "TC"

Le fonctionnement du témoin de commande de traction (TC) diffère selon les réglages de la moto. Pour plus de détails, voir "SYSTÈME DE CONTRÔLE DE LA TRACTION" à la page 2-149.

L'indicateur de régulation de la traction :

- S'allume lorsque le contacteur d'allumage est activé et s'éteint lorsque la vitesse atteint environ 10 km/h et que le système de contrôle de la traction peut être actionné.
- Clignote lorsque le système de contrôle de la traction est en marche.
- S'allume en permanence lorsque le système de contrôle de la traction est réglé sur OFF.

Si le témoin de commande de traction (TC) s'allume autrement que lorsque le contacteur d'allumage est activé, garez la moto dans un lieu sûr et éteignez le contacteur d'allumage. Attendez un bref moment, démarrez le moteur, puis vérifiez que l'indicateur de régulation de la traction "TC" et le témoin de dysfonctionnement s'allument lorsque la moto roule à 10 km/h ou plus.

- La moto fonctionne correctement si le témoin de régulation de la traction (TC) s'éteint lorsque la moto roule à 10 km/h ou plus.
- La moto ne fonctionne pas correctement si le témoin de régulation de la traction (TC) ne s'éteint pas lorsque la moto roule à 10 km/h ou plus. Si le voyant ne s'éteint pas, consultez votre concessionnaire Suzuki.

AVERTISSEMENT

Lorsque le système de contrôle de la traction ne fonctionne pas correctement, le témoin de commande de la traction (TC) et le témoin de dysfonctionnement s'allument en même temps. Le système de contrôle de la traction ne fonctionne pas dans ces circonstances.

Lorsque ces témoins s'allument en même temps, réglez le système de contrôle de la traction sur OFF et consultez votre concessionnaire Suzuki.

TÉMOIN DE POINT MORT “N”

Le témoin vert s'allume lorsque la boîte de vitesses est au point mort. Le témoin s'éteint lorsque vous passez une vitesse autre que le point mort.

TÉMOIN DE DYSFONCTIONNEMENT

“”

Lorsque le contacteur d'allumage est actionné, le témoin de dysfonctionnement s'allume pendant 3 secondes en guise de vérification de la lampe, puis s'éteint.

- (Royaume-Uni, UE)
En cas de dysfonctionnement d'un dispositif de contrôle des émissions ou d'un dispositif électrique du moteur ou en cas de détection de raté d'allumage, le témoin de dysfonctionnement s'allume ou clignote.
Si le témoin de dysfonctionnement s'allume ou clignote, “FI” apparaît en même temps sur l'affichage du compteur.
- (Sauf le Royaume-Uni, l'UE)
En cas de dysfonctionnement d'un dispositif de contrôle des émissions ou d'un dispositif électrique du moteur, le témoin de dysfonctionnement s'allume.
Si le témoin de dysfonctionnement s'allume, “FI” apparaît en même temps sur l'affichage du compteur.

Pour plus de détails, voir "AFFICHAGE DU DIAGNOSTIC" à la page 2-56.

AVIS

Le fait de continuer à faire tourner le moteur avec le témoin de dysfonctionnement allumé ou clignotant peut affecter le dispositif de contrôle des émissions ou la conduite.

Si le témoin clignote lorsque le moteur est en marche, arrêtez-vous immédiatement dans un lieu sûr afin d'éviter d'endommager le convertisseur catalytique. (Royaume-Uni, UE)

Si vous devez rouler la moto dans cette situation, conduisez à faible vitesse sans trop accélérer et faites inspecter immédiatement votre moto par un concessionnaire Suzuki.

NOTE : Si le témoin de dysfonctionnement est allumé ou clignote, consultez immédiatement votre concessionnaire Suzuki.

TÉMOIN D'AVERTISSEMENT PRINCIPAL

“”

Lorsque le contacteur d'allumage est actionné, le témoin d'avertissement principal s'allume pendant 3 secondes, en guise de test de la lampe, puis s'éteint.

En cas de problème relatif aux situations suivantes, le témoin d'avertissement principal s'allume ou clignote :

- Défaillance liée au moteur
- Défaillance liée aux contacteurs du guidon
- La moto se renverse

Pour plus de détails, voir “AFFICHAGE DU DIAGNOSTIC” à la page 2-56.

NOTE : Si le témoin d'avertissement principal est allumé ou clignote, consultez immédiatement votre concessionnaire Suzuki.

TÉMOIN D'AVERTISSEMENT PRINCIPAL (blanc) “”

En cas de problème relatif aux situations suivantes, le témoin d'avertissement principal (blanc) s'allume dans la barre d'état :

- Échec de la communication des données
- Défaillance liée à la CLÉ
- Défaillance liée au moteur
- Défaillance liée aux contacteurs du guidon
- La moto se renverse

Pour plus de détails, voir “AFFICHAGE DU DIAGNOSTIC” à la page 2-56.

NOTE : Si le témoin d'avertissement principal (blanc) est allumé, consultez immédiatement votre concessionnaire Suzuki.

TÉMOIN DE FEU DE ROUTE “”

Ce témoin bleu s'allume lorsque le phare est en position feu de route.

TÉMOIN D'AVERTISSEMENT DE PRESSION D'HUILE “”

Lorsque le contacteur d'allumage est sur ON, le témoin d'avertissement de pression d'huile s'allume. Normalement, le témoin d'avertissement de pression d'huile s'éteint après le démarrage du moteur.

AVIS

Une fois le moteur en marche, si le témoin d'avertissement de pression d'huile s'allume, ne mettez pas les gaz ou ne conduisez pas la moto sous peine de graves détériorations du moteur.

Assurez-vous que le témoin d'avertissement de pression d'huile s'est éteint avant d'actionner la poignée des gaz ou de conduire la moto.

AVIS

Conduire la moto ou faire tourner le moteur lorsque le témoin d'avertissement de pression d'huile s'allume peut endommager le moteur.

Si le témoin d'avertissement de pression d'huile s'allume, indiquant une basse pression d'huile, arrêtez immédiatement le moteur. Vérifiez le niveau d'huile et faites l'appoint si nécessaire. Si le niveau de l'huile est approprié et si le témoin ne s'éteint toujours pas, demandez à votre concessionnaire Suzuki agréé ou à un mécanicien qualifié d'inspecter la moto.

TÉMOIN D'AVERTISSEMENT DE TEMPÉRATURE DU LIQUIDE DE REFROIDISSEMENT DU MOTEUR “”

Ce témoin s'allume quand la température du liquide de refroidissement atteint 120 °C ou plus. Lorsque le témoin d'avertissement de température du liquide de refroidissement du moteur s'allume, coupez le moteur et vérifiez le niveau de liquide de refroidissement quand le moteur a refroidi.

Pour plus de détails, voir “INDICATEUR DE TEMPÉRATURE DU LIQUIDE DE REFROIDISSEMENT DU MOTEUR “”” à la page 2-34.

TÉMOIN D'ABS “(ABS)”

- Ce témoin s'allume normalement quand le contacteur d'allumage est mis sur “ON” et s'éteint quand la vitesse de la moto est supérieure à 10 km/h.
- Ce témoin s'allume s'il y a un problème avec l'ABS (Système antiblocage de sécurité). L'ABS ne fonctionne pas lorsque le témoin d'ABS est allumé.

AVERTISSEMENT

L'ABS ne fonctionne pas lorsque le témoin d'ABS est allumé. Un freinage brutal et excessif lorsque le témoin d'ABS est allumé peut entraîner le blocage des roues, ce qui peut causer une perte de contrôle.

Faites immédiatement vérifier votre moto chez un concessionnaire Suzuki.

AVERTISSEMENT

Conduire la moto avec le témoin d'ABS allumé peut s'avérer dangereux.

Si le témoin d'ABS clignote ou s'allume quand la moto roule, arrêtez la moto dans un endroit sûr et coupez le contacteur d'allumage. Attendez quelques minutes, allumez le contacteur d'allumage et vérifiez si le témoin s'allume.

- Si le témoin s'éteint une fois la moto en mouvement, l'ABS est opérationnel.
- Si le témoin ne s'éteint pas une fois la moto en mouvement, cela signifie que l'ABS ne fonctionne pas. Faites vérifier le système par un concessionnaire Suzuki agréé dès que possible.

NOTE :

- *Si le témoin d'ABS s'éteint après le démarrage de la moto et avant de prendre la route, vérifiez-en le bon fonctionnement en coupant puis rallumant le contacteur d'allumage. Si le témoin d'ABS ne s'allume pas lorsque vous mettez le contact, faites vérifier le système par un concessionnaire Suzuki agréé dès que possible.*
- *Le témoin d'ABS peut s'éteindre si le moteur est emballé à haut régime avant de rouler.*

CAPTEUR PHOTOSENSIBLE

Le capteur photosensible détecte la luminosité ambiante et ajuste l'écran LCD à une luminosité optimale.

WHITE (blanc) ou BLACK (noir) est sélectionné en fonction de la luminosité définie si la couleur d'arrière-plan est définie sur AUTO.

- Pour régler la luminosité de l'écran LCD, voir "BRIGHTNESS (luminosité)" à la page 2-125.
- Pour définir la couleur d'arrière-plan de l'écran LCD, voir "DAY/NIGHT (jour/nuit)" à la page 2-127.

NOTE :

- *Le tableau de bord est équipé d'un capteur photosensible, qui ajuste automatiquement la luminosité du TFT et du cadran en fonction de la luminosité ambiante. Si le capteur photosensible est couvert, le réglage automatique de la luminosité peut ne pas fonctionner correctement.*
- *Si l'affichage TFT devient chaud, l'écran peut devenir sombre. Une fois que la température baisse, l'écran revient à l'état normal. Cependant, si l'écran reste sombre, consultez votre concessionnaire Suzuki pour faire inspecter la moto.*

COMPTEUR DE VITESSE

Le compteur de vitesse indique la vitesse en miles par heure ou en kilomètres par heure.

NOTE :

- *Pour plus de détails sur la permutation entre km/h et mph, voir "UNIT (UNITÉ)" à la page 2-130*
- *Sélectionnez km/h ou mph selon les dispositions du code de la route en vigueur.*
- *Vérifiez l'affichage du compteur après avoir changé d'unités.*



Si vous commencez à rouler avant que "l'affichage CONDUITE" n'apparaisse, le compteur affichera la vitesse.



COMPTE-TOURS

Le compte-tours indique le régime du moteur en tours par minute (tr/min).

<Zone rouge>

La zone rouge ① indique une plage de régime moteur supérieure au régime moteur admissible. Si le moteur fonctionne dans la zone rouge, cela l'empêchera de tourner normalement et affectera négativement sa durée de vie.



INDICATEUR DE TEMPÉRATURE DU LIQUIDE DE REFROIDISSEMENT DU MOTEUR “”

Cette moto est équipée d'un écran à cristaux liquides (LCD) comportant un indicateur de température du liquide de refroidissement du moteur ①, un symbole de température du liquide de refroidissement du moteur ② et d'un témoin d'avertissement de température du liquide de refroidissement du moteur ③ pour afficher la température du liquide de refroidissement.

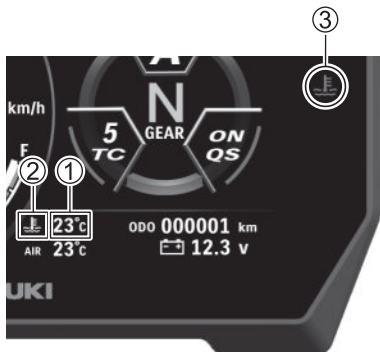

Les informations suivantes s'affichent lorsque la température du liquide de refroidissement du moteur est inférieure à 20 °C ou supérieure à 120 °C.

La température du liquide de refroidissement du moteur est inférieure à 20 °C

- L'indicateur de température du liquide de refroidissement du moteur ① s'affiche au format “_ _ _”.

La température du liquide de refroidissement du moteur est de 120 °C ou plus et moins de 125 °C

- Le témoin de température du liquide de refroidissement du moteur ① clignote. (Seule la partie numérique clignote.)
- Le témoin d'avertissement de température du liquide de refroidissement du moteur ③ s'allume.

La température du liquide de refroidissement du moteur est supérieure à 125 °C

- Le témoin de température du liquide de refroidissement du moteur ① clignote avec l'affichage HI (élevée).
- Le témoin d'avertissement de température du liquide de refroidissement du moteur ③ s'allume.

Si le témoin de température du liquide de refroidissement du moteur affiche "HI" (élevée), coupez le moteur et vérifiez le niveau de liquide de refroidissement dans le réservoir quand le moteur a refroidi. Pour plus de détails, reportez-vous à "EN CAS DE SURCHAUFFE (LE TÉMOIN D'AVERTISSEMENT DE TEMPÉRATURE DU LIQUIDE DE REFROIDISSEMENT DU MOTEUR S'ALLUME)" à la page 4-4.

AVIS

Conduire la moto alors qu'elle surchauffe peut endommager le moteur.

Si le témoin d'avertissement de température du liquide de refroidissement du moteur s'allume, coupez le moteur et laissez-le refroidir. Ne démarrez pas le moteur tant que le témoin d'avertissement de température du liquide de refroidissement du moteur reste allumé.

INDICATEUR DE TEMPÉRATURE D'AIR AMBIANT

L'indicateur de température d'air ambiant indique toujours la température ambiante.

- La plage de température affichée est comprise entre -10 °C et 50 °C .
- L'indicateur de température d'air ambiant affiche "Lo" (basse) lorsque la température ambiante est inférieure à -11 °C .
- L'indicateur de température d'air ambiant affiche "Hi" (élevée) lorsque la température ambiante est supérieure à 51 °C .

AIR 23°C

NOTE :

- *Utilisez l'affichage de la température comme guide. Cet affichage peut ne pas apparaître correctement lorsque la moto est arrêtée ou se déplace à basse vitesse.*
- *Lorsque la moto est à l'arrêt, la chaleur du moteur peut influencer la température affichée.*

Basse température

Une fenêtre contextuelle “ICY ROAD” (route verglacée) ① s'affiche sur le tableau de bord dès que la température ambiante descend en dessous de 3 °C.

L'indicateur de température d'air ambiant ② clignote également pendant 30 secondes. Le témoin de gel ③ s'affiche jusqu'à ce que la température ambiante atteigne 5 °C ou plus.



NOTE :

- Utilisez l'affichage de la température comme guide. Cet affichage peut ne pas apparaître correctement lorsque la moto est arrêtée ou se déplace à basse vitesse.
- Lorsque la fenêtre contextuelle “ICY ROAD” (route verglacée) s'affiche, il existe un risque de gel de la chaussée. Faites donc particulièrement attention à l'état de la chaussée.

INDICATEUR DE RAPPORT ENGAGÉ

L'indicateur de rapport engagé indique le rapport engagé. Ce témoin indique "N" lorsque la boîte de vitesse est au point mort.

NOTE : Quand l'affichage indique "CHECK" (vérifier) dans la partie de l'affichage du compteur, l'indicateur de rapport engagé n'indique pas un nombre mais "–".



INDICATEUR DE NIVEAU DU CARBURANT “”

La jauge de carburant indique le volume de carburant restant dans le réservoir.

- La barre est affichée jusqu'à "F" quand le réservoir est plein.
- Le symbole ① clignote lorsque le niveau de carburant est inférieur à 4,8 L.
- Le symbole ① et la zone "E" ② clignent lorsque le niveau de carburant est inférieur à 1,9 L.

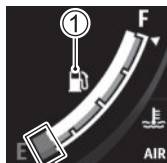

②
Affichage CONDUITE



②
Affichage MENU

Réservoir de carburant	Barre	Symbole 
Plein		
Environ 4,8 L		Clignote- ment
Environ 1,9 L	Clignotement 	Clignote- ment

AVIS

Si toute l'essence contenue dans le réservoir de carburant est utilisée (à court d'essence) cela endommage le convertisseur catalytique.

Remettez de l'essence avant que le réservoir se vide.

NOTE :

- *La jauge de carburant n'indique pas le niveau correct lorsque la moto est placée sur la béquille latérale. Mettez le contacteur d'allumage en position "ON" lorsque la moto est bien droite.*
- *L'affichage de l'indicateur de niveau de carburant peut changer lorsque la moto est inclinée pendant la conduite. Vérifiez toujours le niveau de carburant lorsque la moto est droite.*
- *Si l'indication du carburant clignote, refaites immédiatement le plein de carburant. De même, le clignotement de la zone "E" signale que le réservoir est presque vide.*

INDICATEUR DE RAPPEL D'ENTRETIEN

“”

Vous pouvez être averti(e) de la date du prochain entretien en paramétrant la date et la distance. Lorsque la date ou la distance paramétrée est atteinte, l'indicateur de rappel d'entretien “” s'allume.

Pour plus de détails, voir “③ SERVICE (entretien)” à la page 2-118.

NOTE : Adressez-vous à votre concessionnaire Suzuki pour paramétrer adéquatement le rappel d'entretien.

SYMBOLE D'AVERTISSEMENT DE DYSFONCTIONNEMENT DE LA CHARGE DE LA BATTERIE “”



Le symbole d'avertissement de dysfonctionnement de la charge de la batterie se produit dans le système de recharge de la batterie.

NOTE : Consultez votre concessionnaire Suzuki si le symbole s'allume.

INDICATEUR D'ÉTAT DE LA CONNEXION DU TÉLÉPHONE

Lorsque la moto et le smartphone sont connectés, l'indicateur d'état de la connexion du téléphone s'affiche dans la barre d'état du tableau de bord.

Il affiche les appels sortants et entrants et l'utilisation de l'application SUZUKI mySPIN comme suit.

Appel sortant	Appel entrant	Utilisation de SUZUKI mySPIN	Témoin
Indisponible	Disponible	Indisponible	
Indisponible	Disponible	Indisponible	
Disponible	Disponible	Disponible	





NOTE :

- *N'utilisez pas votre smartphone pendant la conduite.*
- *Même si l'appareil que vous utilisez est un modèle compatible Bluetooth®, il peut ne pas être possible de le connecter.*
- *Pour plus d'informations sur les paramètres de connexion entre la moto et le smartphone, voir "DEVICE SET (paramétrage des appareils)" à la page 2-97.*
- *L'utilisation de l'application SUZUKI mySPIN permet au smartphone de se connecter au tableau de bord de la moto afin que les informations de l'application puissent apparaître sur le tableau de bord et que l'application puisse être utilisée.*

INDICATEUR D'ÉTAT DE LA BATTERIE DU TÉLÉPHONE

Lorsque la moto et le smartphone sont connectés, l'indicateur d'état de la batterie du téléphone s'affiche dans la barre d'état du tableau de bord.

Il affiche la batterie restante du smartphone connecté comme suit.

Niveau de batterie	Témoin
100 % – 80 %	
80 % – 40 %	
40 % – 1 %	
0 %	

NOTE : La valeur peut varier selon le type de smartphone.

INDICATEUR DES ÉCOUTEURS DU PILOTE / INDICATEUR DES ÉCOUTEURS DU PASSAGER

Lorsque la moto et les écouteurs sont connectés, l'indicateur des écouteurs du pilote ① ou l'indicateur des écouteurs du passager ② s'affiche dans la barre d'état du tableau de bord.

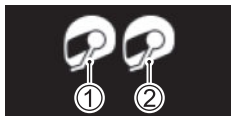

Il indique chaque connexion d'écouteurs, l'audibilité de la musique, exécution et réception d'un appel comme suit.

Écouteurs du pilote	Écouteurs du passager	Audibilité de la musique	Exécution d'un appel, Réception d'un appel	Témoin
Connectés	Non connectés	Disponible (Écouteurs du pilote)	Disponible (Écouteurs du pilote)	
Non connectés	Connectés	Disponible (Écouteurs du passager)	Indisponible	

Écouteurs du pilote	Écouteurs du passager	Audibilité de la musique	Exécution d'un appel, Réception d'un appel	Témoin
Connectés	Connectés	Disponible (Écouteurs du pilote, écouteurs du passager)	Disponible (Écouteurs du pilote)	

NOTE :

- *Même si l'appareil que vous utilisez est un modèle compatible Bluetooth®, il peut ne pas être possible de le connecter.*
- *Pour plus d'informations sur les paramètres de connexion entre la moto et les écouteurs, voir "DEVICE SET (paramétrage des appareils)" à la page 2-97.*

FENÊTRE D'INFORMATIONS

Mettez le contact pour que l'affichage CONDUITE apparaisse. Appuyez sur le commutateur de MODE **OK** pour sélectionner la fenêtre d'informations.

Si vous sélectionnez la fenêtre d'informations, l'affichage clignote deux fois.

ODO 001234 km
12.0 v

Méthode de réglage

Utilisez la commande de SÉLECTION **▲** / **▼** pour changer l'affichage.

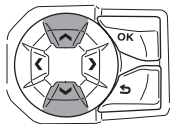

HAUT
ou
BAS

NOTE : Pour plus de détails sur la permutation entre km/h et mph, km/L et L/100km, MPG IMP et MPG US, voir "UNIT (UNITÉ)" à la page 2-130

⚠ AVERTISSEMENT

Se concentrer sur les affichages et les commutateurs pendant la conduite peut entraîner un accident.

Ne changez jamais l'affichage tout en pilotant la moto. Modifiez ou confirmez les réglages lorsque la moto est arrêtée.

Les éléments changent comme suit.

➡ : Commande de SÉLECTION ⬆

➡ : Commande de SÉLECTION ⬇

- ① Compteur kilométrique / Voltmètre
- ② Compteur journalier 1 / Compteur de consommation moyenne de carburant 1
- ③ Compteur journalier 1 (vitesse moyenne)
/ Compteur journalier 1 (temps cumulé)
- ④ Compteur journalier 2 / Compteur de consommation moyenne de carburant 2
- ⑤ Compteur journalier 2 (vitesse moyenne)
/ Compteur journalier 2 (temps cumulé)
- ⑥ Compteur d'autonomie
/ Compteur de consommation instantanée de carburant

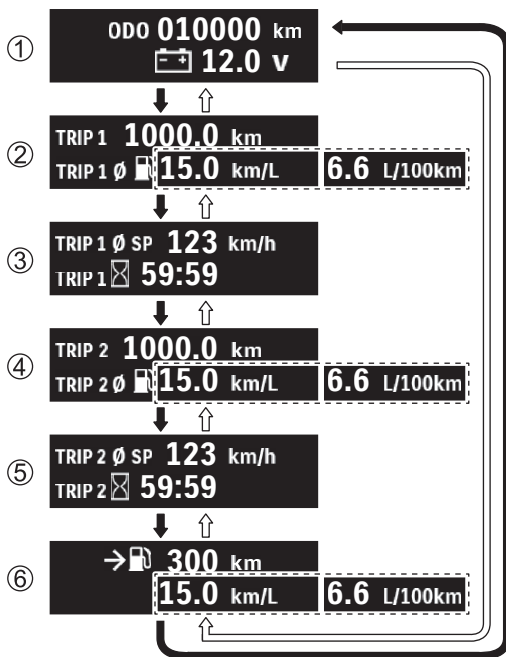

Compteur kilométrique

ODO 001234 km

Le compteur kilométrique enregistre la distance totale parcourue par la moto. Le compteur kilométrique affiche de 0 à 999999.

NOTE : L'affichage du compteur kilométrique se verrouille à 999999 si la distance totale parcourue est supérieure à 999999.

Compteur journalier

TRIP 1 2345.6 km

Des distances allant jusqu'à 9999,9 après une réinitialisation s'affichent.

- Il existe 2 modes : TRIP 1 (compteur journalier 1) et TRIP 2 (compteur journalier 2).
- Appuyez sur la commande de SÉLECTION  pendant environ 2 secondes pour réinitialiser l'affichage à 0,0. Cette opération de réinitialisation s'applique uniquement à TRIP 1 (compteur journalier 1) ou TRIP 2 (compteur journalier 2), et non aux deux modes.
- L'exécution de l'opération de réinitialisation alors que l'affichage est réglé réinitialise également le compteur de consommation moyenne de carburant, la vitesse moyenne et le temps cumulé correspondants.

NOTE : Quand le compteur journalier atteint 9999,9, il revient à 0,0 et recommence le comptage.

Compteur de consommation moyenne de carburant

TRIP 1  24.0 km/L

TRIP 1  4.1 L/100km

TRIP 1  56.6 MPG US

TRIP 1  68.0 MPG IMP

- Le compteur affiche la consommation de carburant pour la distance parcourue à la fois pour TRIP 1 (compteur journalier 1) et TRIP 2 (compteur journalier 2). Les affichages sont dans les plages suivantes.
 - km/L : 0,1 à 99,9
 - MPG US, MPG IMP : 0,1 à 99,9
 - L/100 km : 2,0 à 99,9
- Pour remettre le compteur de consommation moyenne de carburant à zéro, réinitialisez le compteur journalier.
- Lorsque le compteur journalier affiche 0,0, le compteur de consommation moyenne de carburant affiche --,-.

NOTE : L'écran affiche des valeurs estimées pouvant ne pas correspondre aux valeurs réelles.

Vitesse moyenne du compteur journalier

TRIP 1 Ø SP **24.0** km/h

- Ce compteur affiche la vitesse moyenne de TRIP 1 (compteur journalier 1) ou TRIP 2 (compteur journalier 2).
- La réinitialisation du compteur journalier réinitialise également la vitesse moyenne correspondante.

Temps cumulé du compteur journalier

TRIP 1  **99:59**

- Cet indicateur affiche le temps cumulé d'activation du contacteur d'allumage, jusqu'à un maximum de 99:59 à compter de la dernière réinitialisation du compteur journalier correspondant jusqu'à l'heure actuelle.
- La réinitialisation du compteur journalier réinitialise également le temps cumulé correspondant.

Voltmètre

 **12.0 v**

Le voltmètre indique la tension de la batterie.

NOTE :

- *La valeur affichée peut différer de la valeur des autres instruments.*
- *Si une tension inférieure à 12,0 V est fréquemment affichée, faites vérifier la moto par un concessionnaire Suzuki agréé.*

Compteur de consommation instantanée de carburant

24.0 km/L**4.1 L/100km****56.6 MPG US****68.0 MPG IMP**

Cet indicateur affiche la consommation de carburant instantanée dans les plages suivantes pendant la conduite de la moto.

- km/L : 0,1 – 99,9
- MPG US, MPG IMP : 0,1 – 99,9
- L/100km : 2,0 – 99,9

NOTE :

- *La mesure de la consommation de carburant ne s'effectue pas lorsque la vitesse de la moto est de 3 km/h ou moins.*
- *L'écran affiche des valeurs estimées pouvant ne pas correspondre aux valeurs réelles.*

Compteur d'autonomie

A black rectangular display with a white arrow pointing right, a fuel pump icon, the number '300', and the unit 'km'.

Le compteur d'autonomie affiche l'autonomie (distance) estimée sur la base du carburant restant. L'autonomie est recalculée quand le plein est fait mais l'indication risque de ne pas changer lorsque seule une petite quantité de carburant est ajoutée dans le réservoir de carburant.

L'autonomie n'est pas recalculée lorsque la moto est placée sur la béquille latérale. Vérifiez l'autonomie estimée (distance) quand la béquille latérale est repliée. Quand la batterie est déconnectée, le compteur d'autonomie est remis à zéro. Le cas échéant, le compteur indique "– – –" jusqu'à ce que la moto ait roulé sur une certaine distance.

NOTE :

- *L'autonomie estimée (distance) est une valeur approximative. L'affichage peut différer de la distance réelle parcourue, nous vous recommandons donc de faire le plein plus tôt.*
- *Le compteur n'utilise pas la valeur de la consommation moyenne de carburant pour calculer l'autonomie (distance) et le résultat de calcul risque de ne pas être indiqué par le compteur de consommation moyenne de carburant.*

HORLOGE

L'heure s'affiche au format 12 heures.

A digital clock display showing the time 10:59. The digits are white on a black rectangular background.

NOTE : Pour plus de détails sur le réglage, voir "DATE/TIME (date/heure)" à la page 2-134.

NOTE : Même lorsque le contact est coupé, du courant circule encore dans le tableau de bord, consommant de l'énergie. Débranchez la batterie si vous ne conduisez pas la moto pendant plus de 2 mois. Pour plus de détails, voir "BATTERIE" à la page 5-3.

AFFICHAGE DU DIAGNOSTIC

L'affichage du diagnostic à droite de l'écran LCD indique les informations de défaillance actuelles. Si l'un des éléments suivants s'affiche, contactez immédiatement un concessionnaire Suzuki agréé pour faire inspecter la moto.

- ① La tension de la batterie est faible



- ② La communication entre les contrôleurs a échoué



- ③ Antidémarrage électronique non approuvé

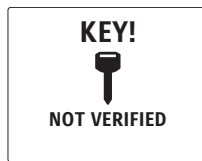

- ④ Erreur détectée liée au moteur



- ⑤ La moto est tombée



- ⑥ Le commodo de guidon ne fonctionne pas



NOTE : Le moteur ne peut pas être démarré lorsque "CHECK" (vérifier) est affiché. Inspectez les éléments suivants. Si la mention CHECK (vérifier) ne disparaît pas, faites inspecter votre moto chez un concessionnaire Suzuki.

- *Est-ce que des fusibles ont sauté ?*
- *Les connecteurs du compteur sont-ils connectés ?*

NOTE : La fonction de diagnostic de panne peut ne pas fonctionner en fonction de l'environnement de conduite (altitude, température, etc.).

NOTE : Utilisez "WARNING MANAGER" (gestionnaire d'avertissements) dans l'affichage MENU pour examiner les erreurs contextuelles. Pour plus de détails, voir "WARNING MANAGER (gestionnaire d'avertissements)" à la page 2-118.

Affichage MENU



Affichage CONDUITE

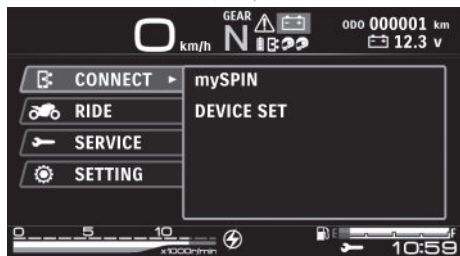

Affichage MENU

Maintenez le commutateur de MODE **OK** enfoncé pendant environ 2 secondes pour passer à l'affichage MENU.

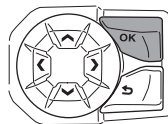

2 secondes

NOTE :

- L'affichage passe à l'affichage MENU uniquement lorsque la vitesse de la moto est inférieure à 10 km/h.
- L'affichage passe de l'affichage MENU à l'affichage CONDUITE dans les cas suivants.
 - Appuyez sur la commande de SÉLECTION **◀** ou sur le commutateur de MODE **↻**.
 - La vitesse de la moto atteint au moins 10 km/h

Paramétrage de chaque élément

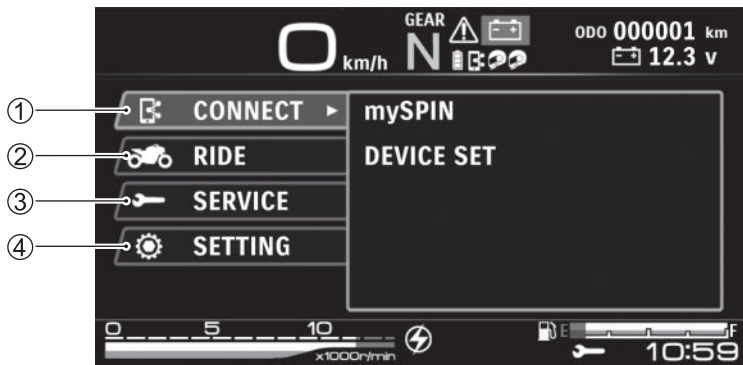

Utilisez la commande de SÉLECTION  /  pour paramétrer chaque élément de l'affichage MENU.

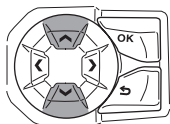

HAUT
ou
BAS

① **CONNECT (connexion)**

Vous pouvez utiliser l'application SUZUKI mySPIN installée sur votre smartphone lorsque vous êtes connecté à la moto.

Vérifiez les points suivants concernant le fonctionnement de l'application et la connexion avec votre moto.

- L'application SUZUKI mySPIN est installée sur votre smartphone avec les paramètres par défaut.
- Le Bluetooth® et le réseau local sans fil sont activés sur votre smartphone.
- Les écouteurs sont ajoutés au smartphone et à la moto en tant qu'appareils Bluetooth®. Pour plus de détails, voir "DEVICE SET (paramétrage des appareils)" à la page 2-97.
- Le service de localisation est activé sur l'application.
- Assurez-vous que l'application du smartphone est réglée sur "Vehicle mode" (mode véhicule).

- Vérifiez si l'indicateur d'état de la connexion du téléphone, l'indicateur des écouteurs du pilote, l'indicateur des écouteurs du passager et l'indicateur d'état de la batterie du téléphone sont allumés.

NOTE : Le "Vehicle mode" (mode véhicule) est un mode dans lequel les informations de l'application s'affichent sur le tableau de bord de la moto et le commodo gauche du guidon de la moto permet de commander l'application. Reportez-vous à "<Affichage de l'application sur le tableau de bord de la moto>" à la page 2-66 pour plus d'informations.

QU'EST-CE QUE SUZUKI mySPIN ?

L'application SUZUKI mySPIN vous permet d'afficher et d'utiliser des applications de votre smartphone à partir de l'écran du tableau de bord du véhicule. Le smartphone du client et le véhicule sont connectés via Bluetooth® et le réseau local sans fil. Lorsque l'application SUZUKI mySPIN est préinstallée sur le smartphone du client, elle fonctionne comme un lanceur pour les applications liées au véhicule. Un smartphone qui a été connecté une fois est automatiquement connecté au prochain lancement de SUZUKI mySPIN et les applications peuvent être affichées sur l'écran du compteur du véhicule du client ou commandées avec le commodo du guidon du véhicule. Les applications qui peuvent être affichées ou utilisées comprennent les appels, la liste des contacts, les cartes, la musique et les services de calendrier. Vous pouvez étendre la fonctionnalité en téléchargeant des applications tierces. Pour obtenir des détails sur des applications tierces, consultez le manuel de l'application SUZUKI mySPIN fourni séparément.

AVERTISSEMENT

L'utilisation de votre smartphone pendant la conduite peut entraîner un accident.

Veillez à arrêter le véhicule lorsque vous utilisez le smartphone.

NOTE : Lors de l'utilisation de SUZUKI mySPIN, veuillez consulter le Contrat de licence de l'utilisateur final de SUZUKI mySPIN (App (Application) -> Option -> Information (Informations) -> Legal (Légales)) publié dans l'application SUZUKI mySPIN.

CONFIGURATION SYSTÈME REQUISE

Pour connaître la configuration système requise pour la version iOS et la version Android de l'application, reportez-vous au manuel de l'application SUZUKI mySPIN fourni séparément.

NOTE :

- *Le fonctionnement de SUZUKI mySPIN a été testé sur iOS 13 et 14 et sur Android 9 et 10. Le fonctionnement sur tous les appareils ne peut pas être garanti.*
- *SUZUKI mySPIN utilise la communication de données mobiles du smartphone et les frais de communication seront à la charge du client. Vérifiez le contenu du contrat de votre smartphone avant l'utilisation.*
- *Pour utiliser la fonction vocale de SUZUKI mySPIN, le compteur doit être connecté à des écouteurs. Si les écouteurs ne sont pas connectés, certaines fonctions peuvent ne pas fonctionner.*

- *Le contenu de SUZUKI mySPIN affiché à l'écran et la procédure d'utilisation de SUZUKI mySPIN peuvent varier en fonction de l'appareil connecté et de la version de l'application SUZUKI mySPIN.*
- *En cas de problème de connexion avec SUZUKI mySPIN ou l'appareil, arrêtez-vous dans un endroit sûr, coupez le contact et essayez à nouveau de vous connecter.*

Exemple :

- *Aucun son des écouteurs*
- *Impossible de connecter/déconnecter le compteur à chaque appareil*
- *L'application SUZUKI mySPIN ne passe pas en "Vehicle mode" (mode véhicule).*

Pour commencer

<Appairage de votre smartphone avec le tableau de bord>

Reportez-vous à DEVICE SET (paramétrage des appareils) (☞ 2-97) et appairez votre smartphone avec le tableau de bord.

<Téléchargement de l'application>

Pour télécharger l'application SUZUKI mySPIN, lisez le QR Code suivant sur votre smartphone et téléchargez l'application depuis le magasin approprié.

“QR Code” est une marque déposée de DENSO WAVE INCORPORATED.

<https://play.google.com/store/apps/details?id=com.SUZUKI.SUZUKImySPIN>



<Google Play>

<https://apps.apple.com/us/app/suzuki-myspin/id1528917673>



<App Store>

Si vous ne pouvez pas accéder à la page de téléchargement à partir de l'adresse URL ou du QR code, veuillez rechercher “SUZUKI mySPIN” sur App Store.

<Téléchargement du manuel de l'application et de la FAQ>

Pour télécharger le manuel de l'application SUZUKI mySPIN et la FAQ, lisez le QR Code suivant sur votre smartphone et téléchargez le manuel de l'application et la FAQ.

https://www.globalsuzuki.com/motorcycle/app/suzukimyspin/suzukimyspin_faq_man_slctn_lang.pdf



<Manuel de l'application et FAQ>

<Exécution de l'application>

1. Touchez l'application SUZUKI mySPIN sur votre smartphone pour la démarrer.



<Lors de la première connexion de l'application>

L'écran suivant s'affiche automatiquement lorsque l'application est démarrée pour la première fois. Procédez de la manière suivante pour effectuer les réglages initiaux. Touchez  ① en bas de l'écran.

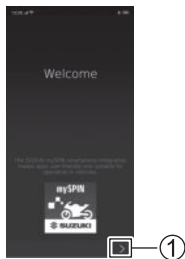

NOTE : Reportez-vous au manuel de l'application SUZUKI mySPIN pour plus d'informations sur les paramètres par défaut de l'application. (👉 2-64)

<Affichage de l'application sur le tableau de bord de la moto>

Une fois votre smartphone appairé avec le tableau de bord, modifiez les paramètres de l'application dans le smartphone de "Phone mode" (mode téléphone) à "Vehicle mode" (mode véhicule).

"Phone mode" (mode téléphone)

Le mode téléphone permet de configurer les paramètres via le smartphone avant de le connecter à la moto. Vous pouvez également y référencer une liste des icônes d'applications qui apparaissent sur le tableau de bord de la moto et une liste d'applications tierces compatibles avec l'application SUZUKI mySPIN.

1. Sur l'écran de fin de la configuration initiale de votre smartphone, touchez "Phone Mode" (mode téléphone) ①.
2. L'écran d'accueil du mode téléphone s'affiche.

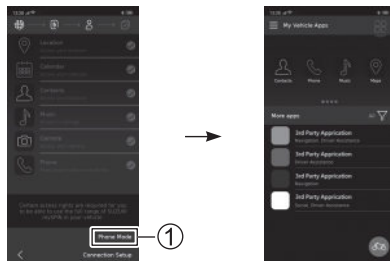

“Vehicle mode” (mode véhicule)

Le “Vehicle mode” (mode véhicule) est le mode qui permet d'utiliser les applications du smartphone à l'aide du commodo du guidon de la moto lorsque le smartphone et le compteur sont connectés.

NOTE : Le réseau local sans fil doit être activé sur le smartphone pour passer en “Vehicle mode” (mode véhicule). Le service de localisation doit également être activé.

Passage du “Phone mode” (mode téléphone) au “Vehicle mode” (mode véhicule)

1. Touchez le bouton “Vehicle Mode” (mode véhicule) ① sur l'écran d'accueil du Phone mode (mode téléphone) ou dans le menu Options pour démarrer automatiquement la connexion au réseau local sans fil entre le smartphone et le compteur. Une fois la connexion établie, le smartphone passe en “Vehicle mode” (mode véhicule).

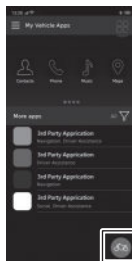

Avec la version iOS, l'écran suivant peut s'afficher lors de la connexion à un réseau local sans fil. Après avoir sélectionné "Connect" (Connecter) ②, sélectionnez "Join" (Rejoindre) ③.

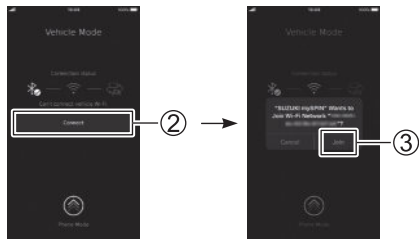

2. L'écran du "Vehicle mode" (mode véhicule) s'affiche. Lorsque l'application du smartphone est en mode véhicule, l'application SUZUKI mySPIN s'affiche sur le tableau de bord de la moto et le commodo gauche du guidon permet de commander l'application.



NOTE :

- Le smartphone doit être déverrouillé (et non en mode veille) avec l'application SUZUKI mySPIN démarrée au premier plan pour utiliser le "Vehicle mode" (mode véhicule). La connexion avec le tableau de bord sera coupée une fois l'écran du smartphone verrouillé (ou en mode veille).
 - L'application ne peut plus être contrôlée sur le smartphone une fois en "Vehicle mode" (mode véhicule). Pour contrôler l'application depuis le smartphone, balayez vers le haut "🔍" en bas de l'écran du "Vehicle mode" (mode véhicule) pour annuler le "Vehicle mode" (mode véhicule).
 - Lorsque l'application se ferme en raison d'un problème avec le smartphone connecté, la connexion avec le tableau de bord est perdue. Si cela se produit, arrêtez la moto dans un endroit sûr, redémarrez l'application, puis reconnectez-vous à la moto.
- Vérifiez si l'indicateur d'état de la connexion du téléphone, l'indicateur des écouteurs du pilote, l'indicateur des écouteurs du passager et l'indicateur d'état de la batterie du téléphone sont allumés.
 - Si le contact est coupé alors que le compteur du véhicule et le smartphone sont connectés, la connexion au compteur sera déconnectée, mais l'application restera en "Vehicle mode" (Mode véhicule) et continuera d'exécuter le processus de connexion même lorsque l'écran du smartphone est verrouillé. Si vous n'avez pas besoin de reconnecter après que le contact a été coupé, balayez vers le haut sur "🔍" pour annuler le "Vehicle mode" (Mode véhicule).

mySPIN

L'écran d'accueil de l'application SUZUKI mySPIN connectée s'affiche sur le tableau de bord de la moto.

AVERTISSEMENT

L'utilisation des commutateurs pour modifier l'affichage pendant la conduite doit être effectuée dans les limites autorisées par les conditions de circulation. Il est de la responsabilité du conducteur de rouler en toute sécurité.

Faites très attention aux conditions de circulation lors de l'utilisation de l'écran.

NOTE :

- *En fonction de l'application à afficher, l'affichage et certaines fonctions peuvent changer selon que la moto roule ou est à l'arrêt.*
- *L'établissement de la connexion avec le smartphone peut prendre jusqu'à 50 secondes ou plus.*
- *Lors de la connexion à SUZUKI mySPIN, l'écran s'affiche dans la langue définie sur le smartphone. Dans ce manuel, les parties qui dépendent des paramètres de langue du smartphone sont indiquées à l'aide de "####". De plus, il y a des cas où l'écran ne peut pas être affiché même dans la langue définie sur le smartphone.*

1. À partir de l'indication "CONNECT" (connexion) de l'affichage MENU, sélectionnez "mySPIN".
(Commande de SÉLECTION ► / Commutateur de MODE **OK**)

SUZUKI mySPIN Initializing (Initialisation de SUZUKI mySPIN) :
Le Bluetooth et le réseau local sans fil sont en cours d'initialisation



Connect smartphone (Connecter le smartphone) :
Les connexions Bluetooth et au réseau local sans fil sont établies

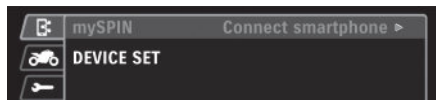

Ready to enter (Prêt à accéder) :
L'application SUZUKI mySPIN est en "Vehicle mode"
(mode véhicule)

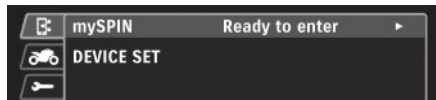

2. Sélectionnez “mySPIN” pour afficher l'écran d'accueil de l'application.
(Commande de SÉLECTION )

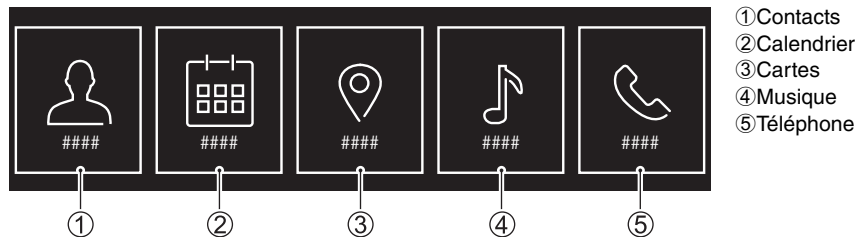

NOTE :

- *La disposition des icônes sur l'écran d'accueil de l'application correspond au paramètre par défaut lors de l'installation de l'application. La disposition des icônes peut être modifiée dans les paramètres de l'application. Pour plus de détails sur la modification de la disposition des icônes, reportez-vous au Guide de démarrage rapide dans l'application.*
- *Maintenez le commutateur de MODE  enfoncé lors de l'affichage de l'écran SUZUKI mySPIN pour passer à l'affichage CONDUITE. Effectuez la même opération pour revenir de l'affichage CONDUITE à l'écran SUZUKI mySPIN.*

3. L'écran SUZUKI mySPIN du tableau de bord passe à l'écran suivant si la connexion entre le tableau de bord et l'application du smartphone est interrompue.

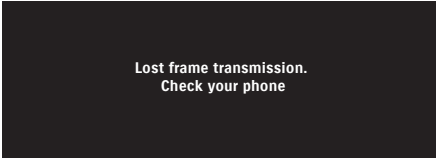

Lost frame transmission.
Check your phone

AVIS

Cet écran s'affiche lorsque l'application SUZUKI mySPIN n'est plus en "Véhicule mode" (mode véhicule) en raison d'une erreur du smartphone ou de la mise en veille de l'écran du smartphone.

Arrêtez la moto dans un endroit sûr et vérifiez l'état du smartphone.

Contenu de l'application SUZUKI mySPIN

Le contenu disponible avec cette application comprend les contacts, le calendrier, les cartes, la musique et le téléphone. L'application est contrôlée à l'aide du commutateur de MODE et de la commande de SÉLECTION sur le commodo gauche du guidon.

Téléphone

<Composer des numéros de téléphone et passer des appels>

1. À partir de l'écran d'accueil de l'application, sélectionnez , “Phone” (téléphone). (Commutateur de MODE **OK**)



NOTE : Vous ne pouvez passer un appel en entrant un numéro de téléphone que lorsque la moto est arrêtée.

2. À partir de l'écran de numérotation, composez le numéro de téléphone souhaité. (Commande de SÉLECTION **▲** / **▼** / **▶** / **◀**)

Sélectionnez le bouton d'appel  pour démarrer l'appel.

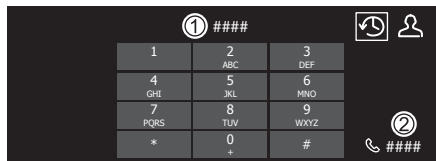

- ① Composer
- ② Appeler

3. Une fenêtre contextuelle d'appel s'affiche à l'écran lorsque vous passez un appel.

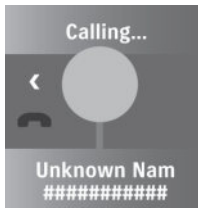



NOTE :

- *Si vous n'avez pas d'écouteurs connectés, vous ne pouvez pas passer d'appel. En cas d'appel entrant, la fenêtre contextuelle d'appel s'affiche mais vous ne recevez pas l'appel. Assurez-vous que vos écouteurs sont correctement connectés avant de conduire la moto.*

- *Si vous passez un appel mais que la fenêtre contextuelle d'appel ne s'affiche pas, arrêtez la moto dans un endroit sûr et vérifiez l'état du smartphone.*

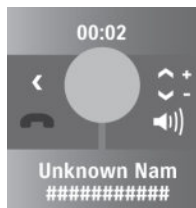



4. Une fois que le destinataire répond au téléphone, la fenêtre contextuelle d'appel en cours s'affiche à l'écran.

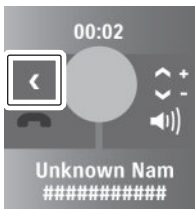

5. Terminez l'appel.
(Commande de SÉLECTION )





NOTE :

- Si vous avez déjà enregistré un numéro de téléphone au préalable avec l'application SUZUKI mySPIN, vous pouvez passer un appel tout en conduisant.
- Seuls les appels passés à l'aide de l'application SUZUKI mySPIN apparaîtront dans l'historique des appels.
- Vous ne pouvez pas passer un appel en entrant un numéro de téléphone tout en conduisant la moto. Si vous souhaitez passer un appel, vous pouvez sélectionner l'icône de contact pour passer un appel.
- Utilisez la commande de SÉLECTION  /  pour régler le volume de l'appel en cours.
 - Augmentez le volume.
(Commande de SÉLECTION )
 - Diminuez le volume.
(Commande de SÉLECTION )

<Recomposer un numéro via les icônes dans l'historique des appels sur le tableau de bord>

1. À partir de l'écran de numérotation, sélectionnez une icône dans l'historique des appels qui s'affiche sur le tableau de bord.



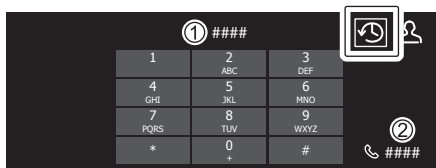

(Commande de SÉLECTION  /  /  / )

Confirmez la sélection.

(Commutateur de MODE )



- ① Composer
- ② Appeler



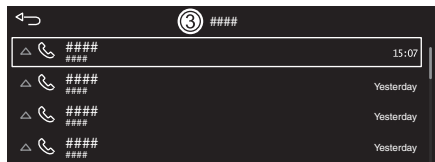

2. L'écran de l'historique des appels s'affiche. Sélectionnez un contact.
(Commande de SÉLECTION  /  /  / )

Sélectionnez le bouton d'appel  pour démarrer l'appel.



- ③ Appels récents de SUZUKI mySPIN



<Passer des appels via les icônes de contact>

1. À partir de l'écran de numérotation, sélectionnez une icône de contact.
(Commande de SÉLECTION  /  /  / )

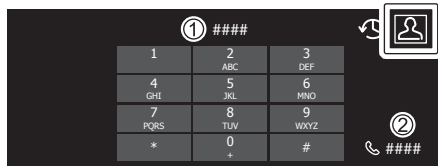
Confirmez la sélection.
(Commutateur de MODE )



- ① Composer
- ② Appeler

2. L'écran des contacts s'affiche. Sélectionnez un contact.
(Commande de SÉLECTION  / )

Appuyez sur le commutateur de MODE  pour passer un appel.

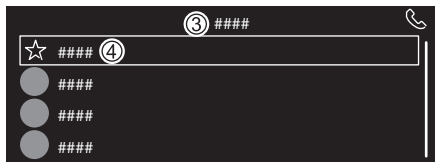

- ③ Tous les contacts
- ④ Favoris

<Recevoir des appels>

Lorsque vous recevez un appel, la fenêtre contextuelle d'appel entrant s'affiche à l'écran.

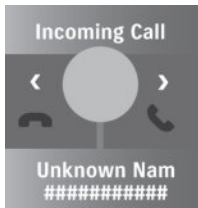



NOTE : Le fonctionnement après la réception d'un appel est le même que celui pour passer un appel. (☞ 2-74)

Contacts

<Afficher les contacts pour passer des appels>

1. À partir de l'écran d'accueil de l'application, sélectionnez "Contacts".
(Commutateur de MODE **OK**)



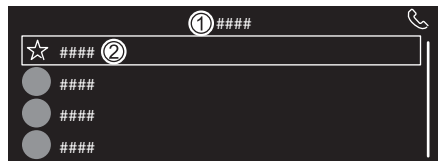

2. L'écran des contacts s'affiche. Sélectionnez un contact.
(Commande de SÉLECTION  / )

Appuyez sur le commutateur de MODE  pour passer un appel.



- ① Tous les contacts
② Favoris

NOTE :

- *Si vous avez plus de 31 contacts, ils seront classés par ordre alphabétique et numérique.*
- *Pour passer un appel en entrant un numéro de téléphone à partir de l'écran des contacts, sélectionnez l'icône du téléphone en haut à droite de l'écran. (Commande de SÉLECTION  / )*
Appuyez sur le commutateur de MODE  pour afficher l'écran de numérotation à partir duquel vous pouvez entrer un numéro.

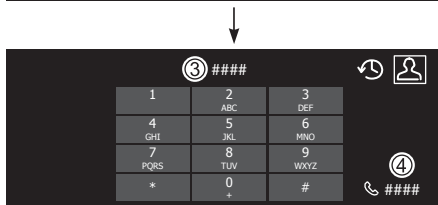

- ① Tous les contacts
- ② Favoris
- ③ Composer
- ④ Appeler

<Ajouter des contacts à vos favoris>

1. À partir de l'écran d'accueil de l'application, sélectionnez "Contacts".
(Commutateur de MODE **OK**)



2. Sélectionnez "Favoris ①" en haut de l'écran "Contacts".
(Commutateur de MODE **OK**)



3. Sélectionnez “+Ajouter aux favoris ②”
au bas de la zone des favoris.
(Commutateur de MODE **OK**)

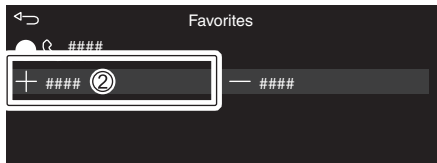

4. Sélectionnez le contact souhaité dans la
liste des contacts.
(Commutateur de MODE **OK**)

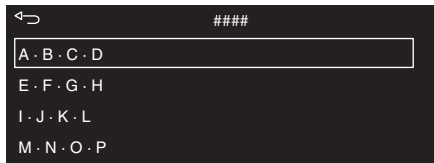

5. Sélectionnez l'un des numéros de téléphone du contact.
(Commutateur de MODE **OK**)



6. La procédure d'ajout d'un contact à vos favoris est alors terminée.

<Supprimer des contacts de vos favoris>

1. Reportez-vous à la procédure d'ajout de contacts à vos favoris jusqu'à l'étape 3, puis sélectionnez “-Supprimer des favoris ③”.
(Commutateur de MODE **OK**)

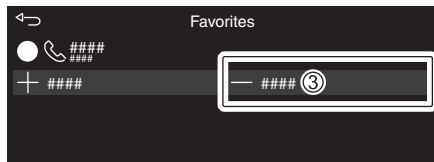

2. Sélectionnez le contact souhaité dans la liste des favoris.
(Commutateur de MODE **OK**)

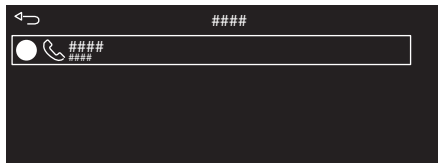

3. Une fois que la fenêtre contextuelle de confirmation s'affiche, sélectionnez "Supprimer ④".
(Commutateur de MODE **OK**)

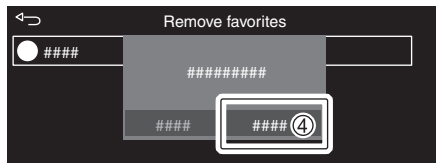

4. La procédure de suppression d'un contact de vos favoris est alors terminée.

Cartes

Cette fonction permet d'afficher une carte à l'aide des paramètres du service de localisation de l'application. Reportez-vous au manuel de l'application SUZUKI mySPIN pour plus d'informations sur les paramètres du service de localisation de l'application.

NOTE :

- *L'application de carte par défaut n'a pas de fonction de navigation.*
- *L'affichage des cartes et les résultats des recherches peuvent varier entre Android et iOS.*

<Afficher l'écran de la carte>

1. À partir de l'écran d'accueil de l'application, sélectionnez "Maps" (cartes) (Commutateur de MODE **OK**)

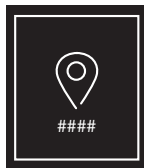

2. L'écran de la carte s'affiche.

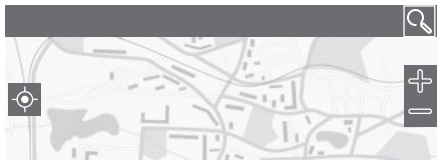

<Paramètre d'affichage de la carte (uniquement pour iOS)>

1. À partir de l'écran de la carte, sélectionnez l'icône de paramétrage de l'affichage de la carte.
(Commande de SÉLECTION ► / ◀)

Confirmez la sélection.

(Commutateur de MODE **OK**)



2. L'écran de paramétrage de l'affichage de la carte s'affiche. Sélectionnez un élément.

(Commande de SÉLECTION  / )

Confirmez la sélection.

(Commutateur de MODE )

- Le paramètre d'affichage de la carte comporte les trois options suivantes.
 - Standard
 - Satellite
 - Hybrid (carte satellite et routière)



- ① Paramètres de la carte
- ② Standard
- ③ Satellite
- ④ Hybride

3. L'affichage de l'écran de la carte change selon l'option sélectionnée.

<Utiliser le clavier pour saisir une destination et afficher l'itinéraire>

1. À partir de l'écran de la carte, sélectionnez l'icône de recherche. (Commande de SÉLECTION **▶** / **◀**)

Confirmez la sélection.
(Commutateur de MODE **OK**)

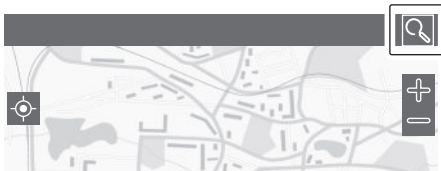

2. L'écran de recherche de destination s'affiche. Sélectionnez le champ pour "Search places" (rechercher des lieux). (Commande de SÉLECTION **▲** / **▼**)

Confirmez la sélection.
(Commutateur de MODE **OK**)

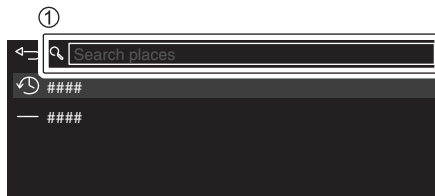

- ① Search places (rechercher des lieux)

3. L'écran du clavier s'affiche. Saisissez la destination.

(Commande de SÉLECTION  /  /  / )

Confirmez la destination saisie.

(Commutateur de MODE )

Exemple: Version en anglais

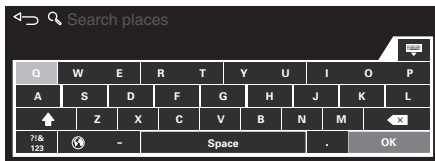

 : Retour arrière

 : Modifie la disposition du clavier

 : Espace (/convertir*)
*Selon le pays d'utilisation

 : Change la langue

NOTE : La langue du clavier peut être sélectionnée dans les paramètres du "Keyboard" (clavier) de l'application. Reportez-vous au manuel de l'application SUZUKI mySPIN pour plus d'informations.

4. L'itinéraire vers la destination saisie s'affiche.

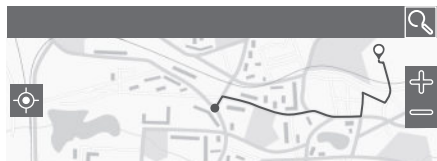

<Supprimer tout l'historique de recherche>

1. À partir de l'écran de recherche de destination, sélectionnez "Supprimer toutes les recherches récentes ①".
(Commutateur de MODE **OK**)

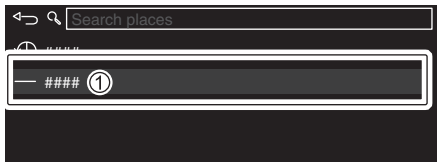

2. Une fois que la fenêtre contextuelle de confirmation s'affiche, sélectionnez "Supprimer ②".
(Commutateur de MODE **OK**)

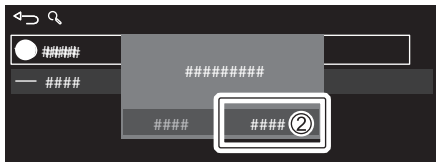

3. Supprimez tout l'historique de recherche.

NOTE : Des entrées spécifiques de l'historique de recherche ne peuvent pas être sélectionnées et supprimées.

Musique

Les fichiers de musique suivants peuvent être affichés et lus.



Android : Stockage

iOS : Stockage, Apple Music

<Affichage et lecture de fichiers de musique>

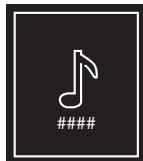
1. À partir de l'écran d'accueil de l'application, sélectionnez "Music" (musique). (Commutateur de MODE **OK**)



2. L'écran de la musique (menu des morceaux) s'affiche. Sélectionnez une option dans le menu des morceaux. (Commande de SÉLECTION  / )

Confirmez la sélection.
(Commutateur de MODE )



- Le menu des morceaux comporte les options suivantes.
 - En cours de lecture : Affichage du morceau en cours de lecture
 - Chansons : Recherche par titre de morceau
 - Artiste : Recherche par nom d'artiste
 - Album : Recherche par nom d'album
 - Liste de lecture : Recherche par liste de lecture



- ① En cours de lecture
- ② Chansons
- ③ Artiste
- ④ Album
- ⑤ Liste de lecture

NOTE :

- *S'il existe plus de 31 titres, ils seront classés par ordre alphabétique et numérique.*
- *L'extension de liste de lecture prise en charge est ".m3u". Il n'est pas possible de créer des listes de lecture dans SUZUKI mySPIN.*

3. Sélectionnez le morceau souhaité.
(Commande de SÉLECTION  / )

Confirmez la sélection.
(Commutateur de MODE )

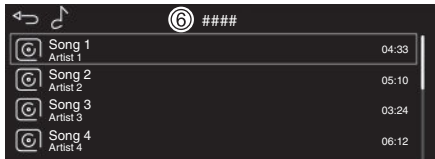

⑥ Chansons

4. L'écran de lecture de musique s'affiche.

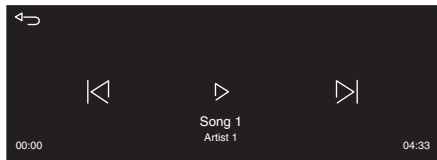

NOTE :

- *Le contenu de l'écran de lecture varie en fonction de l'appareil connecté et du type de fichier en cours de lecture.*
- *Le système prend en charge les informations de balise "ID3". Si un fichier de musique ne contient pas d'informations de balise "ID3", le titre du morceau ou le nom du fichier s'affiche.*

<Opérations de lecture de musique>

Lecture/Pause	Commutateur de MODE OK
Sélection du morceau précédent	Commande de SÉLECTION ◀ / ▼
Sélection du morceau suivant	Commande de SÉLECTION ▶ / ▲
Volume	<ol style="list-style-type: none">1. Une fenêtre contextuelle de volume s'affiche dans l'écran de lecture de musique. (Commande de SÉLECTION ▶, pression longue)2. Augmentez le volume. (Commande de SÉLECTION ▲)3. Diminuez le volume. (Commande de SÉLECTION ▼)

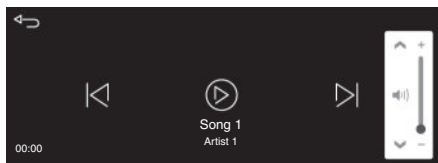

NOTE : Le réglage du volume sur 0 met en pause la lecture.



<Lecture aléatoire>

Cette fonction permet d'effectuer une lecture aléatoire des morceaux par catégorie (chansons, artiste, album ou liste de lecture).



Activation :

Confirmez l'icône de lecture aléatoire  pour démarrer la lecture en mode aléatoire. La couleur de  devient orange. (Commutateur de MODE )



① Chansons

Désactivation :

Sélectionnez  sur l'écran de lecture pour revenir à la liste. Confirmez l'icône de lecture aléatoire  pour reprendre la lecture avec le mode aléatoire désactivé. La couleur de  devient blanche.

(Commutateur de MODE )



① Chansons

Calendrier

1. À partir de l'écran d'accueil de l'application, sélectionnez "Calendar" (calendrier).
(Commutateur de MODE **OK**)

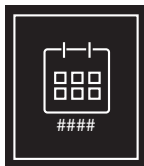

2. L'écran du calendrier s'affiche. Les événements du jour sont affichés. Ils sont triés par heure. L'écran ne peut pas afficher les événements antérieurs au jour actuel. Si vous faites défiler vers le bas, vous pouvez voir les événements après aujourd'hui.
(Commutateur de MODE **OK**)

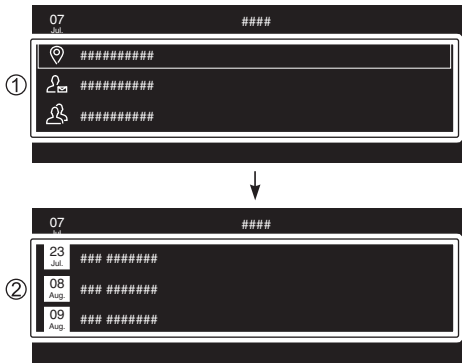

- ① Programme d'aujourd'hui
- ② Programme après aujourd'hui

3. Les informations suivantes seront également affichées.

(Commutateur de MODE **OK**)

- Date et heure
- Destination
- Créateur d'événement de calendrier (couleur de police claire)
- Invité par
- Notes

DEVICE SET (paramétrage des appareils)

Les smartphones (appareils mobiles), les écouteurs (écouteurs du pilote) et les écouteurs (écouteurs du passager) peuvent être ajoutés/supprimés et connectés/déconnectés.

Les appareils sont ajoutés à l'aide des connexions Bluetooth® et au réseau local sans fil. Assurez-vous d'activer le Bluetooth® et le réseau local sans fil sur votre smartphone. N'effectuez pas ces opérations en conduisant la moto. Lorsque vous utilisez votre smartphone, par exemple lors de l'appairage de votre smartphone au compteur, arrêtez la moto dans un endroit sûr, puis utilisez le smartphone.

À propos de Bluetooth®

Un smartphone peut être connecté à l'aide de la technologie sans fil Bluetooth installée dans le compteur du véhicule.

La marque et le logo Bluetooth® sont des marques déposées appartenant à Bluetooth SIG, Inc. Robert Bosch GmbH utilise Bluetooth sur la base de ces licences.







<Versions et profils Bluetooth® pris en charge>

Version Bluetooth	Bluetooth 4.2
Profil Bluetooth (téléphone portable compatible Bluetooth)	HFP ver.1.7
	A2DP ver.1.3
	AVRCP ver.1.6
	PBAP ver1.2
Profil Bluetooth (écouteurs du pilote ou du passager compatibles Bluetooth)	HFP ver.1.7
	A2DP ver.1.3
	AVRCP ver.1.6



<Spécifications du réseau local sans fil prises en charge>

Protocole	IEEE802.11n
Fréquence du réseau	2,4 GHz

<Ajout de nouveaux smartphones>

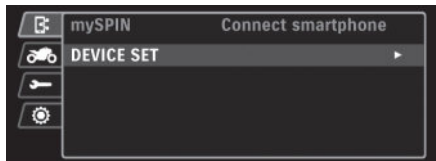
1. À partir de l'indication "CONNECT" (connexion) de l'affichage MENU, sélectionnez "DEVICE SET" (paramétrage des appareils).
(Commande de SÉLECTION  / Commutateur de MODE )
(Commande de SÉLECTION  / )
2. Confirmez la sélection.
(Commande de SÉLECTION )



3. À partir de l'indication "Bluetooth Connections" (connexions Bluetooth), sélectionnez "Mobile Devices" (appareils mobiles).
(Commande de SÉLECTION  / )
4. Confirmez la sélection.
(Commande de SÉLECTION )

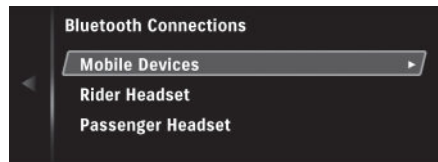

5. À partir de l'indication "Mobile Devices" (appareils mobiles), sélectionnez "Pair new mobile devices" (appairer de nouveaux appareils mobiles).
(Commande de SÉLECTION ▲ / ▼)
6. Confirmez la sélection.
(Commande de SÉLECTION ►)

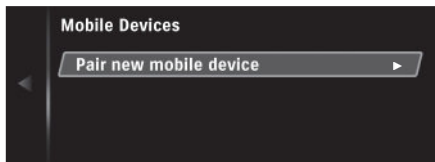

7. Le nom d'enregistrement du tableau de bord, "SUZUKI_MYSPIN_XXXXX", s'affiche dans l'écran des paramètres du tableau de bord.

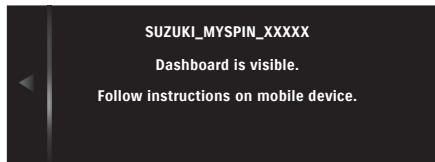

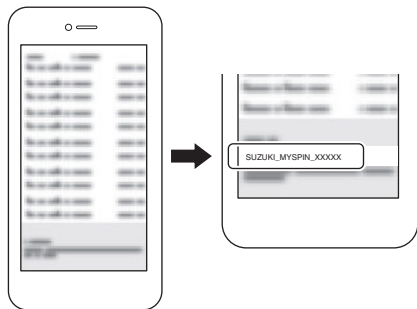

NOTE : "XXXXX" représente une combinaison de lettres et de chiffres.

8. Dans la liste des appareils Bluetooth disponibles qui s'affiche dans l'écran de sélection des appareils Bluetooth sur votre smartphone, sélectionnez le nom d'enregistrement du tableau de bord, "SUZUKI_MYSPIN_XXXXX".



9. Le code "Bluetooth pairing request" (demande d'appairage Bluetooth) s'affiche sur votre smartphone.



10. Vérifiez que le code de votre smartphone correspond au code sur l'écran du tableau de bord, puis sélectionnez **Yes** .
(Commande de SÉLECTION )

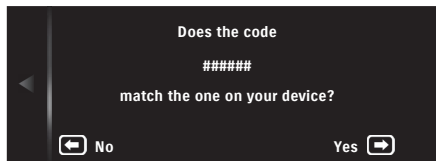

11. La fin du processus "d'appairage" sur votre smartphone a établi la connexion avec "SUZUKI_MYSPIN_XXXXX" et ajoute le smartphone à la moto.



<Ajout de nouveaux écouteurs>

“Rider Headset” (écouteurs du pilote) et “Passenger Headset” (écouteurs du passager) sont ajoutés en utilisant une procédure similaire.

- La procédure est décrite à l'aide de “Rider Headset” (écouteurs du pilote) comme exemple.

1. À partir de l'indication “CONNECT” (connexion) de l'affichage MENU, sélectionnez “DEVICE SET” (paramétrage des appareils).

(Commande de SÉLECTION  / Commutateur de MODE )

(Commande de SÉLECTION  / )

2. Confirmez la sélection.

(Commande de SÉLECTION )

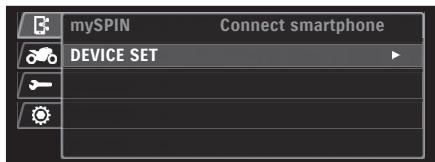

3. À partir de l'indication “Bluetooth Connections” (connexions Bluetooth), sélectionnez “Rider Headset” (écouteurs du pilote).

(Commande de SÉLECTION  / )

4. Confirmez la sélection.

(Commande de SÉLECTION )

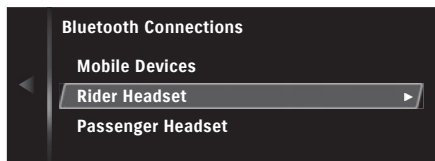

5. À partir de l'indication "Rider Headset" (écouteurs du pilote), sélectionnez "Pair new Headset" (appairer de nouveaux écouteurs).
(Commande de SÉLECTION ▲ / ▼)
6. Confirmez la sélection.
(Commande de SÉLECTION ►)

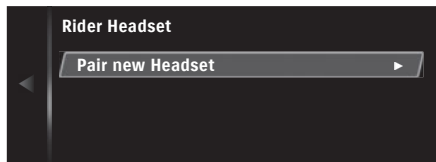

7. "Please make sure your device is visible" (veuillez vous assurer que votre appareil est visible) s'affiche dans l'écran de détection des écouteurs.
8. Sélectionnez **OK** ►.
- (Commande de SÉLECTION ►)

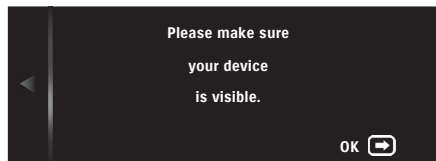

NOTE : Reportez-vous au manuel d'utilisation des écouteurs pour plus d'informations sur l'appairage des écouteurs.

9. “Searching for devices...” (recherche d'appareils...) s'affiche dans l'écran de détection des écouteurs lorsque le système commence à rechercher des appareils.

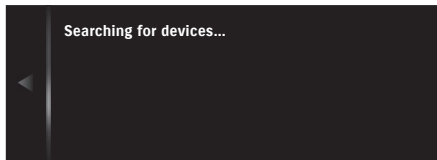

10. Confirmez que vos écouteurs ont été trouvés.

(Commande de SÉLECTION ►)

Sélectionnez vos écouteurs sur l'écran “Device found” (appareil trouvé) pour ajouter l'appareil.

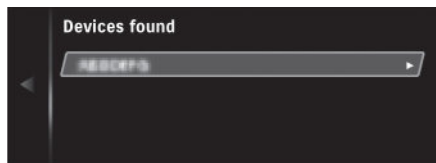

(Commande de SÉLECTION ►)





<Connexion à des appareils appairés/ suppression d'appareils appairés>

La procédure pour se connecter ou supprimer des “Mobile Devices” (appareils mobiles), “Rider Headset” (écouteurs du pilote) et “Passenger Headset” (écouteurs du passager) est principalement la même.

- La procédure est décrite à l'aide de “Mobile Devices” (appareils mobiles) comme exemple.

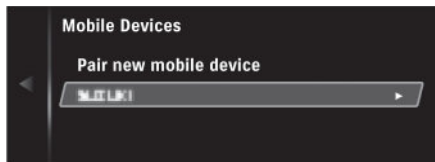
1. L'écran des paramètres de “Mobile Devices” (appareils mobiles) s'affiche. Une liste des appareils appairés s'affiche. Sélectionnez l'appareil souhaité. (Commande de SÉLECTION  / )
2. Confirmez la sélection. (Commande de SÉLECTION )



3. Sélectionnez un élément.
(Commande de SÉLECTION  / )

Confirmez la sélection.
(Commande de SÉLECTION )

- “Connect” (connecter) :
Permet de connecter l'appareil appairé. Cette option n'apparaît que si cet appareil n'est pas connecté.
- “Disconnect” (déconnecter) :
Permet de déconnecter l'appareil appairé. Cette option n'apparaît que si cet appareil est connecté
- “Delete” (supprimer) :
Permet de supprimer l'appareil.

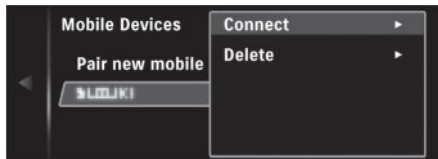

NOTE : L'exécution de la connexion/déconnexion peut prendre plusieurs secondes. Si l'opération n'est pas terminée après 30 secondes ou plus, coupez le contacteur d'allumage et réessayez l'opération.

Dans ce cas

Sélectionner “Connect” (connecter) permet d'établir une connexion avec l'appareil sélectionné. Cependant, si cet appareil n'est pas configuré correctement, “Connecting failed” (échec de la connexion) s'affiche sur l'écran des paramètres indiquant que la connexion n'a pas pu être établie.

Sélectionnez  dans la fenêtre contextuelle “Connecting failed” (échec de la connexion) de l'écran des paramètres.
(Commande de SÉLECTION )

Configurez correctement l'appareil, puis essayez à nouveau de vous connecter.

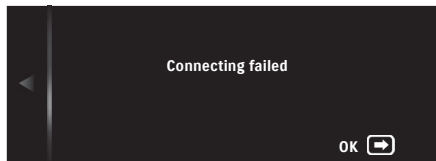
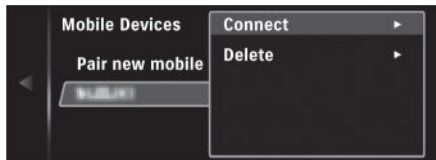

<Nombre maximal d'appareils>

Il est possible d'ajouter jusqu'à deux appareils de chaque type, y compris des smartphones (appareils mobiles), des écouteurs (écouteurs du pilote) et des écouteurs (écouteurs du passager).

Si vous essayez d'ajouter un nouvel appareil lorsque deux appareils d'un type particulier (smartphone, écouteurs du pilote ou écouteurs du passager) sont déjà appairés, le message suivant s'affiche sur l'écran des paramètres indiquant qu'un nouvel appareil ne peut pas être ajouté.

Reportez-vous ensuite à “<Connexion à des appareils appairés/suppression d'appareils appairés>” à la page 2-106 et supprimez l'appareil dont vous n'avez plus besoin.

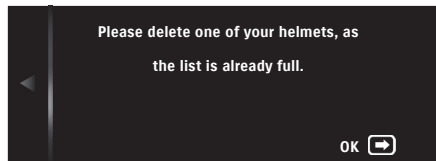
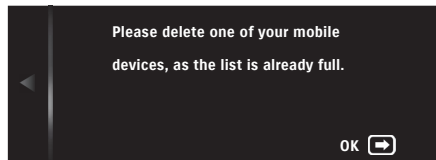

Si vous essayez d'ajouter un nouvel appareil alors qu'un appareil appairé est actuellement connecté à la moto, le message suivant s'affiche sur l'écran des paramètres indiquant que l'appareil actuel sera déconnecté.

Reportez-vous à “<Ajout de nouveaux smartphones>” à la page 2-99 et à “<Ajout de nouveaux écouteurs>” à la page 2-103 pour ajouter un nouvel appareil.

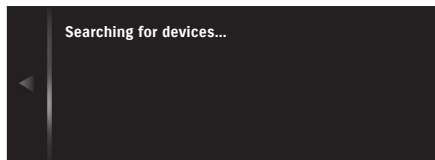
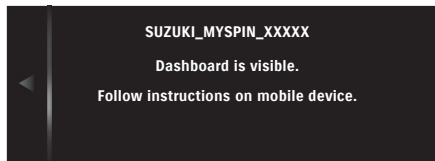
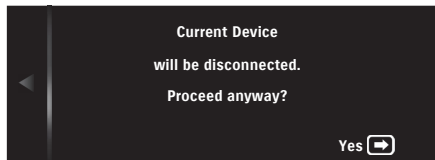

② RIDE (conduite)



Permet de paramétrer le témoin du régime moteur (principal) et (secondaire).

Quand le régime moteur paramétré est atteint, les témoins de régime moteur (principal) et (secondaire) s'allument ou clignent.



RPM SET (PARAMÉTRAGE RÉGIME MOTEUR)

Réglage du mode

Permet de régler l'éclairage (ON (allumé), BLINK (clignotement), OFF (éteint)) des LED Main (principal) (blanc) et Sub (secondaire) (vert, jaune) des témoins de régime moteur.

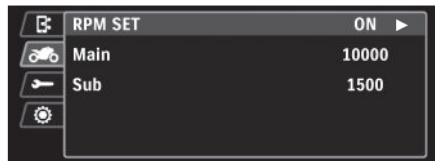
1. À partir de l'indication "RIDE" (conduite) de l'affichage MENU, sélectionnez "RPM SET" (paramétrage régime moteur). (Commande de SÉLECTION  / Commutateur de MODE )



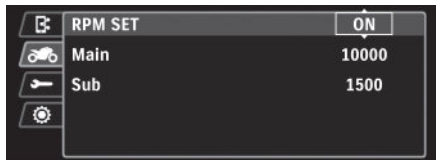

2. Si vous sélectionnez “RPM SET” (paramétrage régime moteur), l'option apparaît avec une bordure.
(Commande de SÉLECTION  / Commutateur de MODE )







Sélectionnez un mode lorsque la bordure autour de l'option apparaît.

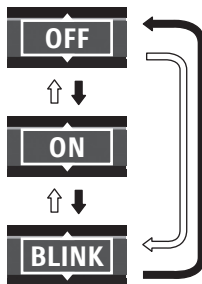

(Commande de SÉLECTION  / )

- “OFF” (éteint) \Rightarrow “ON” (allumé) \Rightarrow “BLINK” (clignotement) \Rightarrow “OFF” (éteint)
(Commande de SÉLECTION )
- “OFF” (éteint) \Leftrightarrow “BLINK” (clignotement) \Leftrightarrow “ON” (allumé) \Leftrightarrow “OFF” (éteint)
(Commande de SÉLECTION )



3. Le mode sélectionné est confirmé une fois que la bordure a disparu.
(Commande de SÉLECTION  / Commutateur de MODE )

4. L'indicateur du régime moteur “” est lié à la sélection de “ON” (allumé) ou de “BLINK” (clignotement).
- Les formes d'affichage des témoins de régime moteur (principal/secondaire) et de l'indicateur du régime moteur “” sont affichées ci-dessous.

MODE	ON	BLINK	OFF
“Main” (principal)	ALLUMÉ	CLIGNOTEMENT	–
“Sub” (secondaire)	ALLUMÉ	ALLUMÉ	–
Témoin de régime moteur “  ”			–

NOTE :

- Lorsque “OFF” (éteint) est sélectionné dans le réglage du mode, il n'est pas possible de sélectionner “Main” (principal) et “Sub” (secondaire). Dans ce cas, sélectionnez “ON” (allumé) ou “BLINK” (clignotement) dans le réglage du mode.
- Lorsque vous reconnectez les bornes de batterie, assurez-vous de re-paramétrer les témoins du régime moteur.
- Vous pouvez revenir à l'affichage RIDE (principal) (forcer la fermeture) lors de la configuration des paramètres. Les paramètres tels que configurés jusqu'ici prendront effet.
(Commutateur de MODE , pression longue)
- La configuration des paramètres est terminée une fois que le contacteur d'allumage est coupé ou que la moto commence à rouler. Les paramètres tels que configurés jusqu'ici prendront effet.

Réglage de Main (principal) (LED Main (principal) de pré-réglage du régime moteur)

Permet de définir la synchronisation de l'éclairage de la LED Main (principal) (blanc).

1. Sélectionnez "ON" (allumé) ou "BLINK" (clignotement) dans le réglage du mode. (Commande de SÉLECTION ▲ / ▼)
2. Sélectionnez "Main" (principal). (Commande de SÉLECTION ▲ / ▼)

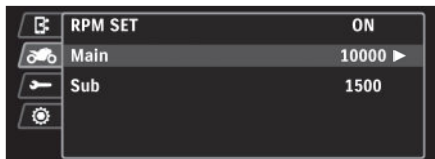

3. Si vous sélectionnez "Main" (principal), l'option apparaît avec une bordure. (Commande de SÉLECTION ► / Commutateur de MODE OK)

Sélectionnez le réglage "Main" (principal) du régime moteur lorsque l'option apparaît avec une bordure.

(Commande de SÉLECTION ▲ / ▼)

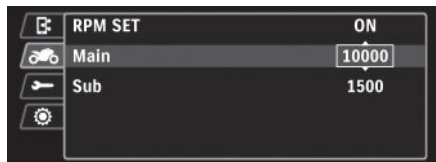

Les plages de pré-réglage de régime moteur sont les suivantes :





- de 4000 tr/min à 11750 tr/min (régime moteur à partir duquel la zone rouge commence) par incréments de 250 tr/min.

4. Le régime moteur sélectionné est confirmé une fois que la bordure a disparu.

(Commande de SÉLECTION  / Commutateur de MODE )



Réglage de Sub (secondaire) (LED Sub (secondaire) de pré-réglage du régime moteur)

Permet de définir la synchronisation de l'éclairage de la LED Sub (secondaire) (vert, jaune).



1. Sélectionnez "ON" (allumé) ou "BLINK" (clignotement) dans le réglage du mode. (Commande de SÉLECTION  / )
2. Sélectionnez "Sub" (secondaire). (Commande de SÉLECTION  / )



	RPM SET	ON
	Main	10000
	Sub	1500
		

3. Si vous sélectionnez “Sub” (secondaire), l'option apparaît avec une bordure.
(Commande de SÉLECTION  / Commutateur de MODE )



Sélectionnez le réglage “Sub” (secondaire) du régime moteur lorsque l'option apparaît avec une bordure.

(Commande de SÉLECTION  / )



Les plages de pré réglage de régime moteur sont les suivantes :

250 tr/min	↔	500 tr/min	↔
1000 tr/min	↔	1500 tr/min	↔
2000 tr/min	↔	2500 tr/min	↔
3000 tr/min	↔	250 tr/min	

4. Le régime moteur sélectionné est confirmé une fois que la bordure a disparu.
(Commande de SÉLECTION  / Commutateur de MODE )

Exemple : Lorsque la LED MAIN (principal) est préréglée à 10000 tr/min.

Plage de préréglage de régime moteur de la LED SUB (secondaire)	LED SUB (secondaire)		LED MAIN (principal) (Blanche)
	(Verte)	(Jaune)	
250	9500	9750	10000
500	9000	9500	10000
1000	8000	9000	10000
1500	7000	8500	10000
2000	6000	8000	10000
2500	5000	7500	10000
3000	4000	7000	10000

Exemple : Lorsque le témoin de régime moteur (LED MAIN (principal)) est paramétré sur 10000 tr/min et que le témoin (LED SUB (secondaire)) est paramétré sur 500 tr/min.

Régime moteur (tr/min) et régime préréglé	LED SUB (secondaire)		LED MAIN (principal) (Blanche)	
	(Verte)	(Jaune)		
Régime moteur (tr/min) < 9000	–	–	–	
9000 ≤ Régime moteur (tr/min) < 9500	ALLUMÉ	–	–	
9500 ≤ Régime moteur (tr/min) < 10000	ALLUMÉ	ALLUMÉ	–	
10000 ≤ Régime moteur (tr/min)	ALLUMÉ	ALLUMÉ	ALLUMÉ	Clignotement

③ SERVICE (entretien)

WARNING MANAGER (gestionnaire d'avertissements)

Ces messages fournissent des informations sur les problèmes actuels ou les pannes de la moto. WARNING MANAGER (gestionnaire d'avertissements) ne peut être sélectionné qu'en cas de problème.

1. À partir de l'indication "SERVICE" (entretien) de l'affichage MENU, sélectionnez "WARNING MANAGER" (gestionnaire d'avertissements).

(Commande de SÉLECTION **▶** / Commutateur de MODE **OK**)

(Commande de SÉLECTION **▲** / **▼**)

Confirmez la sélection.

(Commande de SÉLECTION **▶** / Commutateur de MODE **OK**)



2. Vérifiez les informations sur le problème ou la panne.

(Commande de SÉLECTION  / )

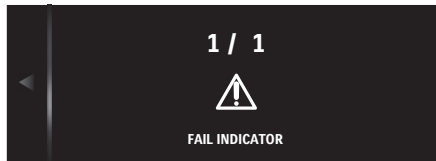

Informations de défaillance

NOTE : Pour plus de détails, voir "AFFICHAGE DU DIAGNOSTIC" à la page 2-56.

NEXT SERVICE (prochain entretien)

Le rappel d'entretien vous informe du prochain entretien programmé en fonction des paramètres de date et de distance via un affichage et un indicateur de rappel d'entretien.





AVERTISSEMENT

Continuer à conduire la moto sans effectuer l'entretien requis peut avoir un impact négatif sur la moto et peut entraîner un accident.

Utilisez le rappel d'entretien pour vous rappeler lorsqu'il est temps d'effectuer l'entretien. Demandez à votre concessionnaire Suzuki de procéder aux opérations d'entretien nécessaires et de réinitialiser le rappel d'entretien.

NOTE : Adressez-vous à votre concessionnaire Suzuki pour le paramétrage du rappel d'entretien.

<Vérification des paramètres de date et de distance de rappel d'entretien>

1. À partir de l'indication "SERVICE" (entretien) de l'affichage MENU, sélectionnez "NEXT SERVICE" (prochain entretien).
(Commande de SÉLECTION  / Commutateur de MODE )
(Commande de SÉLECTION  / )

Confirmez la sélection.

(Commande de SÉLECTION  / Commutateur de MODE )



2. Vérifiez les paramètres de date et de distance de rappel d'entretien configurés.

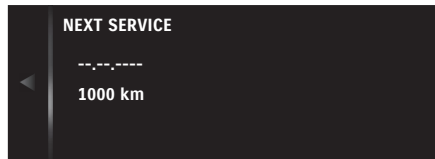

- Paramètre d'usine
(Spécification européenne)
 - Date "--.---.----"
(JJ.MM.AAAA est sélectionné)
 - 1000 km

<Avant que l'indicateur de rappel d'entretien s'allume>

- La date paramétrée est indiquée.
- La distance restante jusqu'à la distance paramétrée est indiquée.

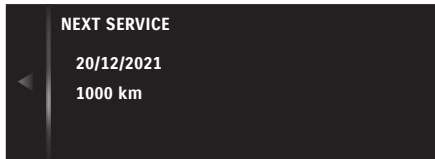

<Lorsque l'indicateur de rappel d'entretien s'allume>

- Le symbole “” ① apparaît lorsque la date ou la distance définie est atteinte.
- La distance est indiquée en “-km” ou “-mile” et la date en même temps que la date paramétrée, au premier des deux termes atteints, distance ou date.



Affichage CONDUITE

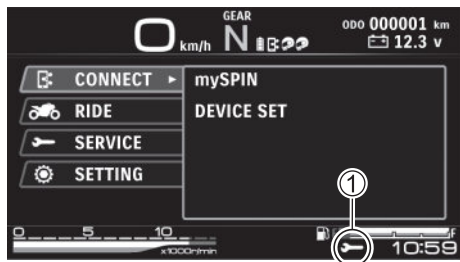

Affichage MENU

<Ouverture de l'écran de préavis>

Lorsqu'il reste 1 mois ou 1000 km avant la date ou la distance paramétrée, un préavis relatif à l'intervalle d'entretien (date d'inspection, distance restante) s'affiche pendant 3 secondes lorsque le contacteur d'allumage est mis sur ON.



<Ouverture de l'écran d'alarme>







Si l'indicateur de rappel d'entretien s'allume, un écran d'alarme apparaît pendant 3 secondes lorsque le contacteur d'allumage est mis sur ON. L'écran d'alarme disparaît après 3 secondes ou lorsque vous appuyez sur la commande de SÉLECTION .



④ SETTING (paramétrage)

“SETTING” (paramétrage) comprend les éléments suivants.

Voir les informations de référence pour plus de détails.

- BRIGHTNESS (luminosité) ( 2-125)
- DAY/NIGHT (jour/nuit) ( 2-127)
- UNIT (unité) ( 2-130)
- DATE/TIME (date/heure) ( 2-134)
- DEFAULT SET (réglage par défaut) ( 2-142)
- SYSTEM INFO (informations de système) ( 2-145)

PARAMÉTRAGE DE CHAQUE ÉLÉMENT





BRIGHTNESS (luminosité)

Les options de réglage de la luminosité du tableau de bord comprennent “BRIGHT” (lumineux), “MEDIUM” (moyen) et “DARK” (sombre).

AVERTISSEMENT

La luminosité du tableau de bord change en fonction de la luminosité de l'environnement via un capteur optique. Ainsi, si le capteur est recouvert d'un autocollant ou d'un autre objet, l'affichage du tableau de bord ne peut pas être vu dans des environnements lumineux, ce qui pourrait entraîner un accident.



Ne couvrez pas le capteur optique avec des autocollants ou n'empêchez pas la lumière d'atteindre le capteur optique.

1. À partir de l'indication “SETTING” (paramétrage) de l'affichage MENU, sélectionnez “BRIGHTNESS” (luminosité).
(Commande de SÉLECTION  / Commutateur de MODE )
(Commande de SÉLECTION  / )

Confirmez la sélection.

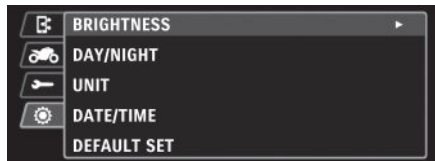
(Commande de SÉLECTION  / Commutateur de MODE )



2. Sélectionnez un élément.
(Commande de SÉLECTION  / )







3. Confirmez la sélection.
(Commande de SÉLECTION  / Commutateur de MODE )

 se déplace vers l'élément sélectionné et le réglage est changé en même temps.



DAY/NIGHT (jour/nuit)



Les options de couleur d'arrière-plan du tableau de bord comprennent "AUTO", "WHITE" (blanc) et "BLACK" (noir).

1. À partir de l'indication "SETTING" (paramétrage) de l'affichage MENU, sélectionnez "DAY/NIGHT" (jour/nuit).
(Commande de SÉLECTION  / Commutateur de MODE )
(Commande de SÉLECTION  / )

Confirmez la sélection.

(Commande de SÉLECTION  / Commutateur de MODE )



2. Sélectionnez un élément.
(Commande de SÉLECTION  / )



3. Confirmez la sélection.
(Commande de SÉLECTION  / Commutateur de MODE )

 se déplace vers l'élément sélectionné et le réglage est changé en même temps.



4. L'option sélectionnée "AUTO", "WHITE" (blanc) ou "BLACK" (noir) prend effet et la couleur d'arrière-plan du tableau de bord change immédiatement en conséquence. Lorsque "AUTO" est sélectionné, la couleur d'arrière-plan change en fonction de la luminosité actuelle.

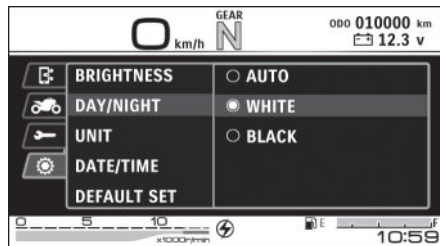

"WHITE" (blanc)



"BLACK" (noir)



UNIT (UNITÉ)

Permet de paramétrer les unités de vitesse, distance, consommation de carburant, température ambiante et température de l'eau à l'aide de la manière suivante.

NOTE : "SPEED" (vitesse) s'affiche uniquement sur les tableaux de bord sur lesquels l'unité de vitesse peut être basculée entre km/h et mph.

1. À partir de l'indication "SETTING" (paramétrage) de l'affichage MENU, sélectionnez "UNIT" (unité).
(Commande de SÉLECTION (▶) / Commutateur de MODE **OK**)
(Commande de SÉLECTION ▲ / ▼)
2. Confirmez la sélection.
(Commande de SÉLECTION (▶) / Commutateur de MODE **OK**)



- Sélectionnez un élément.
(Commande de SÉLECTION  / )
- Confirmez la sélection.
(Commande de SÉLECTION )

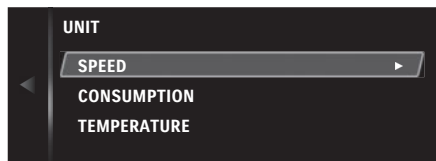

"SPEED" (vitesse)

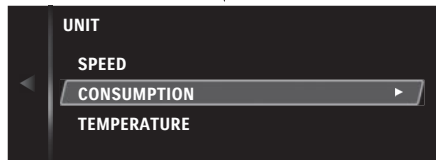

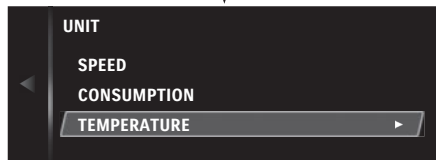

"CONSUMPTION" (consommation)



"TEMPERATURE" (température)

5. L'écran de configuration du paramètre sélectionné s'affiche.

Sélectionnez un élément.
(Commande de SÉLECTION  / )

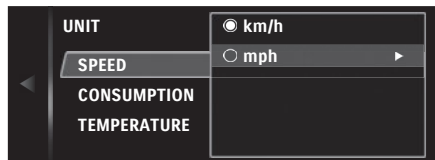

Unité de mesure de "SPEED" (vitesse)

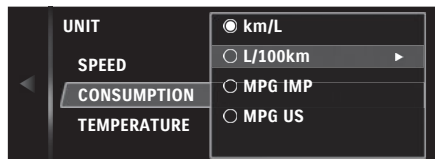

Unité de mesure de "CONSUMPTION" (consommation)

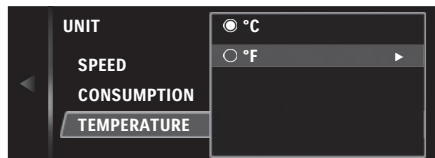

Unité de mesure de "TEMPERATURE" (température)

6. Confirmez la sélection.
(Commande de SÉLECTION ►► / Commutateur de MODE **OK**)
“**◻**” se déplace vers l'élément sélectionné et le réglage est changé en même temps.

NOTE : Les options d'unité disponibles varient selon les spécifications du tableau de bord.

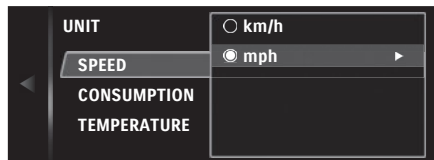

Unité de mesure de "SPEED" (vitesse)

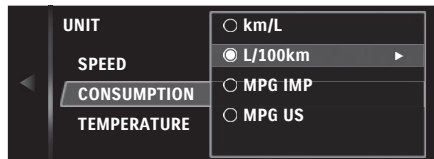



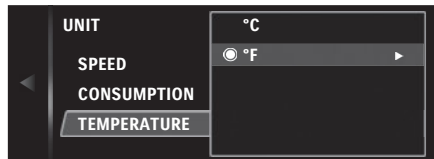



Unité de mesure de "CONSUMPTION" (consommation)





Unité de mesure de "TEMPERATURE" (température)

DATE/TIME (date/heure)

Pour paramétrer la date et l'heure, procédez de la manière suivante.

1. À partir de l'indication "SETTING" (paramétrage) de l'affichage MENU, sélectionnez "DATE/TIME" (date/heure).
(Commande de SÉLECTION  / Commutateur de MODE )
(Commande de SÉLECTION  / )
2. Confirmez la sélection.
(Commande de SÉLECTION  / Commutateur de MODE )



- Sélectionnez un élément.
(Commande de SÉLECTION  / )
- Confirmez la sélection.
(Commande de SÉLECTION )

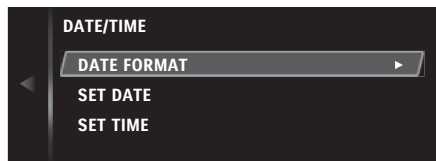

"DATE FORMAT" (format de date)

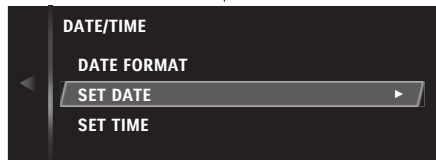

"SET DATE" (définir la date)

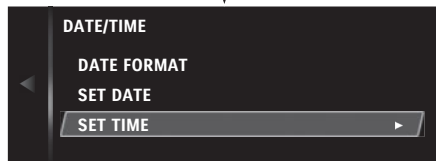

"SET TIME" (définir l'heure)



<Paramètres de DATE FORMAT (format de date)>

1. L'écran des paramètres de "DATE FORMAT" (format de date) s'affiche.

Sélectionnez un élément.

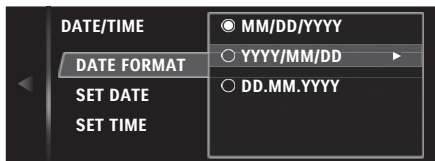
(Commande de SÉLECTION  / )



2. Confirmez la sélection.
(Commande de SÉLECTION  / Commutateur de MODE )
"◻" se déplace vers l'élément sélectionné et le réglage est changé en même temps.

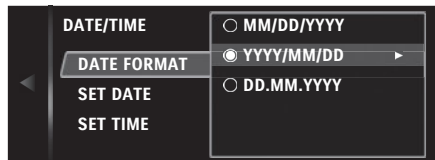



<Paramétrage de l'indication>

L'ordre des indications de l'année, du mois et du jour peut être sélectionné des 3 manières suivantes.

- MM/DD/YYYY (Mois, Jour, Année)
- YYYY/MM/DD (Année, Mois, Jour)
- DD.MM.YYYY (Jour, Mois, Année)

<Réglage de SET DATE (définir la date) (Date)>

1. L'écran des paramètres de "SET DATE" (définir la date) s'affiche. Définissez la partie de la date avec une bordure. (Commande de SÉLECTION  / )

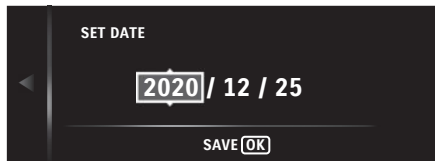

2. Passez à la partie suivante de la date (Année/Mois/Jour) pour pouvoir la définir (indiquée par le déplacement de la bordure).

(Commande de SÉLECTION ► / ◀)

(Par ex. : YYYY/MM/DD est sélectionné pour DATE FORMAT (format de date))

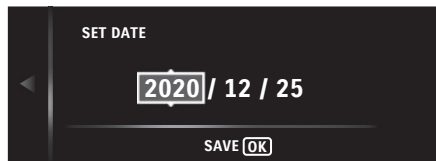

Année

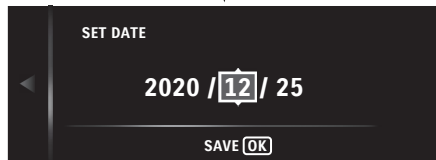

Mois

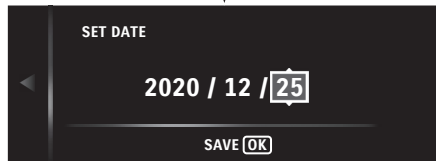

Jour

3. Finalisez le réglage de la date (Année/ Mois/Jour).
(Commutateur de MODE **OK**)

NOTE :

- *L'année est réglable de 2019 à 2099.*
- *Lorsque les bornes de la batterie sont déconnectées puis reconnectées, la date est réinitialisée. Dans ce cas, définissez-la à nouveau.*

**<Réglage de SET TIME (définir l'heure)
(Heure)>**

1. L'écran des paramètres de "SET TIME" (définir l'heure) s'affiche. Définissez la partie de la date avec une bordure.
(Commande de SÉLECTION **▲** / **▼**)

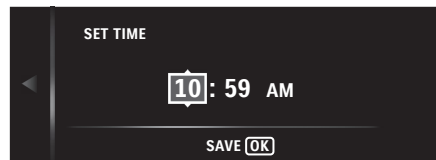

2. Passez à la partie suivante de l'heure (Heure/Minute/AM/PM) pour pouvoir la définir (indiquée par le déplacement de la bordure).
(Commande de SÉLECTION ► / ◀)

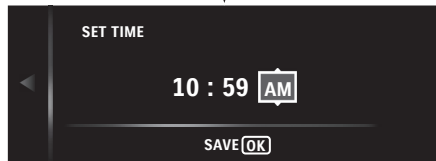
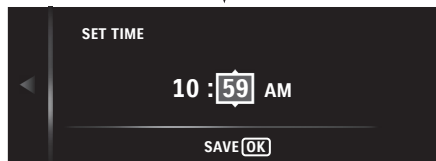
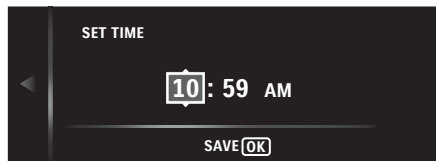

3. Finalisez le réglage de l'heure (Heure/Minute/AM/PM).
(Commutateur de MODE **OK**)

NOTE : Lorsque les bornes de la batterie sont déconnectées puis reconnectées, l'heure est réinitialisée. Dans ce cas, définissez-la à nouveau.

DEFAULT SET (réglage par défaut)

Le tableau suivant représente les paramètres par défaut auxquels le système peut être initialisé.

<Paramètres par défaut>

Élément		Par défaut
BRIGHTNESS (luminosité)		MEDIUM (moyen)
DAY/NIGHT (jour/nuite)		WHITE (blanc)
RPM SET (paramétrage régime moteur)	MODE	OFF
	MAIN (principal)	11750 tr/min
	SUB (secondaire)	3000 tr/min
UNIT (unité)	SPEED (vitesse)	km/h (sauf pour les États-Unis) mph (États-Unis uniquement)
	CONSUMPTION (consommation)	km/h : km/L (sauf pour les États-Unis) mph : MPG US (États-Unis uniquement)
	TEMPERATURE (température)	°C (sauf pour les États-Unis) °F (États-Unis uniquement)
DATE/TIME (date/heure)	DATE FORMAT (format de date)	MM/DD/YYYY YYYY/MM/DD DD.MM.YYYY (selon les spécifications du tableau de bord)

NOTE : Les appairages Bluetooth seront également initialisés.

1. À partir de l'indication "SETTING" (paramétrage) de l'affichage MENU, sélectionnez "DEFAULT SET" (réglage par défaut).

(Commande de SÉLECTION  / Commutateur de MODE )

(Commande de SÉLECTION  / )

2. Confirmez la sélection.

(Commande de SÉLECTION  / Commutateur de MODE )

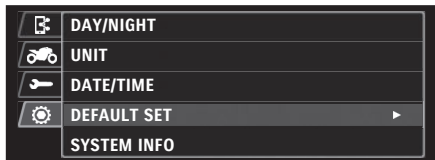

3. L'écran de confirmation "DEFAULT SET" (réglage par défaut) s'affiche.

 :

Le processus "DEFAULT SET" (réglage par défaut) est exécuté.



(Commande de SÉLECTION  / Commutateur de MODE )

 :

"DEFAULT SET" (réglage par défaut) est annulé et le système revient à l'écran précédent.

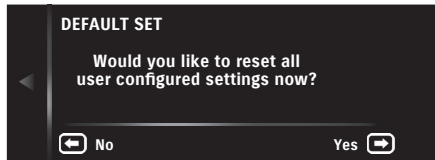
(Commande de SÉLECTION  / Commutateur de MODE )



4. Après avoir exécuté **Yes** , l'écran de confirmation passe à l'écran suivant. Après avoir exécuté **OK** , le système revient à l'écran de l'étape 1.

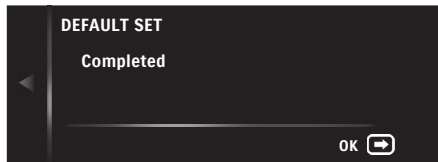

NOTE : Si "Failed" (échec) s'affiche, le processus d'initialisation du système a échoué. Si cela s'affiche plusieurs fois, veuillez contacter votre concessionnaire.

SYSTEM INFO (informations de système)

De là, vous pouvez afficher des informations sur la version du logiciel.

1. À partir de l'indication "SETTING" (paramétrage) de l'affichage MENU, sélectionnez "SYSTEM INFO" (informations de système).

(Commande de SÉLECTION  / Commutateur de MODE )

(Commande de SÉLECTION  / )

2. Confirmez la sélection.

(Commande de SÉLECTION  / Commutateur de MODE )

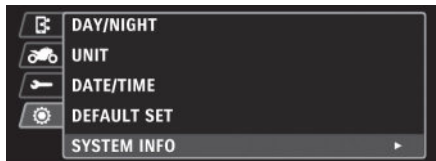

3. L'écran "SYSTEM INFO" (informations de système) s'affiche.

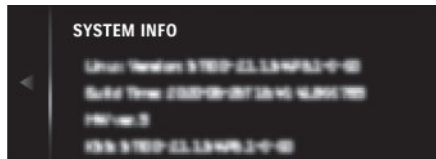

RÉGLAGES DU SYSTÈME D'ASSISTANCE À LA CONDUITE

SÉLECTEUR DU MODE DE PILOTAGE SUZUKI (SDMS)

Le "SDMS" est un dispositif qui permet de choisir les caractéristiques de puissance du moteur parmi les modes de pilotage A, B ou C en fonction des préférences du conducteur, avec une gamme de choix disponibles pour les modes de conduite, notamment la conduite à grande vitesse et sur routes encombrées.



Caractéristiques du mode de conduite

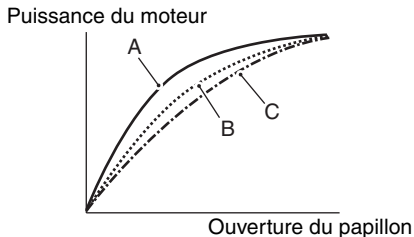

Mode-A

Le mode A correspond à une réponse précise de l'accélération quelle que soit les ouvertures de la poignée de gaz afin d'obtenir une puissance maximale du moteur.

Mode-B

Le mode B correspond à une réponse plus douce de l'accélération que le mode A jusqu'à l'ouverture centrale de la poignée de gaz.

Mode-C

Le mode C correspond à une réponse plus douce de l'accélération que le mode B jusqu'à des ouvertures élevées de la poignée de gaz.

Réglage du mode

Lorsque le contacteur d'allumage est activé, la moto sera dans le mode de conduite sélectionné la dernière fois que le contacteur d'allumage été désactivé. Pour changer le réglage du sélecteur de mode de pilotage Suzuki, procéder de la manière suivante.

1. À partir de l'indication de l'affichage CONDUITE, sélectionnez "SDMS".
(Commutateur de MODE **OK**)

La fonction sélectionnée est mise en surbrillance.



2. Fermer entièrement les gaz. Sélectionnez le mode de pilotage.

(Commande de SÉLECTION **▲** / **▼**)

- C ➔ B ➔ A
(Commande de SÉLECTION **▲**)

- A ⇨ B ⇨ C
(Commande de SÉLECTION **▼**)

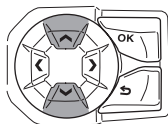

HAUT
ou
BAS



3. Le témoin du sélecteur du mode de pilotage Suzuki indique le mode de pilotage sélectionné.



AVERTISSEMENT

L'utilisation du SDMS pendant que la moto roule modifie le régime et la puissance du moteur et peut affecter la stabilité de conduite.

Utilisez le SDMS uniquement lorsque la moto est arrêtée.

NOTE :

- *Changer la position du sélecteur de mode de pilotage Suzuki quand la poignée des gaz est ouverte entraîne le changement du régime du moteur du fait de la variation des caractéristiques de puissance du moteur.*
- *Le témoin du sélecteur du mode de pilotage Suzuki clignote lorsque le changement de mode a échoué.*

- *Lorsque la poignée des gaz est ouverte, le mode de pilotage ne peut pas être changé. Pour changer de mode de pilotage, fermez la poignée des gaz. Si le mode de pilotage ne peut pas être changé avec la poignée des gaz entièrement fermée, arrêtez la moto dans un lieu sûr et coupez le contact une fois. Si le mode ne peut pas être changé même après avoir remis le contact, rendez-vous chez un concessionnaire Suzuki pour que la moto soit inspectée.*
- *Si le mode ne peut pas être changé, le témoin clignote lorsque vous appuyez sur la commande de SÉLECTION  / .*

SYSTÈME DE CONTRÔLE DE LA TRACTION

Lorsque le système de contrôle de la traction détecte un dérapage de la roue arrière pendant une accélération, il régule automatiquement la puissance de sortie du moteur pour restaurer l'adhérence de la roue arrière. Le témoin de régulation de la traction "TC" clignote lorsque le système de contrôle de la traction contrôle la puissance de sortie du moteur.

⚠ AVERTISSEMENT

Trop dépendre du système de contrôle de la traction peut s'avérer dangereux.

Le système de contrôle de la traction ne peut pas contrôler complètement le dérapage de la roue arrière dans certaines conditions. Le système ne peut pas contrôler le dérapage de la roue arrière résultant de virages négociés à grande vitesse, d'un angle d'inclinaison excessif, d'une action des freins ou de l'effet du frein moteur. Roulez toujours à une vitesse appropriée en fonction de votre propre expérience, des conditions météo et de l'état de la route.

AVERTISSEMENT

Lorsque vous utilisez des pneus d'une taille différente de celle spécifiée, le système de contrôle de la traction ne pourra pas contrôler la puissance du moteur normalement.

Lorsque vous changez les pneus, utilisez toujours des pneus du type spécifié.

NOTE :

- *Lorsque le système de contrôle de la traction régule la puissance de sortie du moteur, le bruit fait par le moteur et l'échappement change.*
- *Lorsque la roue avant ou la roue arrière n'est plus en contact total avec la surface de la route, comme cela est le cas sur un revêtement inégal, le système de contrôle de la traction régule la puissance de sortie du moteur.*
- *Lorsque le système de contrôle de la traction régule la puissance de sortie du moteur, le régime moteur n'augmente pas même si la poignée des gaz est actionnée pour augmenter la puissance du moteur. Si tel est le cas, fermez complètement la poignée des gaz pour revenir à des conditions normales.*

Le système de contrôle de la traction peut être mis hors tension ou peut être paramétré sur l'un des 5 réglages de sensibilité (du Mode 1 au Mode 5).

Le système de contrôle de la traction régule la sortie du moteur de manière à réduire tout dérapage de la roue arrière. Le niveau de sensibilité est le plus bas en Mode 1 et le plus haut en Mode 5.

Si "TC OFF" est sélectionné, la sortie du moteur n'est pas régulée, même si la roue arrière patine librement.



NOTE : Avant de conduire, vérifiez le mode de réglage sur l'indicateur du système de contrôle de la traction sur le tableau de bord.

Réglage du mode

1. À partir de l'indication de l'affichage CONDUITE, sélectionnez "TC".

(Commutateur de MODE **OK**)

La fonction sélectionnée est mise en surbrillance.

2. Sélectionnez le mode du système de contrôle de la traction.

(Commande de SÉLECTION **▲** / **▼**)

- de Mode 5 à OFF (désactivé).
(Commande de SÉLECTION **▲**)

- de OFF (désactivé) à Mode 5.
(Commande de SÉLECTION **▼**)

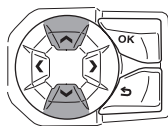

HAUT
ou
BAS





AVERTISSEMENT

Se concentrer sur les affichages et les commutateurs pendant la conduite peut entraîner un accident.

Si vous devez changer le mode du système de contrôle de la traction pendant la conduite, veillez à vous trouver dans un lieu sûr.

NOTE :

- Assurez-vous de toujours laisser la poignée des gaz entièrement fermée pendant le changement de mode. Si le changement de mode s'avère impossible parce que la poignée des gaz n'est pas entièrement fermée, le mode sélectionné pour l'indicateur du système de contrôle de la traction clignote. Pour changer de mode, fermez entièrement la poignée des gaz. Si le mode ne peut pas être changé avec la poignée des gaz entièrement fermée, arrêtez la moto dans un lieu sûr et coupez le contact une fois. Si le mode ne peut pas être changé même après avoir remis le contact, rendez-vous chez un concessionnaire Suzuki pour que la moto soit inspectée.*
- Si le mode ne peut pas être changé, le témoin clignote lorsque vous appuyez sur la commande de SÉLECTION  / .*

QS (Quick Shift)

Définissez le réglage du mode pour la fonction "Quick Shift" sur "OFF" (désactivé) ou "ON" (activé) en procédant de la manière suivante.



Une fois que la fonction "Quick Shift" a été réglée, la poignée des gaz ou le levier d'embrayage n'est pas nécessaire pour l'opération de changement de vitesse.

NOTE : Pour la conduite avec la fonction "Quick Shift" activée, voir "Procédure d'opération "Quick Shift"" à la page 2-192

Réglage du mode

1. À partir de l'indication de l'affichage CONDUITE, sélectionnez "QS".
(Commutateur de MODE **OK**)
La fonction sélectionnée est mise en surbrillance.



2. Sélectionnez le mode QS (“ON” (activé) ou “OFF” (désactivé)).
(Commande de SÉLECTION  / )

MODE “OFF” (désactivé)

La fonction “Quick Shift” est indisponible.

- Appuyez sur la commande de SÉLECTION  pour sélectionner “OFF” (désactivé).

MODE “ON” (activé)

La fonction “Quick Shift” est disponible.

- Appuyez sur la commande de SÉLECTION  pour sélectionner “ON” (activé).

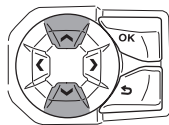

HAUT
ou
BAS



RÉGULATION DE VITESSE

La régulation de vitesse est une fonction qui vous permet de rouler à une vitesse définie sur une route nécessitant peu d'accélération ou de décélération, telle qu'une autoroute, sans utiliser la poignée des gaz.

Cela offre une fonction de reprise qui revient à la vitesse précédemment définie après l'annulation de la vitesse définie.

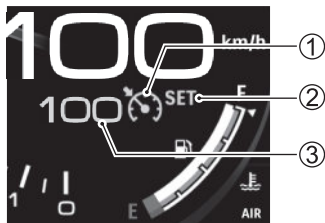

- ① Indicateur de régulation de vitesse
- ② Indicateur SET (réglage)
- ③ Vitesse cible de la moto
(fonction de reprise)

NOTE :

- *L'indicateur de régulation de vitesse clignote s'il n'est pas possible de régler la vitesse du régulateur de vitesse à partir de l'état de veille car les conditions permettant le réglage ne sont pas remplies.*
- *La régulation de vitesse peut ne pas être en mesure de maintenir la vitesse du régulateur de vitesse selon certaines conditions de la route, telles que les montées ou les descentes.*
- *La régulation de vitesse est désactivée lorsque la clé principale est désactivée.*
- *La vitesse cible de la moto qui s'affiche lors de l'utilisation de la fonction de reprise ne correspond pas à la vitesse réelle. Vérifiez le compteur de vitesse pour la vitesse réelle de la moto.*
- *Même si vous utilisez la fonction de régulation de vitesse, respectez la limite de vitesse légale.*

- *Si l'indicateur de régulation de vitesse sur le compteur clignote, s'éteint puis ne se rallume pas, cela peut indiquer un dysfonctionnement dans le système. Si l'indicateur de régulation de vitesse ne s'allume pas lorsque vous appuyez sur le contacteur de régulation de vitesse sur le commodo droit de guidon, arrêtez la moto dans un lieu sûr et coupez le contact une fois. Si l'indicateur de régulation de vitesse ne s'allume pas lorsque vous remettez le contact et que vous appuyez sur le contacteur de régulation de vitesse, rendez-vous chez un concessionnaire Suzuki pour que la moto soit inspectée.*

AVERTISSEMENT

Une mauvaise utilisation du régulateur de vitesse peut provoquer une accélération involontaire pouvant entraîner des accidents.

Lorsque vous n'utilisez pas la régulation de vitesse, désactivez-la.

AVERTISSEMENT

L'utilisation de la régulation de vitesse dans certaines situations pourrait affecter la sécurité.

N'utilisez pas la régulation de vitesse dans les situations suivantes :

- **Par mauvais temps**
- **Sur des routes à forte circulation**
- **Sur des routes aux courbes prononcées**
- **Sur des routes non pavées**
- **Sur des routes glissantes**
- **Sur des pentes raides**

Conditions permettant le réglage de la vitesse du régulateur de vitesse de la moto

Les conditions suivantes doivent exister pour pouvoir régler la vitesse du régulateur de vitesse.

- La régulation de vitesse est en état de veille
- La boîte de vitesses est en 2ème ou plus et le régime moteur est d'au moins 2000 tr/min

Affichage de l'indicateur de régulation de vitesse

Appuyez sur le contacteur de régulation de vitesse ① sur le commodo droit du guidon pour allumer l'indicateur de régulation de vitesse ② sur le tableau de bord.



Réglage de la vitesse cible de la moto

1. L'indicateur du système de régulation de vitesse ① s'allume lorsque la condition de réglage est remplie.



2. Avec l'indicateur de régulation de vitesse ① allumé, appuyez sur le contacteur de RÉGULATION DE VITESSE SET/- ② sur le commodo gauche du guidon après avoir atteint la vitesse souhaitée pour régler la vitesse du régulateur de vitesse afin de maintenir la vitesse actuelle après avoir relâché la poignée des gaz. L'indicateur SET (réglage) de régulation de vitesse ③ s'allume après avoir réglé une vitesse.

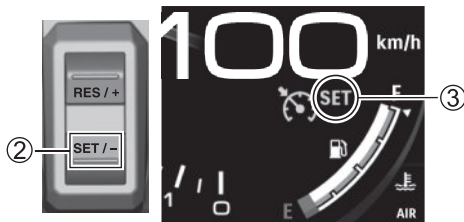

3. Lorsque vous roulez à la vitesse cible de la moto, appuyez sur le contacteur de RÉGULATION DE VITESSE **RES/+** ou sur le contacteur de RÉGULATION DE VITESSE **SET/-** pour régler la vitesse cible de la moto.

Vitesse réglable : 30 km/h ou plus

Contacteur de RÉGULATION DE VITESSE **RES/+** ④

Pression courte :

La vitesse augmente d'environ 1 km/h

Pression longue :

La vitesse augmente en continu

Contacteur de RÉGULATION DE VITESSE **SET/-** ⑤

Pression courte :

La vitesse diminue d'environ 1 km/h

Pression longue :

La vitesse diminue en continu

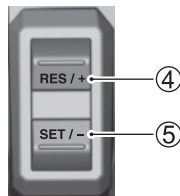

*NOTE : Lorsque vous conduisez à vitesse constante à la vitesse définie, tournez la poignée des gaz pour accélérer au-delà de la vitesse définie. Relâchez la poignée des gaz pour revenir à la vitesse cible de la moto. Lorsque vous roulez à une vitesse supérieure à la vitesse cible de la moto, appuyez sur le contacteur de RÉGULATION DE VITESSE **SET/-** pour changer la vitesse cible de la moto à la vitesse actuelle.*

Annulation de la conduite à vitesse constante

Dans les conditions suivantes, la conduite à vitesse constante est annulée et la régulation de vitesse revient à l'état de veille.

- La poignée des gaz est tournée dans le sens de la fermeture depuis la position de fermeture complète ①

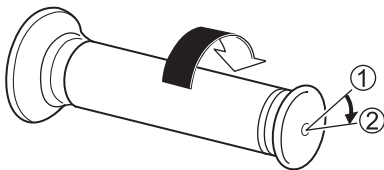

② Position annulée

- Le levier d'embrayage est serré
- Le levier de frein ou la pédale de frein est actionné
- Le régime moteur est inférieur à 2000 tr/min.
- La boîte de vitesses est en 1ère
- Le changement de vitesse est effectué
- Cela prend du temps pour atteindre la vitesse définie comme, par exemple, en pente
- Les pneus patinent
- La régulation de vitesse est désactivée, voir "Système de régulation de vitesse relâché (désactivé)" à la page 2-163.

NOTE : La conduite à vitesse constante est annulée lorsqu'une erreur système se produit.

Fonction de reprise

Si les données de réglage restent dans le système lorsque la conduite à vitesse constante est annulée, appuyez sur le contacteur de RÉGULATION DE VITESSE **RES/+** pour revenir à la vitesse cible de la moto au moment où la conduite à vitesse constante a été annulée.

Si l'opération de la fonction de reprise est en cours, la vitesse cible ① s'affiche jusqu'à ce que la vitesse cible soit atteinte.

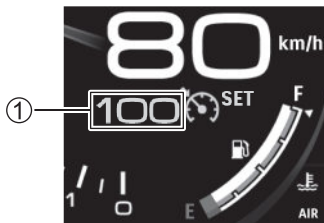

La fonction de reprise ne peut pas être utilisée dans les circonstances suivantes car les données de réglage sont supprimées.

- Le régime moteur est inférieur à 2000 tr/min.
- Le contacteur d'allumage a été désactivé
- La régulation de vitesse est désactivée

⚠ AVERTISSEMENT

Si la fonction de reprise est utilisée lorsque la vitesse est inférieure à la vitesse du régulateur de vitesse au moment où la conduite à vitesse constante a été précédemment annulée, la moto accélère. L'accélération de la moto pourrait provoquer un accident si la fonction de reprise est utilisée lorsque l'état de la chaussée n'est pas approprié.

Tenez compte de la vitesse du régulateur de vitesse et de l'état de la chaussée avant d'utiliser la fonction de reprise.

Systeme de régulation de vitesse relâché (désactivé)

Appuyez sur le contacteur du système de régulation de vitesse pour désactiver le système. À ce moment, l'indicateur du système de régulation de vitesse et le témoin du système de régulation de vitesse sont éteints.

NOTE : La régulation de vitesse est désactivée en cas d'erreur système.

CONTACTEUR D'ALLUMAGE

POSITIONS

Il y a 4 positions pour le contacteur d'allumage; ON ①, OFF ②, LOCK ③ et P ④.

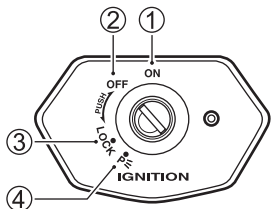
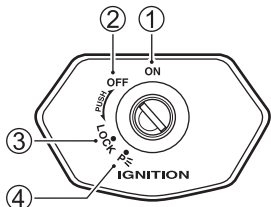

(Modèle pourvu d'un antidémarrage électronique)

NOTE :

- Le trou de la serrure ① peut être recouvert avec un cache ②.

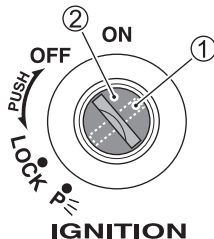

- Alignez la position du trou du couvercle sur celle du trou de la serrure lorsque vous insérez la clé.

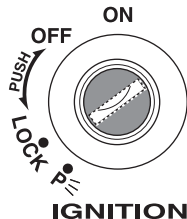

AVERTISSEMENT

L'utilisation de la clé pendant que la moto roule peut provoquer un accident.

Actionnez la clé uniquement après avoir arrêté la moto.

AVERTISSEMENT

Les chutes causées par un impact ou un glissement peuvent entraîner un dysfonctionnement de la moto. Les dysfonctionnements de la moto peuvent provoquer des incendies ou entraîner des blessures causées par les pièces mobiles telles que la roue arrière.

Si la moto tombe, coupez immédiatement le contacteur d'allumage et arrêtez tous les appareils. Une chute pouvant endommager des pièces non visibles, vous devez faire vérifier votre moto chez un concessionnaire Suzuki.

AVIS

Si vous actionnez le contacteur d'allumage pendant que la moto est en marche, le moteur cesse de tourner en douceur. Cela peut nuire au moteur et au convertisseur catalytique.

N'actionnez pas le contacteur d'allumage lorsque la moto est en marche.

OFF (Position "OFF")

- Le moteur s'arrête.
- Les témoins s'éteignent.
- La clé peut être retirée.

ON (Position "ON")

- Le moteur peut démarrer et la moto peut être conduite.
- Les témoins suivants s'allument.
 - Phare
 - Feu arrière
 - Feu de position
 - Éclairage de la plaque d'immatriculation
- La clé ne peut pas être enlevée.

LOCK (Position “LOCK”)

- Le guidon se bloque.
- Les témoins ne s'allument pas.
- La clé peut être retirée.

Pour éviter le vol, verrouillez le guidon lorsque vous quittez la moto. Nous vous recommandons également d'utiliser une chaîne.

<Locking> (Verrouillage)

1. Braquer le guidon à fond à gauche.
2. Tout en insérant la clé, tournez-la pour passer de la position OFF à LOCK.
3. Tirez la clé.

NOTE :

- *Déplacez le guidon vers la gauche et la droite et vérifiez qu'il est fermement bloqué.*
- *Si le guidon est difficile à verrouiller, tournez la clé tout en le déplaçant légèrement vers la droite.*

<Unlocking> (Déverrouillage)

Insérez la clé et, tout en l'enfonçant, faites-la passer de la position LOCK à OFF.

NOTE :

- *Avant de conduire, déplacez le guidon vers la droite et vers la gauche et vérifiez qu'il tourne de la même manière dans les deux sens.*
- *Le trou de la clé du contacteur d'allumage est pourvu d'un cache qui le recouvre.*
- *Si le trou du cache est mal aligné, alignez-le sur le trou de la serrure.*

Position “P” (STATIONNEMENT)

Quand vous stationnez la moto, verrouillez la direction et amenez la clé en position “P”. La clé peut alors être retirée, le feu de position, l'éclairage de la plaque d'immatriculation et le feu arrière restent allumés et la direction est verrouillée. Choisissez cette position si vous stationnez la moto de nuit sur le bord de la route pour en améliorer la visibilité.

⚠ AVERTISSEMENT

Amener le contacteur d'allumage en position “P” (STATIONNEMENT) ou en position “LOCK” tout en roulant peut s'avérer dangereux. Déplacer la moto quand la direction est verrouillée peut s'avérer dangereux. Il y a risque de perte de l'équilibre et de chute ou de renversement de la moto.

Arrêtez la moto et placez-la sur sa béquille latérale avant de verrouiller la direction. Ne tentez pas de déplacer la moto quand la direction est verrouillée.

ANTIDÉMARRAGE ÉLECTRONIQUE

(si le véhicule en est équipé)

Détermine si l'ID de la clé insérée est celui qui a été enregistré dans l'ECM de la moto et détermine si le moteur doit être démarré ou non.

Lorsque le contacteur d'allumage ① est activé, l'ECM ② demande au contrôleur contenu dans la clé ③ de transmettre son ID ④. (À ce moment, le nombre de fois que le témoin clignote indique le nombre de clés enregistrées sur la moto ⑥) En réponse, la clé envoie son ID ⑤ et, si l'ECM estime que celui-ci est correct, le moteur peut être démarré et le témoin s'allume pendant 2 secondes ⑦.

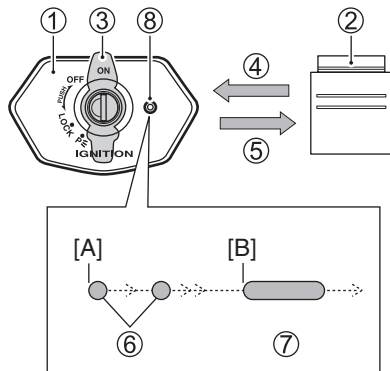

[A] Le contacteur d'allumage est mis sur ON

[B] Le moteur peut être démarré

⑧ Témoin d'antidémarrage électronique

NOTE :

- *Si le témoin continue de clignoter sans s'arrêter, cela veut dire que la clé est fautive ou qu'une erreur de transmission est survenue. Mettez le contacteur d'allumage sur OFF et recommencez l'opération.*
- *Au départ, 2 clés sont enregistrées sur la moto. 2 clés supplémentaires peuvent être enregistrées. Le nombre de fois que le témoin clignote indique le nombre de clés enregistrées sur la moto.*
- *Si les deux clés sont perdues, 2 clés vierges et l'ECM doivent être remplacés. Assurez-vous de ranger la clé de rechange dans un endroit sûr.*

- *Lors de l'insertion de la clé, si vous approchez la clé de rechange de cette moto ou une clé compatible avec le système antidémarrage d'une autre moto près de l'antenne du système antidémarrage, cela peut empêcher le système antidémarrage de fonctionner normalement. N'attachez pas 2 clés compatibles avec le système antidémarrage ou plus à un porte-clés.*
- *Les articles en métal, les articles magnétiques et les articles qui transmettent des signaux radio ont un effet néfaste sur la transmission du système antidémarrage. En conséquence, n'attachez pas le système antidémarrage à un porte-clés et ne le placez pas près des clés.*

COMMANDES DU GUIDON

INVERSEUR ROUTE-CROISEMENT / COMMUTATEUR D'APPEL DE PHARE

Inverseur route-croisement

Change le mode des phares, entre feux de route et feux de croisement.

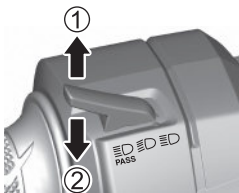

- ① Feu de route
- ② Appel de phare

Feu de route “”

Poussez le commutateur vers l'extérieur pour passer en feu de route.

Feux de croisement “”

Tirez le commutateur vers vous pour passer en feu de croisement.

Commutateur d'appel de phare “ PASS”

Appuyez sur le commutateur pour faire un appel de phare.

NOTE : Réglez le phare avant en feu de croisement s'il y a des véhicules en sens inverse ou des véhicules qui vous précèdent.

AVIS

La chaleur dégagée par le phare peut faire fondre la lentille de phare si la lentille est recouverte ou si un objet est placé à proximité de la lentille.

Ne laissez pas d'objets devant le phare avant ou le feu arrière, ne couvrez pas le phare avant ou le feu arrière avec un chiffon, etc.

AVIS

Si du ruban adhésif est appliqué sur le phare avant, l'endroit où il a été appliqué peut fondre sous l'effet de la chaleur du phare.

N'appliquez pas de ruban adhésif sur le phare avant.

COMMANDE DE SÉLECTION



Permet de définir chaque système.

Pour référence, voir "PARAMÉTRAGE DE CHAQUE ÉLÉMENT" à la page 2-16.

COMMUTATEUR DE MODE /

Permet de définir chaque système.

Pour référence, voir "PARAMÉTRAGE DE CHAQUE ÉLÉMENT" à la page 2-16.

CONTACTEUR DE RÉGULATION DE VITESSE /

Fonctionnement du système de régulation de vitesse.

Pour plus de détails, reportez-vous à voir "RÉGULATION DE VITESSE" à la page 2-156.

COMMUTATEUR D'AVERTISSEMENT



Lorsque l'interrupteur est enfoncé, l'avertisseur sonore retentit.

COMMUTATEUR DE CLIGNOTANT

“”

Utilisez-le comme signal lorsque vous tournez à droite ou à gauche ou lorsque vous changez de voie.

Clignotant droit “”

Réglez le commutateur sur le côté “” pour que le clignotant droit clignote. Appuyez sur le commutateur pour arrêter le clignotant.

Clignotant gauche “”

Réglez le commutateur sur le côté “” pour que le clignotant gauche clignote. Appuyez sur le commutateur pour arrêter le clignotant.

AVERTISSEMENT

Si vous laissez le clignotant allumé, les autres conducteurs risquent de mal comprendre la direction que vous souhaitez prendre, ce qui peut provoquer des accidents.

Le commutateur du clignotant ne se désactive pas automatiquement. Après utilisation, assurez-vous d'appuyer sur le commutateur pour arrêter le clignotant.

INTERRUPTEUR D'ARRÊT DU MOTEUR / COMMUTATEUR DE DÉMARREUR ÉLECTRIQUE

Interrupteur d'arrêt du moteur

Arrêtez le moteur immédiatement dans une situation d'urgence, par exemple lors d'une chute. Placez l'interrupteur d'arrêt du moteur en position "⊗" (ARRÊT) pour arrêter le moteur. Normalement, laissez-le dans la position "⊙".

Position "⊙"

Les circuits électriques liés au moteur sont connectés.

- Le moteur peut démarrer et peut tourner.

Position "⊗"

Les circuits électriques liés au moteur ne sont pas connectés.

- Le moteur s'arrête.
- Le moteur ne peut pas démarrer.

AVIS

Le fait de changer l'interrupteur d'arrêt du moteur de ⊙ à ⊗ ou de ⊙ à ⊗ à ⊙ pendant la conduite peut endommager le moteur ou le convertisseur catalytique (si le véhicule en est équipé).

N'utilisez pas l'interrupteur d'arrêt du moteur sauf en cas d'urgence.

NOTE : Lorsque l'interrupteur d'arrêt du moteur a été utilisé pour arrêter le moteur, assurez-vous de mettre le contacteur d'allumage sur OFF. Si vous laissez le contacteur d'allumage sur ON, cela peut décharger la batterie.

Commutateur de démarreur électrique

“(3)”

En appuyant sur le commutateur du démarreur électrique, le moteur de démarreur se retourne et fait démarrer le moteur.

Pour plus de détails, voir “DÉMARRAGE DU MOTEUR” à la page 2-176

NOTE :

- *Le moteur ne peut pas démarrer lorsque l'interrupteur d'arrêt du moteur est en position “”.*
- *La moto est équipée de la fonctionnalité Easy Start de sorte que lorsque vous appuyez sur le commutateur de démarreur électrique, le démarreur continuera de tourner pendant quelques secondes, même si vous relâchez le commutateur de démarrage. Après quelques secondes, le moteur démarre et le démarreur s'arrête.*

CONTACTEUR DE SIGNAL DE DÉTRESSE “”

Le contacteur de signal de détresse est utilisé dans les situations d'urgence, comme lorsqu'un dysfonctionnement s'est produit. Déplacer le contacteur à droite permet de faire clignoter tous les clignotants.

NOTE : N'utilisez pas le contacteur de signal de détresse sauf en cas d'urgence. Son utilisation lorsque le moteur est arrêté peut entraîner le déchargement de la batterie.

CONTACTEUR DE RÉGULATION DE VITESSE “”

Fonctionnement du système de régulation de vitesse. L'indicateur de régulation de vitesse s'allume si vous appuyez sur le contacteur.

Pour plus de détails, voir “RÉGULATION DE VITESSE” à la page 2-156.

DÉMARRAGE DU MOTEUR

PROCÉDURE DE DÉMARRAGE

Utilisez la procédure suivante pour démarrer le moteur.

1. Assurez-vous que la boîte de vitesses est au point mort.
2. Vérifiez que l'interrupteur d'arrêt du moteur est réglé sur "O".
3. Positionnez le contacteur d'allumage sur ON.
4. Vérifiez que le témoin de dysfonctionnement est éteint.
5. Fermez la poignée des gaz et appuyez sur le commutateur de démarreur électrique "S". Voir "SYSTÈME SUZUKI EASY START" à la page 2-180.
6. Avant de conduire, assurez-vous que la béquille latérale est entièrement relevée. Voir "SYSTÈME DE VERROUILLAGE DE LA BÉQUILLE LATÉRALE / DE L'ALLUMAGE" à la page 2-182.

NOTE : Cette moto est pourvue d'un système de sécurité démarrage pour le circuit d'allumage et le circuit du démarreur. Le moteur ne peut être démarré que si :

- *La boîte de vitesses est au point mort ou*
- *La boîte de vitesses est engagée, la béquille latérale est entièrement relevée et l'embrayage est désengagé.*

NOTE : Cette moto est équipée du système Suzuki Easy Start, qui vous permet de démarrer le moteur en appuyant une seule fois sur le commutateur de démarreur électrique. Pour plus de détails, voir "SYSTÈME SUZUKI EASY START" à la page 2-180.

Quand le moteur peine à démarrer :

Ouvrez le papillon d'environ 1/8 tour et appuyez sur le commutateur de démarreur électrique “”.

 AVERTISSEMENT

Les gaz d'échappement contiennent du monoxyde de carbone, un gaz dangereux difficile à détecter car il est incolore et inodore. L'inhalation du monoxyde de carbone peut entraîner la mort ou des blessures graves.

Ne démarrez jamais et ne laissez jamais tourner le moteur dans un endroit clos ou dans un endroit mal ou pas aéré.

AVIS

Faire tourner le moteur de démarreur continuellement pendant 5 secondes ou plus consomme une grande quantité d'énergie, ce qui peut entraîner le déchargement de la batterie.

Ne maintenez pas le commutateur de démarreur électrique enfoncé pendant au moins 5 secondes ou plus et n'utilisez pas le système Suzuki Easy Start en permanence pour faire tourner le moteur de démarreur.

AVIS

Une fois le moteur en marche, si le témoin d'avertissement de pression d'huile s'allume, ne mettez pas les gaz ou ne conduisez pas la moto sous peine de graves détériorations du moteur.

Assurez-vous que le témoin d'avertissement de pression d'huile s'est éteint avant de mettre les gaz ou de conduire la moto.

AVIS

Si vous démarrez le moteur alors que l'indicateur de rapport engagé et le témoin de point mort fournissent des indications incorrectes, des dommages au moteur peuvent se produire.

Avant de démarrer le moteur, vérifiez si l'indicateur de rapport engagé et le témoin de point mort fournissent les indications décrites ci-dessous. S'ils ne fournissent pas les indications décrites ci-dessous, faites immédiatement inspecter votre moto par un concessionnaire Suzuki.

- Lorsque l'indicateur de rapport engagé indique N, le témoin du point mort est allumé.
- Lorsque l'indicateur de rapport engagé indique l'un des chiffres suivants (1, 2, 3, 4, 5, 6), le témoin de point mort s'éteint.

NOTE : Lorsque vous démarrez le moteur, vous devez tirer sur l'embrayage si le rapport engagé se trouve dans une position autre qu'au point mort.

NOTE : Lorsque la moto tombe, un système arrête le moteur. Le témoin d'avertissement principal s'allume également. Pour redémarrer le moteur, après avoir redressé la moto, coupez temporairement le contacteur d'allumage sur OFF, puis remettez-le sur ON. Lorsque le témoin de dysfonctionnement s'éteint, le moteur peut être redémarré.

AVIS

Le fait de maintenir enfoncé le commutateur de démarreur électrique lorsque le témoin de dysfonctionnement est allumé pourrait décharger la batterie.

Ne maintenez pas le commutateur de démarreur électrique enfoncé tant que le témoin de dysfonctionnement est allumé.

SYSTÈME SUZUKI EASY START

Vous pouvez démarrer le moteur en appuyant une seule fois sur le commutateur de démarreur électrique. Le moteur du démarreur continue de tourner même lorsque vous retirez votre main du contacteur et s'arrête au bout de quelques secondes ou après le démarrage du moteur.

- Si le rapport engagé est au point mort, vous pouvez démarrer le moteur sans tirer sur l'embrayage.
- Si le rapport engagé est autre que le point mort, vous devez serrer à fond le levier d'embrayage pour démarrer le moteur.

Dans certains cas, le moteur peut ne pas démarrer à cause de la position de la béquille latérale et de la vitesse engagée. Pour plus de détails, voir "SYSTÈME DE VERROUILLAGE DE LA BÉQUILLE LATÉRALE / DE L'ALLUMAGE" à la page 2-182.

NOTE : En fonction des conditions de la batterie, le moteur peut ne pas démarrer facilement avec le système Easy Start de Suzuki. Si le démarrage du moteur est difficile, serrez à fond le levier d'embrayage avec la transmission au point mort et continuez d'appuyer sur le commutateur de démarreur électrique pour démarrer le moteur. Si le moteur ne démarre pas, la batterie perdra probablement de la puissance. Dans ce cas, chargez ou changez la batterie.

Échauffement approprié

Dans les situations suivantes, laissez tourner le moteur au ralenti pendant quelques instants pour le réchauffer avant de prendre la route.

- Lorsque vous n'avez pas utilisé la moto depuis longtemps
- À des températures extrêmement basses (à titre indicatif, $-10\text{ }^{\circ}\text{C}$ ou moins) dans les régions froides

Dans toutes autres circonstances, par souci de l'environnement, commencez à rouler immédiatement après le démarrage du moteur.

AVIS

Immédiatement après le démarrage du moteur, un surrégime du moteur, une accélération soudaine ou un freinage brusque peut entraîner un dysfonctionnement du moteur.

Faites tourner le moteur pendant plusieurs dizaines de secondes à plusieurs minutes pour le chauffer avant de commencer à prendre la route.

AVIS

Si vous laissez le moteur tourner pendant une période prolongée sans rouler, afin de charger la batterie, etc., cela peut provoquer une surchauffe du moteur. Une surchauffe peut endommager les pièces du moteur et provoquer un changement de couleur du tuyau d'échappement.

Coupez le moteur si vous n'avez pas l'intention de prendre la route immédiatement.

SYSTÈME DE VERROUILLAGE DE LA BÉQUILLE LATÉRALE / DE L'ALLUMAGE

Cette moto dispose d'un système rappelant au conducteur d'escamoter la béquille latérale pour éviter qu'il prenne la route avec la béquille abaissée.

Le système fonctionne comme suit.

<Quand la béquille latérale est abaissée>

- Il n'est pas possible de démarrer le moteur lorsque la vitesse de la moto est engagée. (Le moteur peut être démarré si la moto est au point mort)
- Si vous enclenchez la vitesse de la moto lorsque le moteur tourne, le moteur s'arrête.

<Quand la béquille latérale est entièrement relevée>

Si la béquille latérale est abaissée pendant que le moteur tourne et que la moto est en marche, le moteur s'arrête.

⚠ AVERTISSEMENT

Si vous abaissez la béquille latérale pendant que vous conduisez la moto, le moteur s'arrête, ce qui peut provoquer un accident.

N'abaissez jamais la béquille latérale pendant que vous conduisez la moto.

NOTE :

- *Si la béquille latérale n'est pas complètement relevée, le moteur s'arrête lorsque vous passez du point mort à une autre vitesse.*
- *Lubrifiez la béquille latérale si elle ne fonctionne pas correctement.*

RAVITAILLEMENT

PROCÉDURE DE RAVITAILLEMENT

Utilisez la procédure suivante pour faire le plein d'essence.

1. Ouvrez le bouchon à clé du réservoir de carburant.
2. Insérez la clé et tournez-la vers la droite pour déverrouiller.

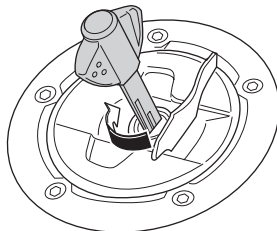

3. Ouvrez le bouchon.

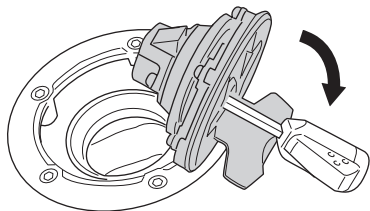

4. Faites le plein d'essence. Ne remplissez pas au-delà du bord inférieur ① de l'orifice de remplissage. Un remplissage au-dessus du bord inférieur de l'orifice de remplissage peut entraîner une fuite d'essence.

Carburant spécifié :
Essence super sans plomb

Capacité du réservoir de carburant :
19,0 L

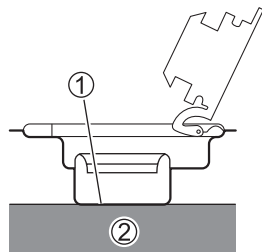

② Carburant

5. Enfoncez le bouchon, puis tournez la clé vers la gauche et retirez-la. La clé ne peut pas être retirée si le bouchon n'est pas verrouillé.

AVERTISSEMENT

Un réservoir de carburant trop rempli peut entraîner une fuite d'essence de la moto. L'essence est très inflammable et une fuite d'essence peut s'enflammer et provoquer un incendie.

- Lorsque vous faites le plein d'essence, arrêtez le moteur et n'approchez pas de flamme.
- Veillez à faire le plein d'essence à l'extérieur.
- Avant d'ouvrir le bouchon du réservoir de carburant, touchez une partie métallique du châssis de la moto ou de la pompe à essence pour éliminer l'électricité statique de votre corps. Si vous portez de l'électricité statique, celle-ci peut se décharger avec une étincelle et l'essence peut s'enflammer.
- Faites le plein d'essence vous-même, à l'écart des autres personnes.
- Après avoir fait le plein d'essence, fermez le bouchon du réservoir de carburant fermement jusqu'à ce qu'un déclic se fasse entendre.
- Essuyez toute trace d'essence renversée avec un chiffon.

AVIS

Si le moteur développe des problèmes de manque d'accélération ou de puissance, la cause réside probablement dans le type de carburant utilisé pour la moto.

Dans ce cas, faites le plein dans une autre station service. Si le nouveau type de carburant n'apporte pas d'amélioration, consultez votre concessionnaire Suzuki.

AVIS

Les coulures de carburant contenant de l'alcool risquent d'endommager les surfaces peintes de la moto.

Veillez à ne pas renverser de carburant en faisant le plein du réservoir de carburant. Essuyez immédiatement toute coulure d'essence.

PASSAGE DES VITESSES

DESCRIPTION

Cette moto est équipée d'une boîte à 6 vitesses, le point mort étant situé entre la 1ère et la 2ème.

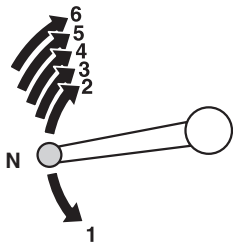

NOTE :

- *Quand la boîte de vitesses est au point mort, un témoin vert s'allume sur le tableau de bord. Toutefois, même quand ce témoin est allumé, relâchez avec soin et lentement le levier d'embrayage pour s'assurer que la boîte de vitesse est bien engagée au point mort.*
- *Lorsque la fonction "Quick Shift" est réglée sur MODE "ON" (activé), le fonctionnement du levier d'embrayage n'est pas nécessaire lors du changement de vitesse après le démarrage de la moto. Pour plus d'informations sur la fonction "Quick Shift", reportez-vous à la page 2-154, 2-191.*

(Canada)

Le tableau ci-dessous montre le point approximatif de changement de vitesse pour chacun des rapports.

Montée des vitesses

Rapport engagé	km/h
1ère → 2ème	32
2ème → 3ème	52
3ème → 4ème	62
4ème → 5ème	71
5ème → 6ème	79

Descente des vitesses

Rapport engagé	km/h
6ème → 5ème	71
5ème → 4ème	62
4ème → 3ème	52
3ème → 2ème	32
2ème → 1ère	19

Débrayer quand la vitesse de la moto est inférieure à 15 km/h.

PROCÉDURE DE CHANGEMENT DE VITESSE

La boîte de vitesse permet au moteur de tourner sans heurt à un régime normal. Lorsque vous conduisez, changez de vitesse en fonction des conditions. Ne jouez pas de l'embrayage pour régler la vitesse de la moto, cela peut l'endommager. Lorsque vous réduisez la vitesse, rétrogradez pour adapter la vitesse au régime moteur.

1. Avant le départ, escamotez la béquille latérale.
2. Serrez à fond le levier d'embrayage et actionnez le levier de changement de vitesse pour passer en 1ère et prendre la route en douceur.

3. Changez de vitesse en fonction de la vitesse de la moto.

Ramenez temporairement la poignée des gaz et serrez à fond le levier d'embrayage avant de changer de vitesse.

Actionnez le levier de changement de vitesse légèrement avec les orteils, en le déplaçant fermement jusqu'à ce que vous sentiez un déclic du levier.

AVERTISSEMENT

Rétrograder quand la vitesse du moteur est trop élevée peut :

- entraîner le dérapage de la roue arrière et une perte d'adhérence à cause du frein moteur accru et provoquer un accident ; ou
- emballer le moteur dans un rapport inférieur et provoquer une détérioration du moteur.

Réduisez la vitesse avant de rétrograder.

AVERTISSEMENT

Rétrograder tout en négociant un virage peut provoquer le dérapage de la roue arrière et la perte de contrôle de la moto.

Réduisez la vitesse et rétrogradez avant d'entrer dans un virage.

AVIS

Ne retenez pas la moto sur une pente en appliquant les gaz et l'embrayage sous peine de détérioration de l'embrayage.

Pour retenir la moto sur une pente, utilisez les freins.

AVIS

Lorsque le moteur chauffe de manière anormale, l'embrayage risque de ne pas bien s'engager.

Si le moteur devient très chaud et que l'embrayage ne s'engage pas bien, arrêtez la moto dans un endroit sûr et laissez le moteur refroidir.

AVIS

Une opération incorrecte du levier de changement de vitesse ou le fait de rouler avec votre pied sur le levier de changement de vitesse peut endommager le moteur.

- N'effectuez pas l'opération de changement de vitesse lorsque le levier d'embrayage n'est pas fermement serré.
- N'appliquez pas de force excessive lorsque vous utilisez le levier de changement de vitesse.
- Ne conduisez pas avec le pied sur le levier de changement de vitesse.

NOTE :

- *Lorsque vous changez de vitesse, déplacez le levier fermement jusqu'à ce que vous sentiez un dé clic du levier.*
 - *N'augmentez pas excessivement le régime moteur. Sinon, cela va nuire à la durée de vie du moteur.*
 - *Ne roulez pas à une vitesse excessive.*
 - *Si vous remarquez quelque chose d'étrange pendant la conduite, faites vérifier immédiatement la moto par un concessionnaire Suzuki.*
 - *Lors de la conduite, veillez à ce que l'indication du régime moteur n'entre pas dans la zone rouge.*
 - *La zone rouge est facilement dépassée lorsque le moteur tourne ou que l'on accélère brusquement en 1ère ou en 2ème vitesse; c'est pourquoi vous devez faire attention dans ces cas précis.*
 - *Si régime moteur est indiqué comme étant dans la zone rouge, coupez les gaz immédiatement pour réduire le régime moteur.*
- *Lorsque le rapport engagé passe au point mort pendant la conduite, le limiteur du régime moteur protège le moteur et les systèmes d'alimentation, limitant ainsi le régime moteur.*

Qu'est-ce que la fonction "Quick Shift"

La fonction "Quick Shift" est une fonction qui facilite le changement de vitesse pendant la conduite de la moto.

Une fois que la fonction "Quick Shift" a été réglée sur l'écran du tableau de bord, l'opération de changement de vitesse est disponible sans utiliser la poignée des gaz ou le levier d'embrayage pendant la conduite. Lorsque la moto commence à se déplacer à partir de l'état d'arrêt, ou est à l'arrêt avec le rapport engagé, il est nécessaire d'utiliser le levier d'embrayage pour effectuer l'opération de changement de vitesse.

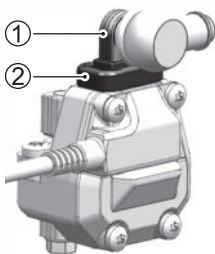

- ① Levier du capteur de changement de vitesse
- ② Soufflet

AVIS

Le non-respect des règles de fonctionnement suivantes peut endommager le capteur de changement de vitesse et les composants associés.

- **Ne démontez pas le capteur de changement de vitesse ni le soufflet.**
- **N'utilisez pas de solvants organiques tels que des nettoyants pour pièces ou de l'essence sur le capteur de changement de vitesse et les composants associés.**
- **Ne soumettez pas le capteur de changement de vitesse et les zones environnantes à un lavage à haute pression.**

AVIS

Lorsque l'une des pièces liées au mécanisme de changement de vitesse est changée ou modifiée, la fonction "Quick Shift" peut ne pas fonctionner correctement. De plus, contrairement à la transmission automatique, la fonction "Quick Shift" n'effectue pas le changement de vitesse automatiquement. L'utilisation du système à vitesse réduite avec un régime moteur très élevé peut entraîner une charge élevée sur les unités telles que la transmission.

Effectuez l'opération de changement de vitesse vous-même en fonction de la vitesse du moteur ou de la moto.

Procédure d'opération "Quick Shift"

1. Définissez le réglage MODE de "QS (Quick Shift)" (changement de vitesse rapide) sur "ON" (activé) sur l'écran du tableau de bord. Pour plus de détails, voir "QS (Quick Shift)" à la page 2-154
2. Serrez à fond le levier d'embrayage pour passer la vitesse à la 1ère position.

NOTE : Même lorsque la fonction "Quick Shift" a été réglée, la procédure d'opération du levier de changement de vitesse n'est pas modifiée par rapport à celle avant le réglage. Si le changement de vitesse doit être effectué quel que soit le réglage de la fonction "Quick Shift", déplacez fermement le levier de changement de vitesse jusqu'à la fin de sa course.

3. Lorsque l'opération de changement de vitesse doit être effectuée après que la moto commence à rouler, n'utilisez pas le levier d'embrayage, mais déplacez le levier de changement de vitesse.
- Lorsque l'opération de changement de vitesse doit être effectuée, la moto ajuste le régime moteur en fonction de la situation à ce moment-là, l'opération de la poignée des gaz n'est donc pas nécessaire.
 - La fonction "Quick Shift" est activée lorsque le régime moteur dépasse 2000 tr/min.
 - Lorsque l'opération de changement de vitesse doit être effectuée, déplacez le levier de changement de vitesse jusqu'à la fin de sa course.
 - Lorsque l'indicateur de changement de vitesse rapide clignote, la fonction "Quick Shift" n'est pas disponible.

- Lorsque l'indicateur de changement de vitesse rapide ① clignote, la fonction "Quick Shift" n'est pas disponible. L'indicateur de changement de vitesse rapide clignote uniquement sur l'affichage CONDUITE. Il n'apparaît pas sur l'affichage SUZUKI mySPIN.



NOTE : La fonction "Quick Shift" peut ne pas fonctionner lorsque la température ambiante est basse. Si cela se produit, démarrez le moteur et laissez-le chauffer avant de réessayer. Si la fonction "Quick Shift" ne fonctionne toujours pas, contactez votre concessionnaire Suzuki.

AVIS

Lorsque l'opération de changement de vitesse est effectuée dans les cas suivants, sans utiliser le levier d'embrayage, le moteur ou le système d'entraînement peut être endommagé. Dans les cas suivants, utilisez le levier d'embrayage.

- La fonction "Quick Shift" a été réglée sur <OFF>.
- Le régime moteur est de 2000 tr/min ou moins.

NOTE : Pendant la conduite, l'indicateur de changement de vitesse rapide clignote lorsque l'opération de changement de vitesse est effectuée au régime moteur de 2000 tr/min ou moins.

4. Lorsque la moto doit être arrêtée, arrêtez-la avec le levier d'embrayage serré.

NOTE :

- Même si l'opération de changement de vitesse est effectuée en continu à l'aide de la fonction "Quick Shift", l'opération de changement de vitesse doit être effectuée correctement étape par étape.
- Lorsque l'opération de changement de vitesse est effectuée sans que le levier d'embrayage ne soit serré et que l'angle d'ouverture du papillon reste constant, la fonction "Quick Shift" peut être effectuée sans problème.

Problèmes nécessitant un entretien par le concessionnaire

Contactez votre concessionnaire Suzuki chaque fois que les problèmes suivants surviennent.

- La fonction “Quick Shift” ne fonctionne pas lorsque le moteur est chaud.
- Le levier du capteur de changement de vitesse est grippé.
- Soufflet de capteur de changement de vitesse déchiré

LEVIER DE FREIN

DESCRIPTION

Le frein avant est actionné en serrant sans forcer le levier de frein vers la poignée des gaz. Cette moto est équipée d'un système de freins à disque et il n'est pas nécessaire d'appliquer une pression excessive pour ralentir correctement la machine. Le feu-stop s'allume dès que le levier de frein est actionné.

L'espace entre le levier de frein et la poignée peut être ajusté selon 5 réglages.

RÉGLAGE

1. Poussez le levier de frein vers l'avant et tournez le dispositif de réglage ① jusqu'à la position souhaitée.
2. Alignez les chiffres sur le dispositif de réglage avec le "repère d'alignement" ②.

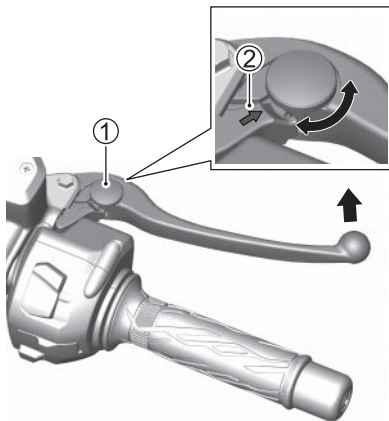

NOTE :

- *Ajustez en alignant les saillies du levier avec les encoches sur le dispositif de réglage.*
- *Le dispositif de réglage est réglé sur la 3ème position en usine.*

⚠ AVERTISSEMENT

Si vous ajustez la position du levier de frein pendant la conduite, cela peut provoquer un accident.

Ajustez la position du levier de frein uniquement à l'arrêt.

PÉDALE DE FREIN ARRIÈRE

DESCRIPTION

Appuyez sur la pédale de frein arrière ① pour engager le frein arrière. Le feu stop s'allume en même temps.

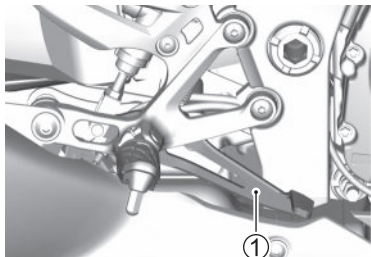

SELLE

SELLE AVANT

Dépose

1. Déposez la selle arrière. (👉 2-198)
2. Déposer le boulon ①.

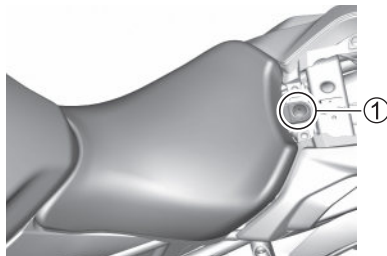

3. Relevez l'arrière de la selle et faites-la glisser vers l'arrière.

Repose

Faites glisser les crochets de la selle dans les retenues des crochets et serrez fermement le boulon.



AVERTISSEMENT

Une selle mal installée risque de bouger et de faire perdre le contrôle du véhicule.

Fixer soigneusement la selle dans la bonne position.

SELLE ARRIÈRE ET VERROUILLAGE DE LA SELLE

Dépose

1. Pour déposer la selle arrière, insérez la clé de contact dans la serrure et tourner dans le sens horaire.
2. Relever l'avant de la selle et la faire glisser vers l'avant.

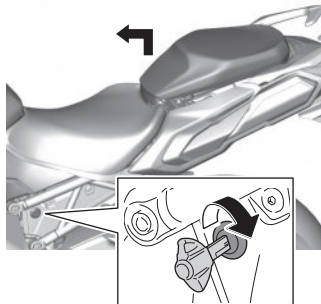

Repose

1. Faites glisser les crochets de la selle dans les retenues du crochet de la selle.
2. Appuyez fermement jusqu'à ce que la selle soit bloquée en position.

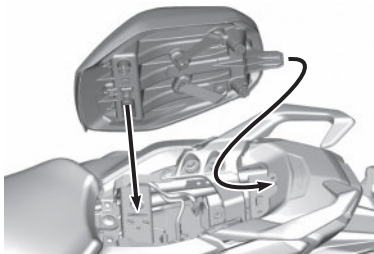

NOTE :

- *Soulevez doucement la selle et vérifiez qu'elle est bloquée.*
- *Veillez faire attention, si la selle est verrouillée avec la clé placée dessous, vous ne pourrez plus récupérer la clé.*

⚠ AVERTISSEMENT

Si la selle n'est pas fixée correctement, elle peut bouger et gêner la conduite.

Verrouillez la selle fermement dans la position correcte.

SANGLES À BAGAGES

Les sangles à bagages sont repliées sous la selle arrière. Libérez les sangles de leurs crochets et réinstallez la selle une fois les sangles déployées. Accrochez les bandes aux sangles pour fixer les bagages sur la selle.

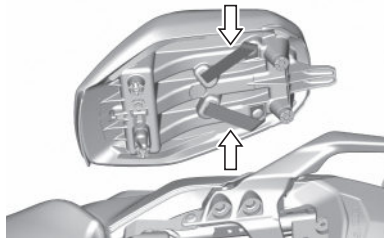

PORTE-DOCUMENT

Un porte-document est disponible lorsque la selle arrière est retirée.

Placez le manuel du propriétaire ① dans une poche en plastique et rangez-le ici.

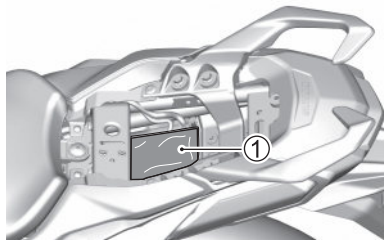

BÉQUILLE LATÉRALE

La béquille latérale est utilisée pour garer la moto. Cette moto est équipée d'une béquille latérale.

Pour mettre la moto sur sa béquille latérale, placez le pied droit sur le bout de la béquille latérale et appuyez fermement pour faire pivoter la béquille et bloquez-la contre sa butée.

Pour plus de détails sur le système de verrouillage de la béquille latérale / de l'allumage, reportez-vous à la page 2-182.



⚠ AVERTISSEMENT

Conduire sans avoir complètement relevé la béquille latérale peut provoquer un accident lorsque vous tournez à gauche.

Vérifiez le bon fonctionnement du système de verrouillage de la béquille latérale / de l'allumage avant de prendre la route. Relevez toujours entièrement la béquille latérale avant de démarrer.

NOTE : Lorsque vous gardez la moto, choisissez une surface aussi dure et plate que possible. Si un stationnement en pente est inévitable, arrêtez la moto avec l'avant orienté vers le haut de la pente et placez-la en 1ère vitesse pour bloquer les pneus en place.

RÉGLAGE DE LA SUSPENSION

DESCRIPTION

Les réglages standards de la suspension avant et de la suspension arrière sont sélectionnés en fonction des conditions de conduite, de la vitesse et de la charge de la moto. Les réglages de la suspension peuvent être effectués avec précision en fonction des préférences de chacun.

AVIS

Forcer les dispositifs de réglage risque d'endommager les suspensions.

Ne forcez pas les dispositifs de réglage au-delà de leurs limites.

SUSPENSION AVANT

⚠ AVERTISSEMENT

Un réglage inégal de la suspension risque de réduire la maniabilité et de déséquilibrer la machine.

Réglez les fourches avant droite et gauche à la même valeur.

AVIS

Si la fourche avant est ajustée sans être nettoyée, des fuites d'huile risquent de se produire en raison d'un dispositif de réglage forcé ou de détérioration des joints.

Avant de procéder au réglage, nettoyer soigneusement la fourche avant.

Réglage de la précharge du ressort

Pour régler la précharge du ressort, tournez le dispositif de réglage ① dans le sens des aiguilles d'une montre ou dans le sens inverse.

- Tournez le dispositif de réglage dans le sens des aiguilles d'une montre pour augmenter la précharge du ressort.
- Tournez le dispositif de réglage dans le sens inverse des aiguilles d'une montre pour réduire la précharge du ressort.

NOTE : Réglez les dispositifs de réglage droit et la gauche à la même position.

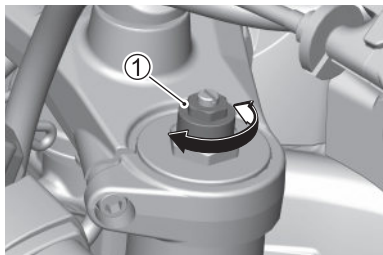

Il y a 5 crans sur le côté du dispositif de réglage pour référence. La position 0,5 donne la précharge de ressort minimum et la position 5,5 donne la précharge maximum. Cette moto est réglée en usine avec le dispositif de réglage sur la position 2.

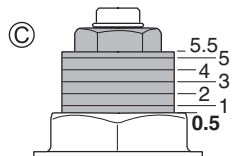
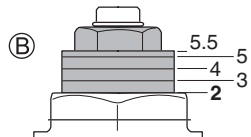
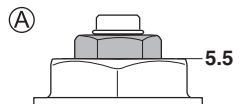

- Ⓐ Position 5,5
- Ⓑ Position 2
- Ⓒ Position 0,5

Réglage de la force d'amortissement

La force d'amortissement à course de rebond et à course de compression est réglable individuellement par rotation des dispositifs de réglage correspondants.

Les dispositifs de réglage de la force d'amortissement à course de rebond ② se trouvent en haut de la suspension avant. Les vis de réglage de la force d'amortissement à course de compression ③ se trouvent en bas de la suspension avant.

Pour régler la force d'amortissement, réglez d'abord le dispositif de réglage sur la position standard puis réglez le dispositif de réglage sur la position désirée.

NOTE :

- *Ne desserrez pas la base du dispositif de réglage ④ sinon l'huile de la fourche avant risque de suinter par la base de ce dispositif.*
- *Réglez la droite et la gauche à la même position.*

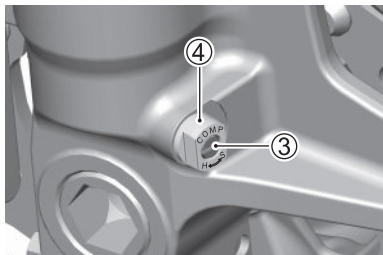
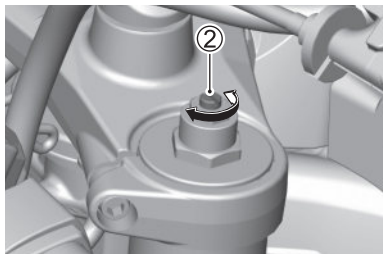

<Réglage standard de la force d'amortissement à course de rebond>

Pour régler la force d'amortissement de rebond sur la position standard, tournez le dispositif de réglage dans le sens des aiguilles d'une montre jusqu'à ce qu'il s'arrête puis tournez-le ensuite dans le sens inverse des aiguilles d'une montre de 8 déclics.

- Tournez le dispositif de réglage dans le sens des aiguilles d'une montre depuis la position standard pour obtenir une force d'amortissement plus dure.
- Tournez le dispositif de réglage dans le sens anti-horaire depuis la position standard pour obtenir une force d'amortissement plus douce.

La force d'amortissement à course de rebond peut être réglée sur un maximum de 11 clics, du réglage le plus ferme au plus doux.

La force d'amortissement doit être réglée progressivement, 1 clic à la fois, pour régler la suspension avec précision.

<Réglage standard de la force d'amortissement à course de compression>

Pour régler la force d'amortissement de compression sur la position standard, tournez le dispositif de réglage dans le sens des aiguilles d'une montre jusqu'à ce qu'il s'arrête puis tournez-le ensuite dans le sens inverse des aiguilles d'une montre de 2 tours.

- Tournez le dispositif de réglage dans le sens des aiguilles d'une montre depuis la position standard pour obtenir une force d'amortissement plus dure.
- Tournez le dispositif de réglage dans le sens anti-horaire depuis la position standard pour obtenir une force d'amortissement plus douce.

La force d'amortissement à course de compression peut être réglée sur un maximum de 3 tours, du réglage le plus ferme au plus doux.

La force d'amortissement doit être réglée progressivement, 1/8 tour à la fois, pour ajuster la suspension avec précision.

SUSPENSION ARRIÈRE

AVERTISSEMENT



Cette unité contient de l'azote gazeux sous haute pression.
Une mauvaise manipulation peut provoquer une explosion.

- Tenez-la à l'écart du feu et de la chaleur.
- Pour plus d'informations, reportez-vous au manuel du propriétaire.

NOTE : Demandez à votre concessionnaire Suzuki de mettre au rebut la suspension arrière.

AVIS

Forcer la rotation du dispositif de réglage peut endommager la suspension.

Ne tournez pas le dispositif de réglage au-delà de la limite.

AVIS

Si vous réglez l'amortisseur arrière lorsqu'il est sale, du sable peut pénétrer dans le dispositif de réglage ou cela peut provoquer une fuite d'huile en endommageant le joint d'étanchéité.

Lavez-le avant d'ajuster le dispositif de réglage pour bien éliminer le sable et autres saletés.

Réglage de la précharge du ressort

La précharge du ressort de la suspension arrière est réglable en fonction du poids du pilote, de la charge, du style de conduite et des conditions de la route. Pour régler la précharge du ressort de suspension arrière, tourner la molette de réglage ①. La précharge du ressort est réglable sur 7 positions.

Pour modifier le réglage de la précharge du ressort, placez la moto sur la béquille latérale. Amenez la bague de tension du ressort dans la position souhaitée à l'aide du dispositif de réglage fourni dans le kit d'outil. La position 1 donne la tension de ressort la plus molle et la position 7 la plus dure.

Cette moto est réglée en usine avec le dispositif de réglage en position 3.

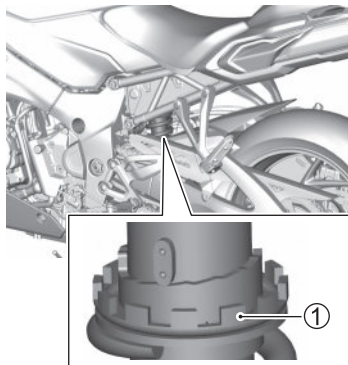

Réglage de la force d'amortissement

Le dispositif de réglage de la force d'amortissement à course de rebond ② se trouve en bas de l'amortisseur de la suspension arrière. Pour régler la force d'amortissement, régler le dispositif de réglage sur la position standard et régler ensuite sur la position désirée.

Pour régler le dispositif de réglage de la force d'amortissement de rebond sur la position standard, tournez le dispositif de réglage dans le sens des aiguilles d'une montre jusqu'à ce qu'il s'arrête puis tournez-le ensuite dans le sens inverse des aiguilles d'une montre de 1 tour.

- Tournez le dispositif de réglage dans le sens des aiguilles d'une montre depuis la position standard pour obtenir une force d'amortissement plus dure.
- Tournez le dispositif de réglage dans le sens anti-horaire depuis la position standard pour obtenir une force d'amortissement plus douce.

La plage de réglage de la force d'amortissement est de 1,8 tour, du réglage le plus ferme au plus doux.

La force d'amortissement doit être réglée progressivement, 1/8 tour à la fois, pour ajuster la suspension avec précision.

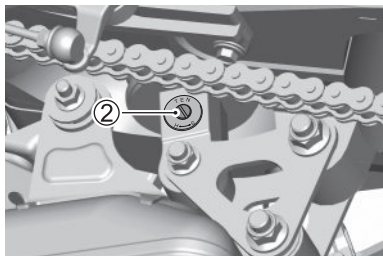

PRISE USB

Une prise USB ① est pourvue sur le côté gauche du tableau de bord. Elle peut fournir une tension de sortie d'au plus 5,0 V et un courant maximal de 2 A.

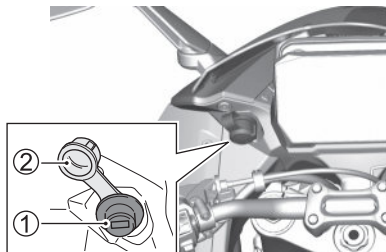

② Capuchon

AVIS

L'utilisation de la prise USB lorsque le moteur tourne au ralenti ou est à l'arrêt peut décharger la batterie.

Tenez compte de la décharge de la batterie lorsque vous utilisez la prise USB.

AVIS

La non observation des points suivants lors de la manipulation de la prise USB peut endommager la moto ou les appareils connectés.

- **Ne connectez aucun appareil électronique autre qu'un téléphone portable.**
- **Ne l'utilisez pas lorsque vous lavez la moto ou quand il pleut. Tirez le câble USB et fixez le capuchon.**

NOTE :

- *Les valeurs nominales sont des capacités temporaires. Évitez une utilisation à long terme pour éviter la décharge de la batterie.*
- *Lorsque vous n'utilisez pas la prise USB, fixez le capuchon pour empêcher la pénétration de corps étrangers.*



CONTRÔLE ET ENTRETIEN

INSPECTION AVANT LA CONDUITE	3-10
OUTILS	3-13
CARÉNAGE	3-14
RÉSERVOIR DE CARBURANT	3-19
LUBRIFICATION	3-22
BATTERIE	3-24
BOUGIE	3-29
FILTRE À AIR	3-30
HUILE MOTEUR	3-35
LIQUIDE DE REFROIDISSEMENT DU MOTEUR	3-47
RÉGIME DE RALENTI MOTEUR	3-53
FLEXIBLE DE CARBURANT	3-53
CHAÎNE DE TRANSMISSION	3-54
EMBRAYAGE	3-60
FREINS	3-61
LEVIER DE CHANGEMENT DE VITESSE	3-71
PNEUS	3-72
SYSTÈME DE VERROUILLAGE DE LA BÉQUILLE LATÉRALE / DE L'ALLUMAGE	3-79
ROUE AVANT	3-81
ROUE ARRIÈRE	3-87
SYSTÈME D'ÉCLAIRAGE	3-92
FAISCEAU DE PHARE	3-92
FUSIBLES	3-94
CONNECTEUR DE DIAGNOSTIC	3-103

CONTRÔLE ET ENTRETIEN

DESCRIPTION

Une inspection et un entretien réguliers sont essentiels pour conduire votre moto en toute sécurité et pour en assurer la longévité. Les inspections simples et les tâches d'entretien suivantes qui sont normalement effectuées fréquemment.

Effectuez des inspections périodiques même lorsque vous n'utilisez pas la moto pendant une période prolongée. Inspectez soigneusement votre moto lorsque vous recommencez à l'utiliser après une longue période de non-utilisation.

Suivre les conseils du tableau. Les intervalles entre les entretiens périodiques en kilomètres, miles et mois sont indiqués. A la fin de chaque intervalle, s'assurer d'effectuer l'entretien listé.

AVERTISSEMENT

Un entretien incorrect ou le fait de ne pas effectuer l'entretien conseillé risque de provoquer un accident.

Maintenez la moto en bon état. Confiez toutes les opérations d'entretien repérées par un astérisque (*) à votre concessionnaire Suzuki ou à un mécanicien qualifié. Si vous possédez certaines connaissances en mécanique, vous pouvez effectuer les tâches d'entretien non marquées en vous référant aux instructions de cette section. En cas de doute sur la manière de procéder, confiez le travail à votre concessionnaire Suzuki.

AVERTISSEMENT

L'inspection avec le moteur en marche est dangereuse, car vos mains ou vos vêtements risquent de se coincer dans les pièces en mouvement du moteur, entraînant des blessures graves.

Arrêtez le moteur lorsque vous inspectez des éléments autres que les témoins, l'interrupteur d'arrêt du moteur et l'accélérateur.

AVERTISSEMENT

Les gaz d'échappement contiennent du monoxyde de carbone, un gaz dangereux difficile à détecter car il est incolore et inodore. L'inhalation du monoxyde de carbone peut entraîner la mort ou des blessures graves.

Ne démarrez jamais et ne laissez jamais tourner le moteur dans un endroit clos ou dans un endroit mal ou pas aéré.

AVERTISSEMENT

Pour les inspections pendant la conduite, soyez vigilant quant au trafic autour de vous.

Réduisez la vitesse à une valeur inférieure à la normale et effectuez l'inspection dans une zone peu fréquentée.

AVERTISSEMENT

Effectuer un entretien qui dépasse vos compétences sans les connaissances d'un spécialiste peut provoquer des accidents ou des pannes.

Pour des raisons de sécurité, n'effectuez que des opérations d'entretien relevant de vos connaissances et de votre domaine de compétence. Consultez un concessionnaire Suzuki pour toute difficulté.

AVERTISSEMENT

En raison de la présence d'essence et d'huiles inflammables, il existe un risque d'incendie si des sources d'allumage se trouvent à proximité lors de contrôles et d'entretien.

Ne fumez pas et n'approchez pas de flammes près de la moto lors de l'entretien.

ATTENTION

Le tuyau d'échappement ou le silencieux et le moteur deviennent chauds lorsque le moteur tourne. Les toucher avant qu'ils ne refroidissent peut provoquer des brûlures.

Lors de l'entretien des pièces à proximité du tuyau d'échappement, du silencieux ou du moteur, attendez qu'ils aient suffisamment refroidi pour les toucher avant de commencer l'entretien.

AVIS

Effectuer l'entretien de votre moto dans un endroit instable peut entraîner le renversement de la moto pendant le processus.

Effectuez l'entretien dans un endroit avec une surface compacte et plane.

AVIS

La réparation des pièces électriques avec le contacteur d'allumage en position "ON" peut endommager les pièces électriques lorsque le circuit électrique est en court-circuit.

Coupez le contacteur d'allumage avant de travailler sur des pièces électriques afin d'éviter tout dommage suite à un court-circuit.

AVIS

L'utilisation de pièces de rechange de qualité inférieure risque de se traduire par une usure prématurée de la moto et une réduction de sa durée de vie.

Pour le remplacement des pièces, n'utilisez que des pièces d'origine Suzuki ou leur équivalent.

NOTE :

- *Le TABLEAU D'ENTRETIEN spécifie les conditions minimales d'entretien. Si vous utilisez la moto dans des conditions extrêmes, procédez plus fréquemment aux opérations d'entretien. Pour toute question relative aux intervalles d'entretien, consultez votre concessionnaire Suzuki ou un mécanicien qualifié.*
- *Pour le recyclage ou la mise au rebut des huiles usagées, conformez-vous à la loi.*

TABLEAU D'ENTRETIEN

Intervalle: Cet intervalle est déterminé par le nombre de mois écoulés ou l'indication du compteur kilométrique, au premier des deux termes atteints.

Fonction	Intervalle	mois	2	12	24	36	48
		km	1000	6000	12000	18000	24000
Élément de filtre à air (🔧 3-30)			–			R	
* Boulons du tuyau d'échappement et boulons du silencieux			S	–	S	–	S
* Clapet d'échappement				–		–	
* Jeu de soupape			–	–	–	–	
* Bougies			–		R		R
Tuyau de carburant (🔧 3-53)			–				
	*Changer tous les 4 ans						
* Recyclage des vapeurs de carburant (le cas échéant)			–	–		–	
Huile moteur (🔧 3-35)			R	R	R	R	R
Filtre à huile moteur (🔧 3-35)			R	–	–	R	–
* Système (d'alimentation en air) PAIR			–	–		–	
* Nettoyage de l'alésage du papillon			–	–		–	
* Synchronisation du papillon			–	–		–	
* Liquide de refroidissement du moteur (🔧 3-47)	"SUZUKI SUPER LONG LIFE COOLANT" (Bleu)		Remplacer tous les 4 ans ou tous les 48000 km				
	"SUZUKI LONG LIFE COOLANT" (Vert) ou liquide de refroidissement du moteur autre que le "SUZUKI SUPER LONG LIFE COOLANT" (Bleu)		–	–	R	–	R
Durite de radiateur (🔧 3-52)			–				

Fonction	Intervalle	mois	2	12	24	36	48
		km	1000	6000	12000	18000	24000
Jeu du câble d'embrayage (☞ 3-60)		–					
Chaîne de transmission (☞ 3-54)							
	Nettoyer et graisser tous les 1000 km						
* Freins (☞ 3-61)							
Flexible de frein (☞ 3-61)		–					
	*Changer tous les 4 ans						
Liquide de frein (☞ 3-62)		–					
	*Changer tous les 2 ans						
Pneus (☞ 3-72)		–					
* Direction			–		–		
* Fourches avant		–	–		–		
* Suspension arrière		–	–		–		
* Écrous et boulons de châssis		S	S	S	S	S	S
Lubrification (☞ 3-22)		Lubrifier tous les 1000 km					

*NOTE : | = Inspecter et nettoyer, régler, remplacer ou graisser si nécessaire ;
R = Remplacer ; S = Serrer*

(Pour l'Europe et l'Océanie)

Fonction	Intervalle	mois	2	12	24	36	48
		km	1000	12000	24000	36000	48000
Élément de filtre à air (👉 3-30)			–			R	
* Boulons du tuyau d'échappement et boulons du silencieux			S	S	S	S	S
* Clapet d'échappement				–		–	
* Jeu de soupape			Inspecter tous les 24000 km				
* Bougies			–	R	R	R	R
Tuyau de carburant (👉 3-53)			–				
			*Changer tous les 4 ans				
* Recyclage des vapeurs de carburant (le cas échéant)			–	–		–	
Huile moteur (👉 3-35)			R	R	R	R	R
Filtre à huile moteur (👉 3-35)			R	–	R	–	R
* Système (d'alimentation en air) PAIR			–	–		–	
* Nettoyage de l'alésage du papillon			–				
* Synchronisation du papillon			–				
* Liquide de refroidissement du moteur (👉 3-47)	"SUZUKI SUPER LONG LIFE COOLANT" (Bleu)		–	–	–	–	R
	"SUZUKI LONG LIFE COOLANT" (Vert) ou liquide de refroidissement du moteur autre que le "SUZUKI SUPER LONG LIFE COOLANT" (Bleu)		–	–	R	–	R
Durite de radiateur (👉 3-52)			–				

Fonction	Intervalle	2	12	24	36	48
	mois km	1000	12000	24000	36000	48000
Jeu du câble d'embrayage (☞ 3-60)		–				
Chaîne de transmission (☞ 3-54)						
	Nettoyer et graisser tous les 1000 km					
* Freins (☞ 3-61)						
Flexible de frein (☞ 3-61)		–				
	*Changer tous les 4 ans					
Liquide de frein (☞ 3-62)		Inspecter tous les ans ou tous les 6000 km				
	*Changer tous les 2 ans					
Pneus (☞ 3-72)		–				
* Direction						
* Fourches avant		–				
* Suspension arrière		–				
* Écrous et boulons de châssis		S	S	S	S	S
Lubrification (☞ 3-22)		Lubrifier tous les 1000 km				

NOTE : | et Inspecter= Inspecter et nettoyer, régler, remplacer ou graisser si nécessaire ;
R= Remplacer ; S= Serrer

INSPECTION AVANT LA CONDUITE

Vérifier l'état de la moto pour confirmer l'absence de défaillance mécanique ou pour éviter de tomber en panne. Veillez à ce que votre moto soit en bon état pour assurer la sécurité du conducteur, de son passager et pour protéger la moto.

⚠ AVERTISSEMENT

Si les pneus sont d'un type non approprié, mal gonflés ou gonflés inégalement, il y a risque de perte de contrôle de la moto. Le risque d'accident est alors augmenté.

Utilisez toujours des pneus du type et de la taille spécifiés dans le présent manuel du propriétaire. Contrôlez toujours la pression des pneus au niveau approprié comme décrit dans la section **CONTRÔLE ET ENTRETIEN.**

AVERTISSEMENT

Le non contrôle de la moto avant son utilisation et le non entretien approprié de la moto augmentent les risques d'accident ou de détérioration matérielle.

Inspectez toujours la moto avant de l'utiliser pour vous assurer qu'elle est en bon état. Reportez-vous à la section **CONTRÔLE ET ENTRETIEN** dans ce manuel.

AVERTISSEMENT

Vérifier les éléments de maintenance lorsque le moteur est en marche peut être dangereux. Vous pourriez être gravement blessé si vos mains ou vos vêtements se trouvaient pris dans les pièces du moteur en mouvement.

Coupez le moteur pour procéder aux contrôles d'entretien sauf lorsqu'il s'agit de vérifier les feux, l'interrupteur d'arrêt du moteur et la commande des gaz.

POINTS DE CONTRÔLE	CONTRÔLER :
Direction	<ul style="list-style-type: none"> • Douceur • Liberté de mouvement • Absence de jeu ou de desserrement
Commande des gaz	Souplesse d'opération et retour automatique de la poignée des gaz
Embrayage (☞ 3-60)	<ul style="list-style-type: none"> • Jeu correct du levier • Souplesse et régularité de fonctionnement
Freins (☞ 2-195, 2-197, 3-61)	<ul style="list-style-type: none"> • Fonctionnement correct de la pédale et du levier • Niveau du liquide dans le réservoir au-dessus du repère "LOWER" • Jeu correct de la pédale et du levier • Pas de "spongiosité" • Pas de fuite de liquide • Plaquettes de frein non usées au-delà des limites
Suspension (☞ 2-202)	Souplesse de mouvement
Carburant (☞ 2-39)	Quantité d'essence suffisante pour le parcours envisagé
Chaîne de transmission (☞ 3-54)	<ul style="list-style-type: none"> • Tension correcte • Lubrification appropriée • Pas d'usure excessive ou de détérioration

POINTS DE CONTRÔLE	CONTRÔLER :
Pneus (☞ 3-72)	<ul style="list-style-type: none"> • Bonne pression de gonflage • Bonne profondeur des sculptures • Absence de craquelures ou de fissures
Huile moteur (☞ 3-35)	Niveau correct
Système de refroidissement (☞ 3-47)	<ul style="list-style-type: none"> • Niveau de liquide de refroidissement approprié • Pas de fuite de liquide de refroidissement
Feux (☞ 2-20, 2-171)	Fonctionnement de tous les feux et témoins
Avertisseur sonore (☞ 2-172)	Bon fonctionnement
Interrupteur d'arrêt du moteur (☞ 2-174)	Bon fonctionnement
Système de verrouillage de la béquille latérale / de l'allumage (☞ 2-182)	Bon fonctionnement
Pare-brise	Bonne visibilité

OUTILS

LISTE

La trousse à outils fournie en série se trouve sous la selle arrière.

Après avoir utilisé la trousse à outils, installez-la en procédant de la manière suivante.

1. Placez les outils dans le boîtier dans le sens indiqué sur l'illustration.

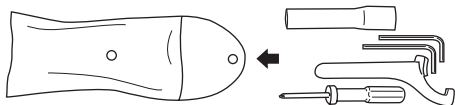

2. Rangez la trousse à outils dans le sens indiqué sur l'illustration et fixez-la à l'aide d'une bande.

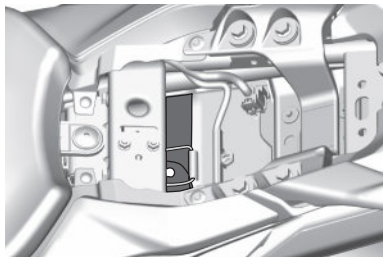

CARÉNAGE

DÉPOSE DU CARÉNAGE LATÉRAL

1. Placez la moto sur une surface plane.
2. Retirez la selle avant et la selle arrière en vous reportant à la section SELLE.
(☞ 2-197)
3. Déposez les attaches.

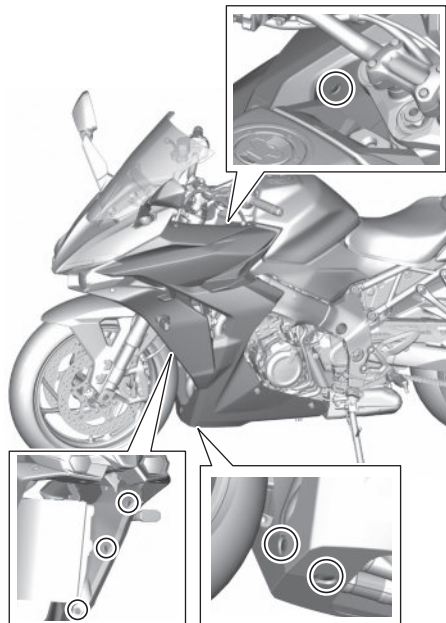

4. Déposez les boulons.

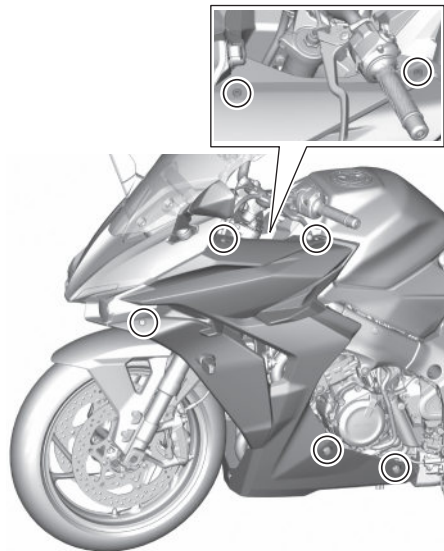

5. Décrochez les crochets et déposez les carénages latéraux droit et gauche ① en faisant glisser le carénage vers l'arrière.

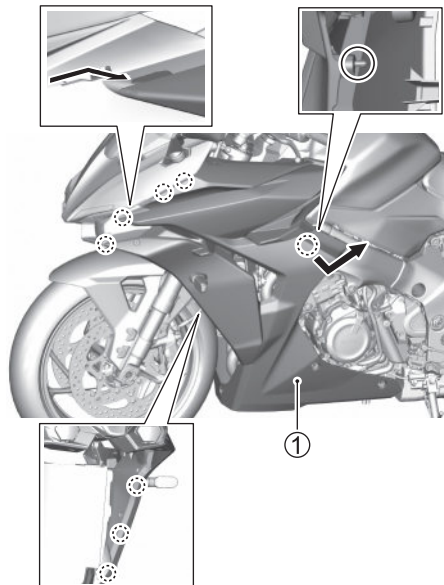

6. Débranchez le connecteur du clignotant ②.

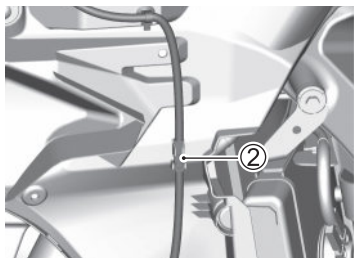

DÉPOSE DU CACHE DU CADRE

1. Placez la moto sur une surface plane.
2. Déposez les carénages latéraux droit et gauche en vous référant à la section DÉPOSE DU CARÉNAGE LATÉRAL. (☞ 3-14)
3. Déposez l'attache et la vis du carénage interne.

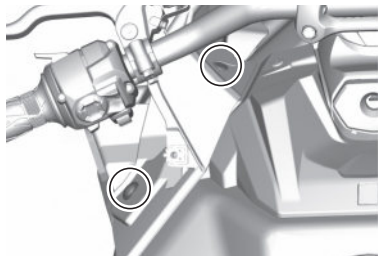

4. Déposer le boulon.

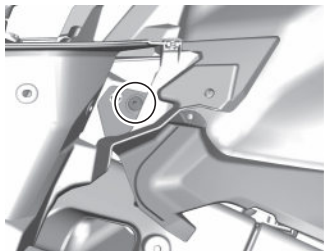

5. Déposez les attaches. Les caches de cadre disposent d'attaches situées derrière le couvercle aux endroits marqués par des rectangles.

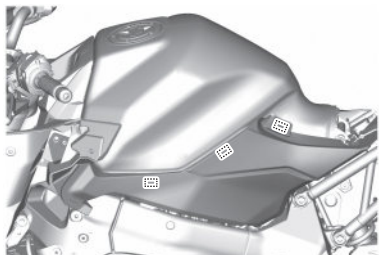

6. Décrochez les crochets et déposez les caches de cadre droit et gauche ① en faisant glisser les caches vers l'arrière.

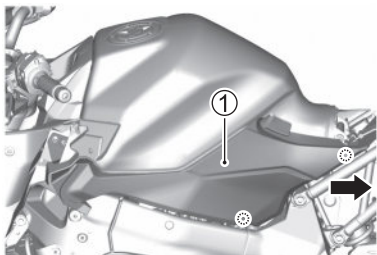

RÉSERVOIR DE CARBURANT

LEVAGE

Soulevez le réservoir de carburant en observant la procédure suivante.

1. Placez la moto sur une surface plane.
2. Retirez la selle avant et la selle arrière en vous reportant à la section SELLE. (☞ 2-197)
3. Déposez les carénages latéraux et les caches de cadre droit et gauche en vous référant à la section CARÉNAGE. (☞ 3-14)

4. Déposer les boulons et les fixations droit et gauche. Décrochez les crochets et soulevez le capot supérieur du réservoir de carburant ①.

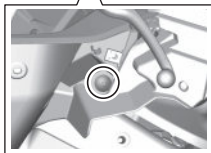
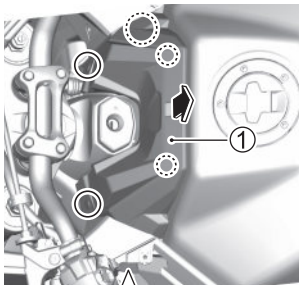

5. Décrochez les crochets et déposez l'ensemble du couvercle inférieur du réservoir de carburant ②.

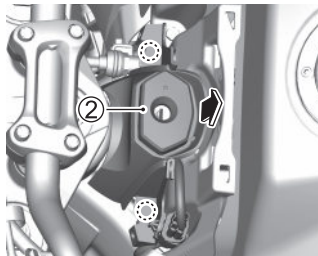

6. Déposer les boulons de fixation du réservoir de carburant.

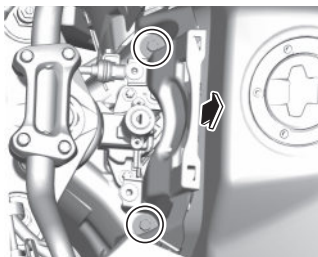

7. Relever la partie avant du réservoir de carburant et le soulever comme indiqué ci-dessus. Placer la partie circulaire de la chandelle sur l'écrou de la colonne de direction.

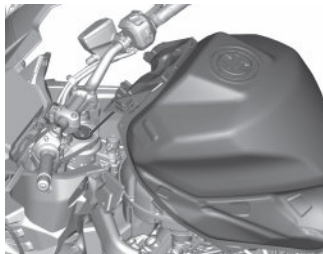

NOTE : Ces chandelles sont disponibles chez les concessionnaires Suzuki. Le numéro de pièce de la chandelle est 44560-23H00.

AVERTISSEMENT

Ne pas lever le réservoir de carburant quand il est plein sous peine de fuite par le bouchon de ce réservoir et de risque d'incendie.

Réduisez le niveau du carburant à moins de 1/4 de la contenance avant de soulever le réservoir de carburant. Le témoin de carburant du tableau de bord va entrer en clignotement ou s'allumer quand le niveau à inférieur à 1/4.

LUBRIFICATION

POINTS DE LUBRIFICATION

Une lubrification adéquate est importante pour le bon fonctionnement et la durée de vie de toutes les pièces de votre moto ainsi que pour la sécurité. Il est conseillé de graisser la moto après un parcours long et difficile, après un parcours sous la pluie ou après l'avoir lavée.

AVIS

Graisser les contacteurs électriques peut les détériorer.

N'appliquez pas de graisse ni d'huile sur les contacteurs électriques.

Les points de lubrification principaux sont les suivants.

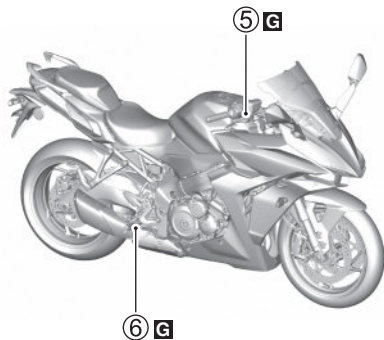
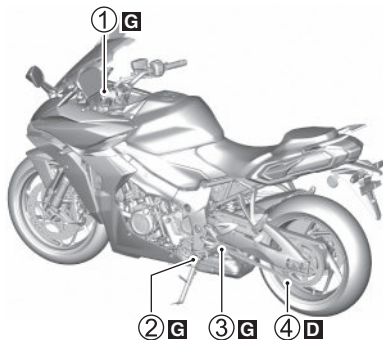

GGraisse

DLubrifiant pour chaîne de transmission

①Pivot du levier d'embrayage

②Pivot de béquille latérale et crochet du ressort

③Pivot de levier de changement de vitesse et pivot de repose-pied

④Chaîne de transmission

⑤Pivot du levier de frein

⑥Pivot de pédale de frein et pivot de repose-pied

BATTERIE

DESCRIPTION

La batterie est de type étanche et ne nécessite aucun entretien. Demandez à votre concessionnaire de vérifier périodiquement la charge de la batterie.

Le pictogramme représentant un bac à ordures barré d'une croix (A) sur l'étiquette apposée sur la batterie indique que la batterie usagée doit faire l'objet d'une mise au rebut séparément des ordures ménagères.

Le symbole chimique du plomb "Pb" (B) indique que la batterie contient plus de 0,004 % de plomb.

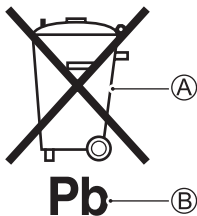

S'assurer qu'une batterie est correctement mise au rebut ou recyclée permet de prévenir toute conséquence potentiellement négative pour l'environnement et la santé des hommes qui pourraient être mis en danger par une manipulation inappropriée des déchets. Le recyclage des matériaux aide à la conservation des ressources naturelles. Pour plus de détail concernant la mise au rebut ou le recyclage des batteries usagées, consultez votre concessionnaire Suzuki.

NOTE :

- *Pour charger une batterie de type étanche, utilisez un chargeur de batterie applicable à une batterie étanche.*
- *Si vous ne parvenez pas à charger la batterie, demandez conseil à votre concessionnaire Suzuki agréé.*
- *Sélectionnez toujours une batterie de rechange sans entretien du même type que la batterie remplacée.*
- *Rechargez la batterie une fois par mois si la moto n'est pas utilisée pendant de longues périodes.*

⚠ AVERTISSEMENT

La batterie contient de l'acide sulfurique dilué qui peut provoquer la cécité ou des brûlures graves.

Ne renversez pas la batterie lorsque vous la retirez. Lorsque vous travaillez près de la batterie, portez des gants et un équipement de protection approprié pour protéger vos yeux. Si de l'acide sulfurique pénètre dans les yeux, lavez-les immédiatement à grande eau pendant au moins 15 minutes, puis consultez un médecin. Si vous avalez de l'acide sulfurique, buvez immédiatement une grande quantité d'eau, puis consultez un médecin. Si de l'acide sulfurique entre en contact avec votre peau ou vos vêtements, enlevez vos vêtements et lavez-les immédiatement à grande eau. Rangez-les dans un endroit hors de la portée des enfants.

⚠ AVERTISSEMENT

Les cosses, les bornes et les accessoires connexes de la batterie contiennent du plomb et des composés du plomb. Le plomb est un produit nocif s'il pénètre dans le sang.

Lavez-vous bien les mains après avoir manipulé des pièces contenant du plomb.

⚠ AVERTISSEMENT

Les batteries produisent de l'hydrogène qui risque d'exploser en présence de flammes ou d'étincelles.

Tenez la batterie à l'écart de toute flamme ou étincelle. Ne fumez jamais à proximité d'une batterie.

AVERTISSEMENT

Essuyer la batterie avec un chiffon sec peut provoquer une étincelle d'électricité statique, susceptible de déclencher un incendie.

Essuyer la batterie avec un chiffon légèrement humide pour éviter toute accumulation d'électricité statique.

AVIS

Le dépassement de l'intensité de charge maximale de la batterie va en réduire la durée de vie.

Ne dépassez jamais l'intensité de charge maximale de la batterie. Consultez un concessionnaire Suzuki pour tout problème qui ne vous semble pas clair.

DÉMONTAGE

Pour déposer la batterie, procédez de la manière suivante :

1. Mettez la moto sur la béquille latérale.
2. Positionnez le contacteur d'allumage sur OFF.
3. Retirez la selle avant et la selle arrière en vous reportant à la section SELLE. (☞ 2-197)
4. Débranchez la borne négative (-) ①.
5. Débranchez la borne positive (+) ②.
6. Enlevez la bande ③.
7. Déposez la batterie ④ en la poussant vers le côté droit de la moto.

NOTE : Lors de la manipulation de la batterie, poussez la batterie vers le côté droit de la moto pour éviter que le coin gauche de la batterie soit en contact avec le rail du siège.

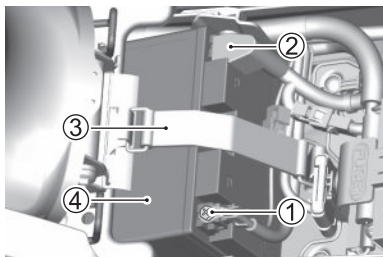

AVIS

Si les bornes de la batterie entrent en contact avec le cadre lors du retrait ou de l'installation de la batterie, cela peut provoquer un court-circuit.

Lors de la manipulation de la batterie, veillez à ne pas rapprocher les bornes de la batterie trop près du cadre.

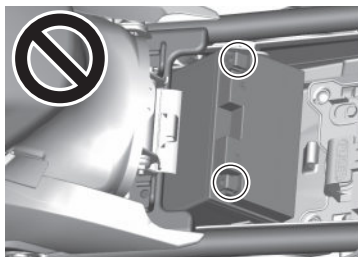

8. Essayez toute poudre blanche adhérent à la section des bornes avec de l'eau chaude. S'il y a une corrosion sévère, polissez avec du papier de verre.

NOTE :

- Lorsque vous débranchez les câbles de la batterie, assurez-vous de placer le contacteur d'allumage sur OFF et de retirer le côté négatif (-) en premier. Lorsque vous connectez les câbles de la batterie, fixez d'abord le côté positif (+).
- Serrez de sorte qu'il n'y ait pas de jeu dans la section des bornes et fixez fermement le cache de la borne positive (+).
- Lors du remplacement de la batterie, consultez un concessionnaire Suzuki.

REPOSE

Pour reposer la batterie :

1. Après le nettoyage, appliquez une fine couche de graisse sur la section des bornes et reposez la batterie en procédant dans le sens inverse de la dépose.
2. Connectez les bornes de batterie correctement et réinstallez le capuchon.

NOTE : Assurez-vous de réinitialiser l'indicateur du régime moteur sur le tableau de bord lorsque les bornes de la batterie sont reconnectés.

AVIS

N'inversez pas les câbles de la batterie sous peine de détérioration du système de charge et de la batterie.

Raccordez toujours le conducteur rouge à la borne positive (+) et le conducteur noir (ou noir avec filet blanc) à la borne négative (-).

BOUGIE

DESCRIPTION

Pour le contrôle ou le remplacement de la bougie d'allumage, consultez votre concessionnaire Suzuki ou un mécanicien qualifié.

FILTRE À AIR

DESCRIPTION

L'élément du filtre à air doit être maintenu en bon état de propreté pour garantir une puissance du moteur appropriée et une consommation raisonnable. Si vous utilisez votre moto dans des conditions normales, vous devez entretenir l'élément de filtre à air aux intervalles spécifiés. Si vous conduisez dans un environnement poussiéreux, humide ou boueux, vous devez inspecter le filtre à air plus fréquemment.

Pour déposer l'élément et le vérifier, procédez de la manière suivante.

AVERTISSEMENT

Utiliser le moteur sans élément de filtre à air peut s'avérer dangereux. Une flamme risque d'être renvoyée du moteur vers la boîte d'admission d'air sans que l'élément de filtre à air soit en mesure de l'arrêter. Une détérioration sérieuse du moteur peut également survenir si de la poussière pénètre dans le moteur sans l'élément de filtre à air.

Ne faites jamais tourner le moteur si l'élément de filtre à air n'est pas en place.

AVIS

Le non-contrôle périodique de l'élément de filtre à air quand le véhicule est utilisé dans un environnement poussiéreux, humide ou boueux risque de provoquer une détérioration de la moto. Dans ces conditions, l'élément de filtre à air peut se boucher et provoquer une détérioration du moteur.

Vérifiez toujours l'élément de filtre à air après une utilisation de la machine dans des conditions sévères. Remplacez l'élément si nécessaire. Si de l'eau pénètre dans le boîtier de filtre à air, inspectez immédiatement l'élément de filtre à air et nettoyez l'intérieur du boîtier.

ÉLÉMENT DE FILTRE À AIR

Démontage

1. Soulevez le réservoir de carburant. Voir "RÉSERVOIR DE CARBURANT" à la page 3-19.
2. Déposez le collier ①. Déposez l'ECM ② du filtre à air.

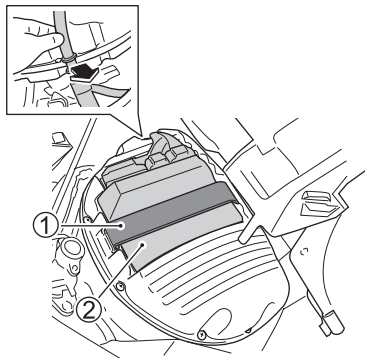

3. Déposez les 10 vis et déposez le couvercle du filtre à air ③.

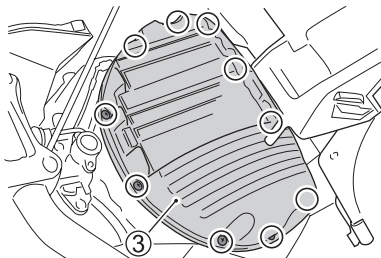

4. Déposez les vis et l'élément de filtre à air ④.

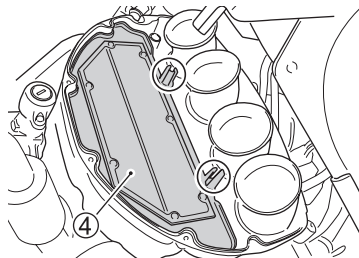

5. Vérifiez l'état de l'élément du filtre à air. Remplacez périodiquement l'élément du filtre à air.

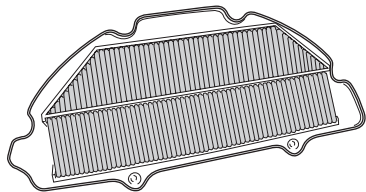

AVIS

L'air comprimé risque d'endommager l'élément du filtre à air.

Ne soufflez pas sur l'élément du filtre à air avec de l'air comprimé.

Repose

1. Remonter l'élément du filtre à air en procédant en sens inverse de la dépose.

AVIS

Un élément de filtre à air déchiré permet l'entrée de poussière dans le moteur et peut endommager ce dernier.

Remplacez l'élément de filtre à air par un neuf s'il est déchiré. Pendant son nettoyage, vérifiez bien que l'élément n'est pas déchiré.

AVIS

Un élément de filtre à air mal installé risque de laisser pénétrer la poussière. Le moteur risque alors de se détériorer.

Assurez-vous de bien installer l'élément de filtre à air.

2. Reposer le réservoir de carburant.

NOTE : Avant de reposer le réservoir de carburant, vérifiez que le flexible de vidange du réservoir de carburant et le boyau du reniflard ne sont pas pliés.

NETTOYAGE DU BOUCHON DE PURGE DU FILTRE À AIR

Démontage

Chaque année, vérifiez si de l'eau ou de l'huile s'est accumulée dans le tube de purge du filtre à air qui est fixé au fond du boîtier du filtre à air. Si de la saleté ou de l'eau s'est accumulée, retirez le tube de purge du filtre à air ①, puis retirez les saletés et l'eau accumulées.

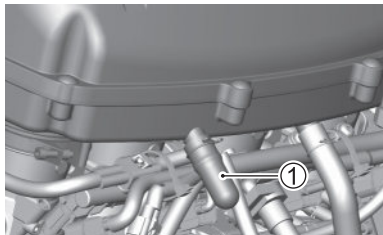

Repose

Fixez fermement le tube de purge du filtre à air.

HUILE MOTEUR

DESCRIPTION

La durée de vie du moteur est fonction de la quantité et de la qualité de l'huile. Le contrôle quotidien du niveau d'huile et les vidanges périodiques sont deux des plus importantes opérations d'entretien à effectuer.

NOTE : Avant d'ajouter, de vidanger ou de remplacer l'huile moteur, lisez les avertissements sur le conteneur d'huile moteur et les instructions de cette section.

SÉLECTION DE L'HUILE MOTEUR

Suzuki recommande l'utilisation d'une l'huile d'origine SUZUKI ou d'une huile moteur équivalente.

< Huile d'origine SUZUKI >

Huile \ Standard	SAE	JASO
ECSTAR R9000	10W-40	MA
ECSTAR R7000	10W-40	MA
ECSTAR R5000	10W-40	MA

< Huile moteur équivalente >

Une huile moteur équivalente signifie une huile moteur qui répond aux normes suivantes.

SAE	API	JASO
10W-40	SJ, SL, SM ou SN	MA (MA1, MA2)

API : American Petroleum Institute

JASO : Japanese Automobile Standards Organization

Viscosité de l'huile moteur SAE

Si vous ne trouvez pas d'huile moteur SAE 10W-40, sélectionnez une huile équivalente d'après le tableau suivant.

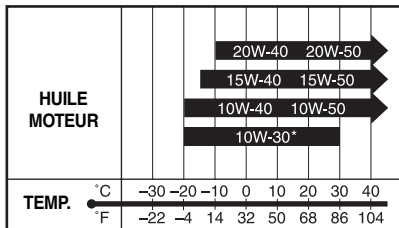

* UTILISEZ UNIQUEMENT SJ ou SL.

AVIS

Mélanger des huiles de marques et de qualités différentes peut altérer la qualité de l'huile et provoquer une panne.

Ne mélangez pas les huiles et n'utilisez pas une huile de qualité inférieure.

Économie d'énergie

Suzuki ne conseille pas l'utilisation des huiles dites à "ENERGY CONSERVING" (ÉCONOMIE D'ÉNERGIE) ou "RESOURCE CONSERVING" (ÉCONOMIE DES RESSOURCES). Certaines huiles moteur SJ, SL, SM ou SN dans la classification API portent l'indication "ENERGY CONSERVING" (ÉCONOMIE D'ÉNERGIE) ou "RESOURCE CONSERVING" (ÉCONOMIE DES RESSOURCES) dans le logo en anneau de la classification API. Ces huiles peuvent nuire à la durée de vie du moteur et aux performances de l'embrayage.

SJ, SL, SM ou SN d'API



Conseillé

SJ, SL ou SM d'API



Non conseillé

SN d'API



JASO T903

La norme JASO T903 est un indice qui permet de sélectionner le type d'huile moteur pour les moteurs à 4 temps de moto et de quad. Les moteurs de moto et de quad assurent la lubrification de l'embrayage et de la boîte de vitesse avec de l'huile moteur. JASO T903 spécifie les exigences de performance pour les embrayages et les boîtes de vitesse de moto et de quad.

Il existe deux classes, MA (MA1, MA2) et MB. Par exemple, le bidon d'huile indique la classe MA de l'huile comme suit.

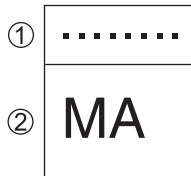

- ① Numéro de code du fabricant de l'huile
- ② Classification de l'huile

CONTRÔLE DU NIVEAU D'HUILE MOTEUR

Vérifier le niveau de l'huile moteur de la manière suivante :

1. Mettez la moto sur une surface plane et sur sa béquille latérale.
2. Mettez le moteur en route et laissez-le tourner pendant trois minutes au ralenti.
3. Coupez le moteur et attendez trois minutes.
4. Redressez la moto et vérifiez si la surface de l'huile moteur sur l'indicateur de niveau d'huile sur le côté droit du moteur est comprise entre le repère "F" (niveau supérieur) ① et le repère "L" (niveau inférieur) ②.

Si l'huile est au-dessus du repère "F" (niveau supérieur) ① ou en dessous du repère "L" (niveau inférieur) ②, ajustez le niveau d'huile pour qu'il se situe entre les repères "F" et "L".

- Si l'huile est en dessous du repère "L" (niveau inférieur) ②, ajoutez de l'huile.

- Si l'huile est au-dessus du repère "F" (niveau supérieur) ①, vidangez l'huile pour ajuster le niveau. Consultez un concessionnaire Suzuki pour plus d'informations sur la vidange de l'huile.

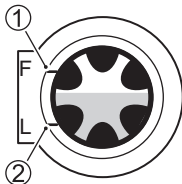

▲ ATTENTION

Le tuyau d'échappement ou le silencieux et le moteur sont chauds lorsque le moteur tourne et une fois qu'il est arrêté. Les toucher avant qu'ils ne refroidissent peut provoquer des brûlures.

Lors de l'entretien sur des pièces à proximité, attendez que le tuyau d'échappement ou le silencieux et le moteur aient suffisamment refroidi pour les toucher avant de commencer l'entretien.

AVIS

Utiliser la moto avec une quantité insuffisante ou avec trop d'huile risque d'endommager le moteur.

Placez la moto sur une surface plane. Vérifiez le niveau d'huile dans le regard de contrôle de l'huile moteur avant chaque utilisation du véhicule. Assurez-vous que le niveau de l'huile moteur est toujours au-dessus du trait "L" (mini) et en dessous du trait "F" (maxi).

AJOUTER L'HUILE MOTEUR

Observez la procédure suivante pour ajouter de l'huile moteur supplémentaire.

1. Faites tourner le moteur au ralenti pendant trois minutes sur une surface plate, puis arrêtez-le.
2. Attendez trois minutes, puis déposez le bouchon de remplissage d'huile ③.

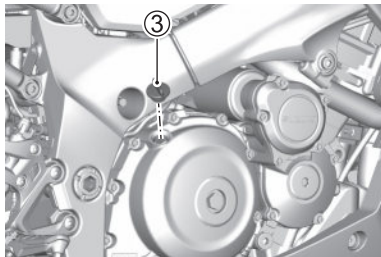

3. Maintenez la moto bien droite et ajoutez de l'huile de sorte que le niveau en surface de l'huile moteur soit compris entre le repère "F" (niveau supérieur) ① et le repère "L" (niveau inférieur) ②.
4. Fixez le bouchon ③ fermement.

⚠ AVERTISSEMENT

Ce type de produit est dangereux pour les enfants et les animaux en cas d'ingestion.

Tenez les huiles neuves ou usagées hors de portée des enfants et des animaux.

⚠ AVERTISSEMENT

Un contact répété et prolongé avec une huile moteur usagée a provoqué des cancers de la peau chez les animaux. Un bref contact avec l'huile peut entraîner une irritation de la peau.

Pour minimiser toute exposition aux huiles usagées, portez une chemise à manches longues et des gants imperméables (comme des gants en caoutchouc) pour procéder à la vidange de l'huile. Si de l'huile entre en contact avec la peau, lavez soigneusement avec de l'eau et du savon. Nettoyez les vêtements ou les chiffons tachés d'huile. Pour le recyclage ou la mise au rebut des huiles et filtres usés, conformez-vous à la loi.

AVIS

Si de la saleté pénètre dans l'orifice de remplissage d'huile, cela peut endommager le moteur.

Assurez-vous qu'il n'y a pas de poussière, de boue ou de corps étrangers adhérant au conteneur d'huile et assurez-vous que ces matériaux étrangers ne pénètrent pas par l'orifice de remplissage d'huile.

NOTE : Essuyez toute huile renversée complètement.

CHANGEMENT DE L'HUILE MOTEUR ET DU FILTRE

Vidanger l'huile-moteur et changer le filtre à huile aux intervalles prévus. Toujours procéder quand le moteur est chaud afin de faciliter la vidange de l'huile. La marche à suivre est la suivante :

1. Placez la moto sur la béquille latérale.
2. Déposez le bouchon de remplissage d'huile ③.
3. Déposez le bouchon de vidange ④ et le joint ⑤ du bas du moteur et vidangez l'huile moteur dans un bac de récupération.

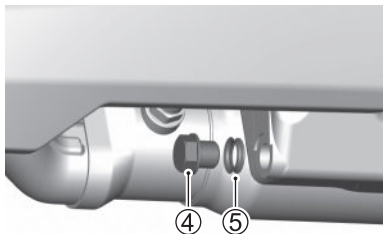

ATTENTION

L'huile moteur et les tuyaux d'échappement sont chauds et présentent un risque de brûlure.

Attendez que le bouchon de vidange d'huile et les tuyaux d'échappement aient suffisamment refroidi pour les toucher à main nue avant de vidanger l'huile.

AVIS

Faire tourner le moteur tout en procédant à la vidange de l'huile moteur provoque une insuffisance du revêtement des pièces et affecte gravement le moteur.

N'utilisez pas la commutateur de démarreur électrique pendant la vidange de l'huile moteur.

NOTE :

- *Pour le recyclage ou la mise au rebut des huiles usagées, conformez-vous à la loi.*
 - *Avant de commencer le travail, vérifiez qu'il n'y a pas de poussière, de boue ou de corps étranger dans le conteneur d'huile ou à la surface de montage du filtre à huile.*
4. Déposez le carénage latéral gauche. Voir "CARÉNAGE" à la page 3-14.

5. Dévissez le filtre à huile ⑥ dans le sens inverse des aiguilles d'une montre et déposez-le à l'aide d'une clé pour filtre à huile Suzuki "type à chapeau" ou "type à sangle" de la taille appropriée.

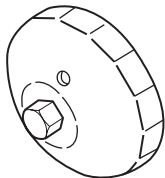
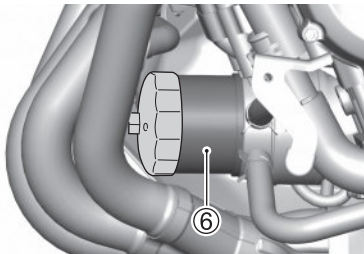

Disponible chez les concessionnaires Suzuki
Clé pour filtre à huile (Pièce N° 09915-40620)

6. Essayez la surface de montage ⑦ du moteur sur laquelle le filtre à huile neuf doit être installé avec un chiffon propre.

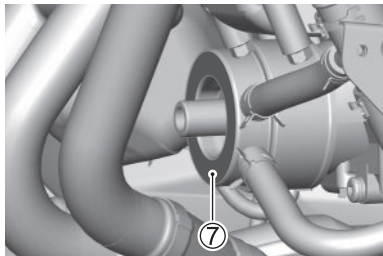

7. Enduisez légèrement d'huile moteur le pourtour du joint en caoutchouc ⑧ du nouveau filtre à huile.

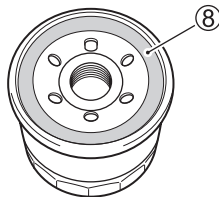

8. Vissez le filtre neuf à la main jusqu'à ce que le joint du filtre entre en contact avec la surface de montage (une certaine résistance va se faire ressentir).

AVIS

Ne pas utiliser un filtre à huile de conception et de filetage appropriés risqué de provoquer une détérioration du moteur de la moto.

Utilisez toujours un filtre à huile Suzuki d'origine ou un filtre équivalent spécialement conçu pour cette moto.

NOTE : Pour resserrer correctement le filtre à huile, il est important d'identifier avec précision la position de contact du joint du filtre sur la surface de montage.

9. Marquez la position du point mort haut sur la clé pour filtre "type à chapeau" ou sur le filtre à huile. Utilisez une clé pour filtre à huile pour resserrer le filtre de 2 tours ou au couple spécifié.

Couple de serrage du filtre à huile :
20 Nm (2,0 kgf-m)

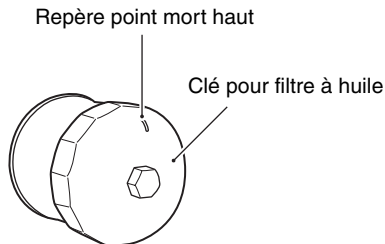

↓ Dans la position où le joint du filtre entre en contact avec la surface d'installation.

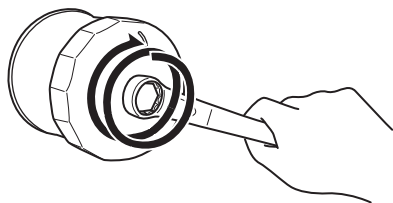

Serrez le filtre de 2 tours ou au couple spécifié.

10. Changez le joint du bouchon de vidange ⑤ par une pièce neuve. Reposez le bouchon de vidange ④ et le joint ⑤. Resserrez le bouchon à fond avec une clé dynamométrique. Versez 3200 ml d'huile moteur neuve dans le trou du filtre et reposez le bouchon du filtre. Veillez à toujours utiliser l'huile moteur spécifiée décrite dans la section "SÉLECTION DE L'HUILE MOTEUR" à la page 3-35.

Couple de serrage du bouchon de vidange : 23 Nm (2,3 kgf-m)

NOTE : La seule vidange de l'huile requiert 2800 ml d'huile.

AVIS

Le moteur risque de se détériorer avec une huile non conforme aux spécifications de Suzuki.

Veillez à utiliser l'huile du type spécifié dans la section SÉLECTION DE L'HUILE MOTEUR.

11. Démarrez le moteur (alors que la moto se trouve à l'extérieur, sur une surface plane) et laissez-le tourner au ralenti pendant trois minutes.
12. Coupez le moteur et attendez environ trois minutes. Revérifiez le niveau d'huile au regard de contrôle de l'huile moteur tout en maintenant la moto bien droite. Si le niveau est inférieur au repère "L", ajoutez de l'huile pour amener le niveau entre les repères "L" et "F". Vérifiez l'absence de fuites autour du bouchon de vidange et du filtre à huile.

NOTE : Si vous ne disposez pas d'une clé pour filtre à huile appropriée, demandez à votre concessionnaire Suzuki de procéder à cette opération d'entretien.

LIQUIDE DE REFROIDISSEMENT DU MOTEUR

DESCRIPTION

Le liquide de refroidissement doit être changé régulièrement. Remplacez-le à intervalles appropriés conformément au programme d'entretien. Consultez un concessionnaire Suzuki concernant le remplacement du liquide de refroidissement.

À PROPOS DU LIQUIDE DE REFROIDISSEMENT DU MOTEUR

Le liquide de refroidissement du moteur joue un rôle de protection antirouille, de lubrifiant de la pompe à eau et de solution antigel. Le moteur doit toujours contenir du liquide de refroidissement du moteur même si la température atmosphérique dans votre région ne descend pas en dessous de zéro. Utilisez du liquide de refroidissement "SUZUKI SUPER LONG LIFE COOLANT" ou "SUZUKI LONG LIFE COOLANT". Si vous ne disposez pas de liquide de refroidissement du type "SUZUKI SUPER LONG LIFE COOLANT" ou "SUZUKI LONG LIFE COOLANT", utilisez un antigel à base de glycol compatible avec les radiateurs en aluminium, mélangé à de l'eau distillée dans une proportion de 50/50.

Contenance (totale) en solution : 2750 ml

50 %	Eau	1375 ml
	Liquide de refroidissement	1375 ml

Liquide de refroidissement super longue durée Suzuki (Bleu)

Le liquide de refroidissement "SUZUKI SUPER LONG LIFE COOLANT" est prémélangé dans les proportions appropriées. Si le niveau du liquide de refroidissement diminue, faites l'appoint avec du "SUZUKI SUPER LONG LIFE COOLANT" exclusivement. Il n'est pas nécessaire de diluer le liquide de refroidissement "SUZUKI SUPER LONG LIFE COOLANT" à la vidange.

AVERTISSEMENT

Si une erreur est commise lors de la manipulation du liquide de refroidissement, cela peut avoir des conséquences négatives sur votre corps et sur la moto.

Avant de commencer, lisez attentivement les mesures de précaution mentionnées sur le récipient. Consultez un concessionnaire Suzuki pour tout problème qui ne vous semble pas clair.

NOTE :

- *Avant de travailler avec du liquide de refroidissement, lisez les avertissements sur le conteneur de liquide de refroidissement et les instructions de cette section.*
- *Un mélange à 50 % assure la protection du système de refroidissement contre le gel à des températures supérieures à -31°C . Si la moto est exposée à des températures inférieures à -31°C , augmentez le taux de ce mélange jusqu'à 55 % (-40°C) ou 60 % (-55°C) de liquide de refroidissement. Le taux du mélange ne doit toutefois jamais dépasser 60 % du liquide de refroidissement.*

CONTRÔLE DU NIVEAU DE LIQUIDE DE REFROIDISSEMENT

Lorsque le moteur est froid, effectuez une inspection selon la procédure suivante.

1. Garez-vous sur une surface plane à l'aide de la béquille latérale.
2. Maintenez la moto bien droite et vérifiez que le niveau du liquide de refroidissement est compris entre le repère "F" (niveau supérieur) ① et le repère "L" (niveau inférieur) ②.

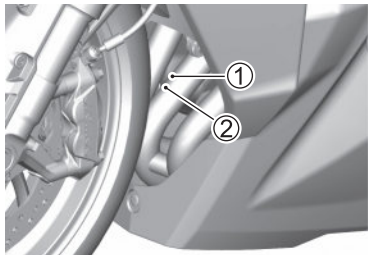

NOTE :

- Une diminution marquée du liquide de refroidissement peut indiquer des fuites dans le corps du radiateur ou les flexibles. Faites inspecter votre moto par un concessionnaire Suzuki.
- Si le réservoir du liquide de refroidissement est vide, vérifiez le niveau de liquide de refroidissement dans le radiateur.
- Ajoutez du liquide de refroidissement. N'utilisez pas d'eau de puits ou d'eau naturelle.
- Consultez un concessionnaire Suzuki concernant le remplacement du liquide de refroidissement.

POUR FAIRE L'APPOINT EN LIQUIDE DE REFROIDISSEMENT DU MOTEUR SPÉCIFIÉ

Pour faire l'appoint en liquide de refroidissement spécifié :

1. Placez la moto sur la béquille latérale.
2. Déposez le carénage latéral droit. Voir "CARÉNAGE" à la page 3-14.
3. Déposez les boulons et les fixations. Déposez le tuyau de trop-plein du carter inférieur et déposez le carter inférieur ①.

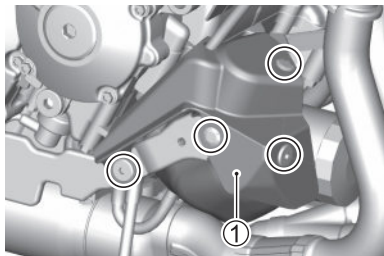

4. Déposez le bouchon de remplissage ②.
5. Ajoutez la quantité nécessaire de liquide de refroidissement du moteur spécifié dans l'orifice de remplissage jusqu'à ce que le niveau atteigne la ligne "F" ③ avec la moto maintenue bien droite. Voir "LIQUIDE DE REFROIDISSEMENT DU MOTEUR" à la page 3-47.

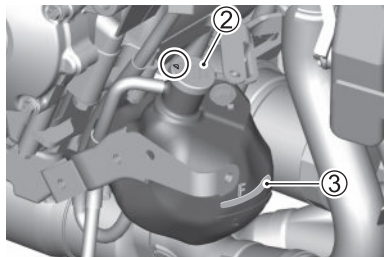

NOTE :

- *L'appoint en eau seulement dilue le liquide de refroidissement du moteur et réduit son efficacité.*
- *Faites l'appoint avec le liquide de refroidissement spécifié. Lorsque vous reposez le bouchon de remplissage, orientez le repère triangulaire sur le côté du flexible de réservoir.*

⚠ AVERTISSEMENT

Le liquide de refroidissement du moteur est un produit dangereux, voire mortel, en cas d'ingestion ou d'inhalation. La solution peut être toxique pour les animaux.

N'avalez pas d'antigel ou de liquide de refroidissement. En cas d'ingestion, ne vous faites pas vomir. Contactez immédiatement un centre antipoison ou un médecin. Évitez de respirer le brouillard de pulvérisation ou les vapeurs chaudes ; en cas d'inhalation, respirez de l'air frais. En cas de contact du liquide de refroidissement avec les yeux, rincez-les à l'eau et consultez un médecin. Lavez-vous soigneusement les mains après usage. Tenez hors de portée des enfants et des animaux.

AVERTISSEMENT

Le fait de retirer le bouchon de radiateur lorsque le moteur est chaud peut provoquer la projection de liquide de refroidissement et causer des brûlures.

Faites l'appoint de liquide de refroidissement en retirant le bouchon de réservoir. Ne retirez pas le bouchon de radiateur.

AVIS

Les coulures de liquide de refroidissement du moteur risquent d'endommager les surfaces peintes de la moto.

Veillez à ne pas renverser de liquide en faisant le plein du radiateur. Essuyez immédiatement toute coulure de liquide de refroidissement du moteur.

INSPECTION DE LA DURITE DU RADIATEUR

Vérifiez l'absence de fissures et de dommage sur les durites du radiateur ou l'absence de fuite de liquide de refroidissement. En cas de problèmes, demandez à votre concessionnaire Suzuki de remplacer les durites du radiateur par des pièces neuves.

RÉGIME DE RALENTI MOTEUR

INSPECTIONS

Vérifiez le régime du ralenti du moteur. Le régime de ralenti du moteur doit être de 1050 – 1250 tr/min quand le moteur est chaud.

NOTE : Si le régime de ralenti du moteur ne se trouve pas dans la plage spécifiée, demandez à votre concessionnaire Suzuki ou à un mécanicien qualifié de vérifier et de réparer la moto.

FLEXIBLE DE CARBURANT

INSPECTIONS

Vérifiez le bon état du flexible à carburant ① et toute absence de fuite de carburant. Si vous découvrez le moindre problème, remplacez le flexible à carburant.

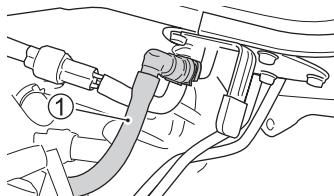

CHAÎNE DE TRANSMISSION

DESCRIPTION

Cette moto est pourvue d'une chaîne de transmission de type à maillon de raccord. Il est conseillé de faire procéder au changement de la chaîne de transmission par un concessionnaire Suzuki ou un mécanicien qualifié.

Chaque jour avant de prendre la route, vérifiez l'état et le réglage de la chaîne de transmission. Suivez toujours les conseils pour le contrôle et l'entretien de la chaîne.

AVERTISSEMENT

Ne conduisez jamais avec une chaîne en mauvais état ou mal réglée sous peine de risque d'accident.

Avant de prendre la route, vérifiez, réglez et entretenez la chaîne comme indiqué ici.

CONTRÔLE DE LA CHAÎNE DE TRANSMISSION

Pendant le contrôle de la chaîne, vérifiez ce qui suit :

- Axes lâches
- Rouleaux détériorés
- Maillons secs ou rouillés
- Maillons tordus ou déformés
- Usure excessive
- Réglage inadéquat de la chaîne

Pour tout problème détecté sur l'état ou le réglage de la chaîne de transmission, corrigez le problème si vous savez comment procéder.

Si nécessaire, consultez votre concessionnaire Suzuki.

Une détérioration de la chaîne de transmission signifie que les pignons sont peut-être aussi détériorés. Vérifiez ce qui suit sur les pignons :

- Usure excessive des dents
- Dents cassées ou endommagées
- Écrous de fixation des pignons desserrés

Si vous découvrez l'un de ces problèmes sur le pignon, consultez votre concessionnaire Suzuki.

AVERTISSEMENT

Une installation incorrecte de la chaîne de rechange ou l'emploi d'une chaîne du type à pince peut être dangereux. Un maillon de raccord qui n'est pas complètement fermé ou un maillon de raccord de chaîne du type à pince peut se détacher et provoquer un accident ou des dégâts sérieux au moteur.

N'utilisez pas de chaîne du type à pince. Le remplacement de la chaîne nécessite l'emploi d'un outil à rivet spécial et une chaîne de haute qualité, différente du type à pince. Demandez à un concessionnaire Suzuki agréé ou à un mécanicien qualifié d'effectuer ce travail.

NETTOYAGE ET GRAISSAGE DE LA CHAÎNE DE TRANSMISSION

Nettoyez et graissez la chaîne de transmission en observant la procédure suivante.

1. Retirez la saleté et la poussière de la chaîne de transmission. Veillez à ne pas détériorer les bagues d'étanchéité.
2. Pour le nettoyage, utilisez un nettoyant pour chaîne scellée dédié, un détergent neutre ou de l'eau et une brosse douce. Même une brosse douce peut endommager les joints. Vous devez donc faire attention de ne pas endommager les bagues d'étanchéité.

AVIS

Un nettoyage inapproprié de la chaîne de transmission risque d'endommager les bagues d'étanchéité et la chaîne.

- **N'utilisez pas de solvant volatil, tel que le diluant à peinture, le kérosène ou l'essence.**
- **Ne nettoyez pas la chaîne de transmission avec un produit de nettoyage sous haute pression.**
- **Ne nettoyez pas la chaîne de transmission avec une brosse métallique.**

3. Essayez toute trace d'eau et de détergent neutre.
4. Lubrifiez avec un lubrifiant pour chaîne de transmission étanche ou une huile à viscosité élevée (N° 80 – 90).
5. Lubrifiez les plaques avant et arrière de la chaîne de transmission.
6. Essayez tout excès de lubrifiant autour de la chaîne de transmission.

AVIS

Certains lubrifiants pour chaînes contiennent des solvants et des additifs qui risquent d'attaquer les bagues d'étanchéité de cette chaîne.

Utilisez un lubrifiant pour chaînes de transmission étanches spécifiquement conçu pour un usage avec les chaînes de transmission étanches.

RÉGLAGE DE LA CHAÎNE DE TRANSMISSION

Vérifiez la tension de la chaîne de transmission avant chaque utilisation de la moto. Placez la moto sur la béquille latérale. La chaîne de transmission doit accuser une flèche de 20 – 30 mm comme illustré.

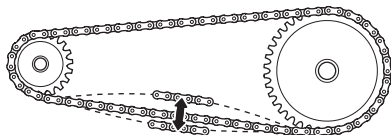

20 – 30 mm

⚠ AVERTISSEMENT

Une chaîne mal tendue risque de faire sauter les pignons et de provoquer un accident ou des dégâts importants à la moto.

Avant de prendre la route, vérifiez et réglez la tension de la chaîne de transmission.

⚠ ATTENTION

Le tuyau d'échappement ou le silencieux peut provoquer des brûlures. Le tuyau d'échappement ou le silencieux risque de vous brûler pendant un certain temps après l'arrêt du moteur.

Attendez que le tuyau d'échappement ou le silencieux ait refroidi avant de régler la chaîne.

Pour régler la chaîne de transmission, procédez de la manière suivante :

1. Placez la moto sur la béquille latérale.
2. Desserrez l'écrou de l'axe de roue ①.

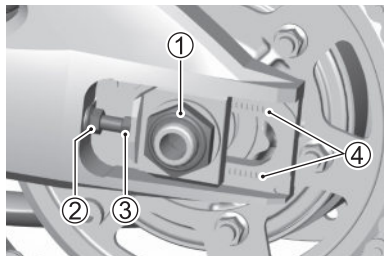

3. Desserrez les contre-écrous de droite et de gauche ②.
4. Faire tourner les boulons droit et gauche ③ du tendeur jusqu'à ce que la chaîne montre une flèche de 20 – 30 mm à mi-chemin entre le pignon moteur et la couronne arrière.

5. Pendant le réglage de la chaîne, la couronne arrière doit se trouver parfaitement alignée avec le pignon moteur. Pour vous aider dans cette marche à suivre, des repères ④ ont été placés sur le bras oscillant et sur chacun des tendeurs de chaîne et ces repères doivent être alignés et utilisés comme référence d'un côté à l'autre.
6. Resserrez soigneusement l'écrou de l'axe ①.
7. Revérifiez la flèche de la chaîne après l'avoir resserrée et réglez à nouveau si nécessaire.
8. Resserrez les contre-écrous à droite et à gauche ②.

Couple de serrage de l'écrou de l'axe de roue arrière : 100 Nm (10,2 kgf-m)

Couple de serrage du contre-écrou du dispositif de réglage de la chaîne : 22 Nm (2,2 kgf-m)

NOTE : Ne réglez pas la chaîne secondaire au-delà de ses limites de tension ④. Remplacez la chaîne de transmission avant que ses limites d'usure ne soient atteintes.

EMBRAYAGE

RÉGLAGE DU JEU DU CÂBLE D'EMBRAYAGE

À chaque intervalle d'entretien, réglez le jeu du câble d'embrayage à l'aide du dispositif de réglage de l'embrayage. Le jeu du câble doit être de 10 – 15 mm au niveau de la manette de l'embrayage avant que celui-ci ne commence à se désengager. Si le jeu du câble d'embrayage n'est pas correct, réglez-le de la manière suivante :

Tournez le tendeur de câble d'embrayage ① jusqu'à obtention du jeu spécifié.

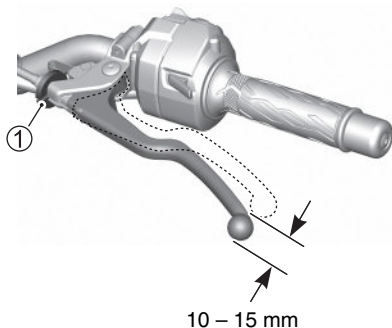

NOTE : Dans le cas où le réglage du jeu du câble d'embrayage n'est pas effectuée correctement en suivant la procédure ci-dessus, consultez votre concessionnaire Suzuki.

FREINS

DESCRIPTION

Cette moto est équipée de freins à disque à l'avant et à l'arrière.

AVERTISSEMENT

Un contrôle et un entretien inappropriés des circuits de frein de la moto augmentent les risques d'accident.

Vérifiez bien les freins avant chaque utilisation conformément à la section INSPECTION AVANT LA CONDUITE. Entretenez toujours les freins conformément au PROGRAMME D'ENTRETIEN.

NOTE : L'utilisation sur terrain boueux, dans l'eau, le sable ou autres conditions extrêmes risque d'accélérer l'usure des freins. Si vous utilisez votre moto dans ces conditions, les freins doivent être inspectés plus souvent que conseillé dans le PROGRAMME D'ENTRETIEN.

INSPECTION DU FLEXIBLE DE FREIN

Vérifiez que les flexibles de frein et que les raccords des flexibles ne sont pas fissurés, endommagés ou qu'ils ne présentent pas de fuites de liquide de frein. En cas de problèmes, demandez à votre concessionnaire Suzuki de remplacer le flexible de frein par une pièce neuve.

LIQUIDE DE FREIN

Vérifiez le niveau du liquide de frein dans les réservoirs de liquide des freins avant et arrière. Si le niveau dans l'un des réservoirs est inférieur au trait de repère minimum ①, vérifiez l'état d'usure des plaquettes et s'il y a des fuites.

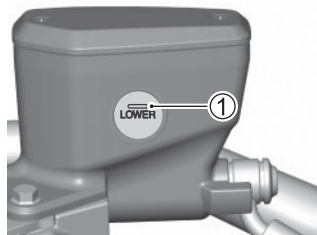

AVANT

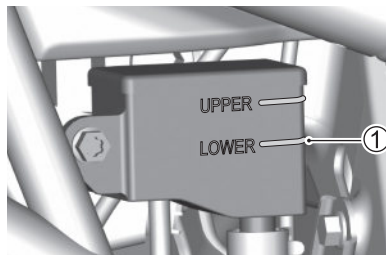

ARRIÈRE

AVERTISSEMENT

Le liquide de frein absorbe progressivement l'humidité par les flexibles de frein. Un liquide de frein avec une teneur en eau élevée abaisse le point d'ébullition et peut conduire à une défaillance du circuit de frein (y compris l'ABS) en raison de la corrosion des composants des freins. L'entrée en ébullition du liquide de frein ou une défaillance du circuit de frein (y compris de l'ABS) risque de provoquer un accident.

Remplacez le liquide de frein tous les deux ans pour garantir la performance des freins.

AVERTISSEMENT

Une diminution marquée du liquide de frein peut indiquer des fuites dans le système de freinage. Si le liquide de frein est insuffisant, les freins peuvent ne pas fonctionner pleinement, ce qui peut provoquer un accident.

Faites inspecter votre moto par un concessionnaire Suzuki.

⚠ AVERTISSEMENT

L'utilisation d'un liquide autre que le liquide de frein DOT4 provenant d'un récipient fermé peut détériorer le circuit de frein et provoquer un accident.

Nettoyez le bouchon de l'orifice de remplissage avant de le déposer. N'utilisez que du liquide de frein DOT4 provenant d'un bidon neuf. N'utilisez ou ne mélangez jamais différents types de liquide de frein.

⚠ AVERTISSEMENT

Si de la saleté pénètre dans le réservoir, le système de freinage risque de ne pas fonctionner correctement.

Lorsque vous ajoutez du liquide de frein, nettoyez autour du bouchon de remplissage avant de l'ouvrir.

⚠ AVERTISSEMENT

Le liquide de frein est un produit toxique en cas de contact avec la peau ou les yeux et il peut s'avérer mortel en cas d'ingestion. La solution peut être toxique pour les animaux.

En cas d'ingestion de liquide de frein, ne vous faites pas vomir. Contactez immédiatement un centre antipoison ou un médecin. En cas de contact du liquide de frein avec les yeux, rincez-les à l'eau et consultez un médecin. Lavez-vous soigneusement les mains après usage. Tenez hors de portée des enfants et des animaux.

AVIS

Les éclaboussures de liquide de frein peuvent attaquer les surfaces peintes et les pièces en plastique.

Veillez à ne pas renverser de liquide en remplissant le réservoir de liquide de frein. Essuyez immédiatement tout liquide renversé.

PLAQUETTES DE FREIN

Inspecter les plaquettes de frein avant et arrière pour voir si elles sont usées jusqu'au trait limite d'usure ①. Lorsqu'une plaquette avant ou arrière est usée au-delà du trait de repère d'usure limite, faites remplacer simultanément les plaquettes avant et arrière par des pièces neuves.

Après avoir changé les plaquettes de frein avant ou arrière, pomper à plusieurs reprises sur la poignée ou la pédale du frein. Ceci permettra aux plaquettes de se positionner proprement.

Les nouvelles plaquettes de frein fonctionnent avec une force différente lorsqu'elles sont actionnées, alors conduisez prudemment.

NOTE : Ne serrez / n'appuyez pas sur le levier / la pédale de frein lorsque les plaquettes ne sont pas en position. Il est difficile de ramener les pistons en arrière et des fuites de liquide de frein risquent de se produire.

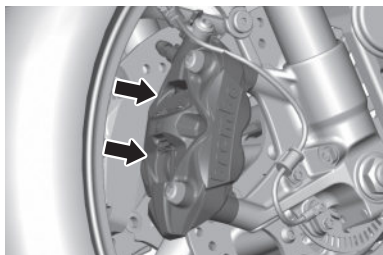

AVANT

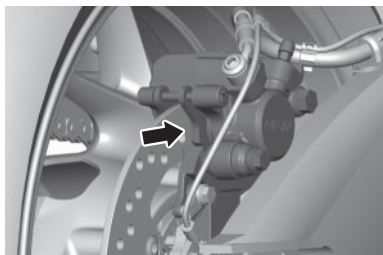

ARRIÈRE

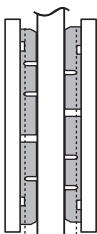

AVANT

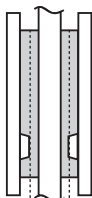

ARRIÈRE

⚠ AVERTISSEMENT

Ne pas respecter les opérations de contrôle et d'entretien des plaquettes de frein et ne pas les remplacer en temps voulu risquent d'augmenter les risques d'accident.

Si les plaquettes de frein doivent être remplacées, demandez à votre concessionnaire Suzuki de procéder à cette opération. Vérifiez et entretenez les plaquettes de frein comme conseillé.

⚠ AVERTISSEMENT

Ne remplacer qu'une seule plaquette risque de provoquer un déséquilibre du freinage et d'augmenter les risques d'accident.

Remplacez toujours les deux plaquettes en même temps.

⚠ AVERTISSEMENT

Après avoir effectué des réparations sur le circuit de frein ou avoir remplacé les plaquettes de frein, pompez à plusieurs reprises sur le levier / la pédale de frein avant de prendre la route pour garantir un bon fonctionnement des freins et éviter un accident.

Après avoir effectué des réparations sur le circuit de frein ou avoir remplacé les plaquettes de frein, pompez à plusieurs reprises sur le levier / la pédale de frein jusqu'à ce que les plaquettes soient bien appuyées contre les disques de frein, que la course du levier / de la pédale soit conforme et que les freins offrent une certaine résistance.

RÉGLAGE DE LA PÉDALE DE FREIN ARRIÈRE

La position de la pédale de frein arrière doit toujours être parfaitement réglée sinon les plaquettes de frein à disque vont porter sur le disque et endommager les plaquettes et la surface du disque.

Régler la position de la pédale de frein en procédant de la manière suivante :

1. Desserrez le contre-écrou ① et faites tourner la tige de poussoir ② pour mettre la pédale 50 – 60 mm sous la face supérieure du repose-pied.

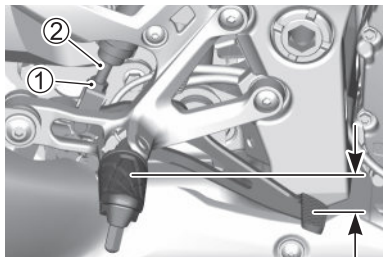

50 – 60 mm

2. Resserrer le contre-écrou ① pour fixer la tige de poussoir ② en bonne position.
3. Réglez le contacteur de feu stop arrière. (☞ 3-69)

AVIS

Une pédale de frein mal réglée risque de forcer les plaquettes de frein en permanence contre le disque, provoquant une détérioration des plaquettes et du disque.

Régalez la pédale de frein conformément aux instructions données dans cette section.

CONTACTEUR DE FEU STOP ARRIÈRE

Vérifiez que le feu stop s'allume lorsque la pédale de frein arrière est enfoncée d'environ 7 mm. Ajustez le contacteur de feu stop arrière si le feu s'allume trop tôt ou trop tard.

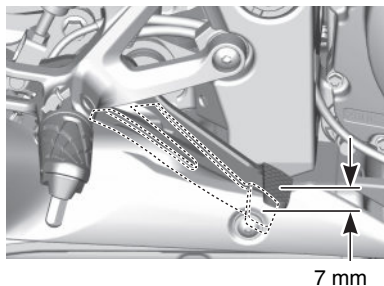

Fixez le corps du contacteur de feu stop arrière ① avec le doigt de sorte qu'il ne tourne pas, puis tournez l'écrou ② pour l'ajuster. En tournant l'écrou comme indiqué en "A", le feu stop s'allume plus tôt. En tournant comme indiqué en "B", le feu s'allume plus tard. Assurez-vous que le feu stop est éteint lorsque la pédale de frein est relâchée.

NOTE : Le contacteur de feu stop arrière est un système d'assistance à la conduite et doit être réglé de manière à ce que le feu stop s'allume avant que les freins ne commencent à s'appliquer.

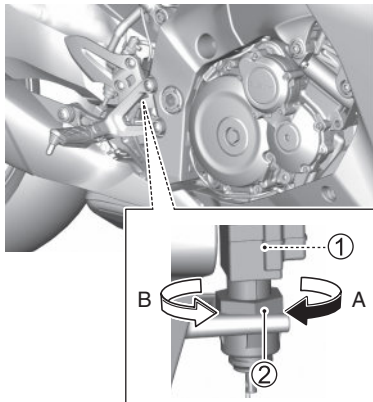

AVIS

Le fait de tourner le contacteur du feu stop arrière, en faisant des réglages peut entraîner un débranchement du câblage.

Tournez le dispositif de réglage afin que le corps du contacteur du feu stop arrière ne tourne pas.

LEVIER DE CHANGEMENT DE VITESSE

DESCRIPTION

S'il est difficile de changer de vitesses en roulant, la hauteur du levier de changement de vitesse peut ne pas être adaptée à votre corps. Nous vous recommandons d'ajuster la hauteur en fonction de votre corps.

RÉGLAGE DU LEVIER DE CHANGEMENT DE VITESSE

La hauteur du levier de changement de vitesse peut être réglée à l'aide de la procédure suivante.

1. Tournez les contre-écrous **A** et **B** vers l'avant (↓) pour les desserrer, puis faites pivoter la tige ①.

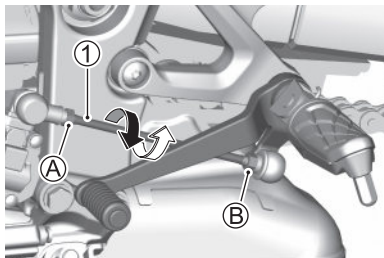

2. Faites pivoter la tige vers l'avant (↓) pour baisser la position de la pédale et dans le sens inverse (↑) pour la relever.

3. Amenez le levier de changement de vitesse à 50 – 60 mm en-dessous de la surface supérieure du repose-pied.

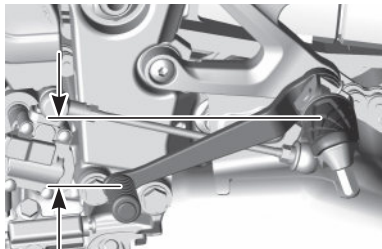

50 – 60 mm

4. Après le réglage, tournez les contre-écrous **A** et **B** dans le sens inverse de l'étape 1 (↑) pour les serrer.

NOTE : Après le réglage, serrez fermement les contre-écrous.

PNEUS

DESCRIPTION

Vérifiez qu'il n'y a pas de fissures ou de dommages sur la surface de contact ou les côtés des pneus. En outre, vérifiez qu'il n'y a pas de clous, de cailloux ou d'autres corps étrangers susceptibles de percer ou de s'incruster dans les pneus.

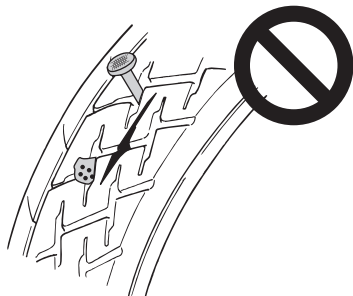

Vérifiez également qu'il n'y a pas d'usure inhabituelle sur la surface de contact des pneus. Consultez un concessionnaire Suzuki pour toute usure inhabituelle.



Lorsque vous changez les pneus, assurez-vous d'utiliser les pneus spécifiés ci-dessous.

	AVANT	ARRIÈRE
TAILLE	120/70ZR17M/C (58W)	190/50ZR17M/C (73W)
TYPE	DUNLOP Roadsport2 T	DUNLOP Roadsport2 T

⚠ AVERTISSEMENT

L'utilisation de pneus non spécifiés peut nuire au bon fonctionnement de votre moto.

Assurez-vous d'utiliser les pneus spécifiés.

⚠ AVERTISSEMENT

Un pneu mal réparé, mal reposé ou mal équilibré risque d'entraîner une perte de contrôle et un accident ou risque de s'user plus rapidement.

- Confiez toute réparation, changement et équilibrage des pneus à votre concessionnaire Suzuki ou à un mécanicien qualifié qui possède l'outillage et le savoir-faire nécessaires.
- Remontez les pneus conformément au sens de rotation repéré par une flèche sur le flanc des pneus.

⚠ AVERTISSEMENT

Les pneus de cette moto constituent un lien crucial entre la machine et la route. Le non respect des précautions suivantes et la défaillance des pneus en résultant risquent de se traduire en accident.

- Vérifiez l'état et la pression des pneus avant chaque sortie, et réglez la pression si nécessaire.
- Évitez de surcharger la moto.
- Remplacez tout pneu usé au-delà des limites admissibles ou en cas de détérioration telle que des coupures ou des craquelures.
- Utilisez toujours des pneus du type et de la taille spécifiés dans le présent manuel du propriétaire.
- Équilibrez la roue après le montage d'un pneu.
- Lisez attentivement la section qui suit.

AVERTISSEMENT

**Des pneus non rodés risquent de déra-
per et de provoquer une perte de
contrôle de la moto et donc un accident.**

**Prenez des précautions spéciales
lorsque les pneus sont neufs. Procéder
au rodage des pneus comme décrit dans
la section RODAGE du présent manuel et
éviter toute accélération brusque,
attaque directe des virages et le freinage
intempestif pendant les premiers 160
km.**

*NOTE : Du fait que les pneus neufs glissent
facilement, ne penchez pas trop la moto.
Maintenez un angle d'inclinaison léger pen-
dant le rodage des pneus.*

PRESSION DE GONFLAGE ET CHARGE

Pour une conduite en toute sécurité, lisez le manuel du propriétaire pour obtenir des informations sur la pression des pneus et la sélection des pneus à utiliser.

Les pneus chauffent durant la conduite, ce qui augmente la pression d'air. En conséquence, utilisez la jauge de pneu lorsque les pneus sont froids avant de conduire et vérifiez si les pneus sont à la pression spécifiée. Ajustez la pression appropriée si la valeur est en dehors de la plage spécifiée. Une surcharge peut provoquer une défaillance des pneus et une perte de contrôle de la machine.



Vérifiez toujours la pression des pneus avant de prendre la route et assurez-vous que celle-ci est appropriée à la charge du véhicule comme le montre le tableau suivant.

Pression de gonflage à froid

CHARGE PNEU	SANS PASSAGER	CONDUITE DUO
AVANT	250 kPa 2,50 kgf/cm ²	250 kPa 2,50 kgf/cm ²
ARRIÈRE	290 kPa 2,90 kgf/cm ²	290 kPa 2,90 kgf/cm ²

Des pneus insuffisamment gonflés vont rendre les virages difficiles et se traduire par une usure rapide. Des pneus sur-gonflés offrent une moindre adhérence avec la route et favorisent le dérapage et la perte de contrôle de la machine.

NOTE : Quand vous détectez une baisse de la pression de gonflage, vérifiez que le pneu n'est pas crevé (à cause d'un clou ou autre) ou que la jante n'est pas endommagée. Les pneus tubeless se dégonflent parfois lentement après une crevaison.

TYPE ET ÉTAT DES PNEUS

L'état et le type de pneu affectent les performances de la moto. Des coupures ou des fissures dans les pneus peuvent conduire à une défaillance des pneus et une perte de contrôle de la machine. Des pneus usés sont susceptibles de crevaisons et peuvent conduire à une perte de contrôle de la machine. L'usure des pneus affecte également le profil et du coup le comportement de la machine.

Vérifiez chaque jour l'état des pneus avant de prendre la route. Changer les pneus si ceux-ci montrent des signes évidents de détérioration, comme des fissures ou des coupures, ou si la profondeur de la bande de roulement est inférieure à 1,6 mm à l'avant, et 2,0 mm à l'arrière. La marque "△" indique l'endroit où les témoins d'usure sont moulés dans le pneu. Quand les témoins d'usure sont en contact avec la route, ceci indique que la limite d'usure du pneu est atteinte.

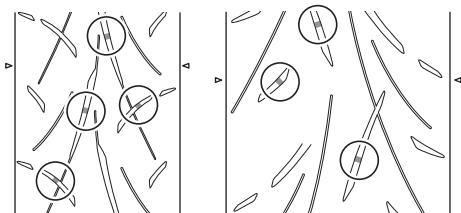
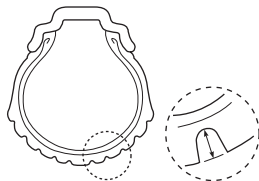

AVANT

ARRIÈRE

AVERTISSEMENT

Le non respect des instructions suivantes avec des pneus tubeless peut provoquer un accident dû à la défaillance des pneus. Les pneus tubeless nécessitent une procédure d'entretien différente de celle des pneus à chambre.

- Les pneus tubeless doivent être étanches à l'air entre le talon de pneu et la jante. Un démonte-pneu spécial et des protecteurs de jante ou une machine à monter les pneus spéciale doivent être utilisés pour la dépose et la repose des pneus afin d'éviter toute détérioration du pneu ou de la jante, ce qui peut provoquer une fuite d'air.
- Réparer une crevaison sur un pneu tubeless après avoir déposé le pneu pour le réparer à l'intérieur.

- N'utilisez pas une fiche externe pour réparer une crevaison, car la fiche risque de se détacher du fait des contraintes sur les pneus dans les virages.
- Après avoir réparé un pneu, ne pas rouler à plus de 80 km/h pendant les premières 24 heures, et à plus de 130 km/h ensuite. Ceci afin d'éviter un échauffement excessif qui risque de détériorer le pneu et de le dégonfler.
- Remplacez le pneu si la crevaison est sur le flanc du pneu, ou si la crevaison sur la bande de roulement a plus de 6 mm. Ce type de crevaison ne peut pas être réparé.

SYSTÈME DE VERROUILLAGE DE LA BÉQUILLE LATÉRALE / DE L'ALLUMAGE

INSPECTIONS

Vérifiez le bon fonctionnement du système de verrouillage de la béquille latérale / de l'allumage de la manière suivante :

1. Asseyez-vous sur la moto en position de conduite normale, béquille latérale relevée.
2. Passez en 1ère, enfoncez complètement le levier d'embrayage et lancez le moteur.

3. Déployez la béquille latérale sans relâcher l'embrayage.

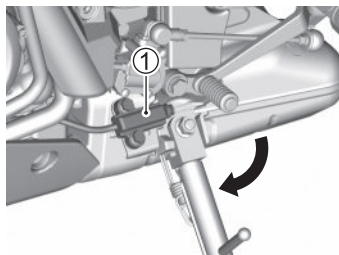

- ① Contacteur de verrouillage de la béquille latérale / de l'allumage

Le système de verrouillage de la béquille latérale / de l'allumage fonctionne correctement si le moteur s'arrête quand la béquille latérale est déployée. Si le moteur continue de tourner quand la béquille latérale est déployée et quand la boîte est en prise, le système de verrouillage de la béquille latérale / de l'allumage est défectueux. Le cas échéant, faites vérifier la machine par un concessionnaire Suzuki agréé ou un mécanicien d'entretien qualifié.

AVERTISSEMENT

Même si le système de verrouillage de la béquille latérale / de l'allumage est défectueux, il est possible de conduire la moto avec la béquille latérale déployée. Dans cette position, la béquille risque de gêner la manœuvre de la moto dans les virages à gauche et de provoquer un accident.

Vérifiez le bon fonctionnement du système de verrouillage de la béquille latérale / de l'allumage avant la conduite. Vérifiez que la béquille latérale a été relevée avant de démarrer.

ROUE AVANT

DÉMONTAGE

1. Placez la moto sur la béquille latérale.
2. Déposez le capteur de vitesse de la roue avant en retirant le boulon de fixation ①.

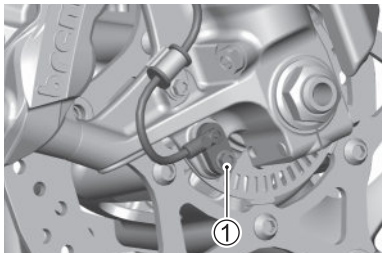

3. Déposez les deux étriers de frein des fourches avant en déposant les boulons de fixation ② sur chaque étrier.

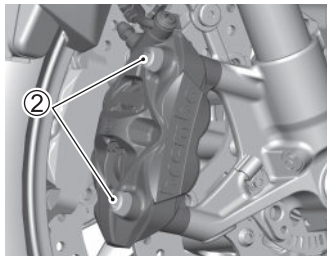

NOTE : Ne serrez jamais le levier du frein quand l'étrier est déposé. Il est très difficile de ramener les plaquettes dans l'étrier et des fuites de liquide de frein risquent de se produire.

4. Déposez l'écrou de l'axe ③.
5. Desserrez les boulons de fixation de l'axe de roue ④.

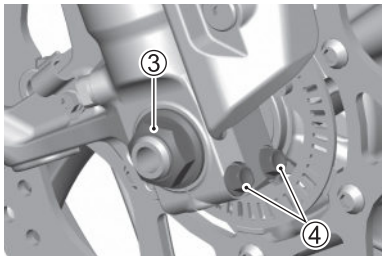

6. Desserrez les boulons de fixation de l'axe de roue ⑤.

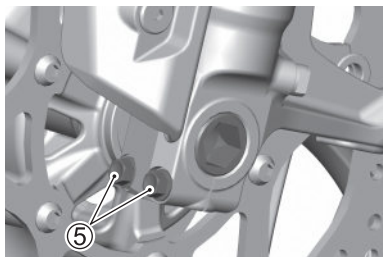

7. Placez le bras oscillant sur une chandelle d'atelier ou équivalent pour stabiliser la partie arrière de la moto.
8. Installez avec soin un cric sous le tuyau d'échappement et levez-le jusqu'à ce que la roue avant se décolle légèrement du sol.

AVIS

Un usage inapproprié du cric risque d'endommager le carénage ou le filtre à huile.

Ne placez pas le cric contre la partie inférieure du carénage ou sous le filtre à huile pour lever la moto.

9. Extraire l'arbre de roue ⑥.

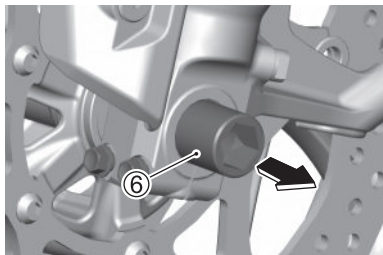

10. Faites glisser la roue avant vers l'avant
⑦.

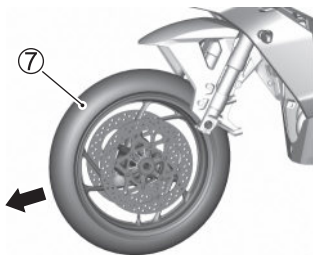

11. Montez la roue neuve en place et insérez l'arbre d'essieu.
12. Déposez le cric et la chandelle.
13. Immobilisez l'arbre de la roue et serrez l'écrou de l'essieu ③ au couple spécifié.
14. Serrez les boulons de fixation de l'axe de roue ④ au couple spécifié.

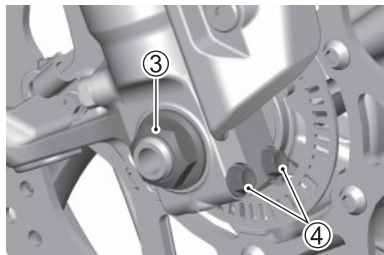

15. Déplacez la direction vers le haut et le bas à plusieurs reprises pour asseoir l'arbre d'essieu.
16. Serrez les boulons de fixation de l'axe de roue ⑤ au couple spécifié.

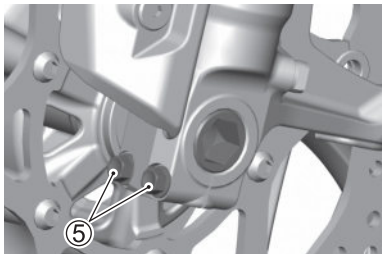

17. Reposer les étriers de frein et le capteur de vitesse.
18. Après avoir reposé la roue, serrez le frein à plusieurs reprises pour rétablir la course appropriée du levier.

Couple de serrage de l'écrou de l'axe de roue avant :
100 Nm (10,2 kgf-m)

Couple de serrage du boulon de fixation de l'essieu avant :
23 Nm (2,3 kgf-m)

Couple de serrage du boulon de fixation de l'étrier de frein avant :
39 Nm (4,0 kgf-m)

Couple de serrage du boulon de fixation du capteur de vitesse de roue avant :
10 Nm (1,0 kgf-m)

AVERTISSEMENT

Ne pas asseoir proprement les plaquettes de frein après repose de la roue peut entraîner une défaillance des freins et provoquer un accident.

Avant de prendre la route, “pomper” à plusieurs reprises sur les freins jusqu’à ce que les plaquettes soient bien assises contre les disques de frein, que la course du levier soit conforme aux cotes et que les freins offrent une certaine résistance. Vérifiez également que la roue tourne sans gripper.

AVERTISSEMENT

Si les boulons et les écrous de roue ne sont pas correctement serrés, la roue risque de se détacher et de causer un accident.

Serrez bien les boulons et les écrous de roue au couple spécifié. Si vous ne disposez pas d'une clé dynamométrique ou si vous ne savez pas comment l'utiliser, demandez à votre concessionnaire Suzuki de contrôler le serrage des boulons et des écrous.

AVERTISSEMENT

Reposez la roue avant dans le sens inverse peut être dangereux. Le pneu pour cette moto a un sens de montage. Par conséquent, la conduite de la moto peut être anormale si la roue n'est pas installée correctement.

Reposez la roue avant de sorte que la roue tourne dans la direction spécifiée, indiquée par la flèche tracée sur le flanc du pneu.

ROUE ARRIÈRE

DÉMONTAGE

ATTENTION

Le tuyau d'échappement ou le silencieux peut provoquer des brûlures.

Attendez que le tuyau d'échappement ou le silencieux ait refroidi avant de déposer l'écrou de l'arbre.

AVIS

Déposez la roue arrière sans placer la moto sur une chandelle d'atelier risque d'entraîner sa chute et une possible détérioration.

Ne tentez pas de déposer la roue arrière sur le bord de la route. Ne procédez à la dépose de la roue arrière que dans un endroit proprement équipé et placez la moto sur une chandelle d'atelier.

1. Placez la moto sur la béquille latérale.
2. Déposer le capteur de vitesse de la roue arrière par dépose du boulon de fixation ①.

NOTE : Si le bras oscillant interfère et que le boulon de fixation ① ne peut pas être retiré, ajustez la position de la roue arrière. Reportez-vous à la section **RÉGLAGE DE LA CHAÎNE DE TRANSMISSION** (☞ 3-58).

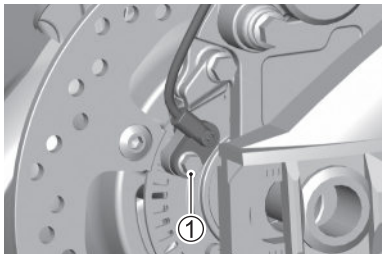

3. Déposez l'écrou de l'axe ②.
4. Placez une chandelle ou un support équivalent sous le bras oscillant pour soulever légèrement la roue arrière du sol.
5. Desserrez les contre-écrous de droite et de gauche ③. Faites tourner les boulons du dispositif de réglage de la chaîne de droite et de gauche ④ dans le sens des aiguilles d'une montre.

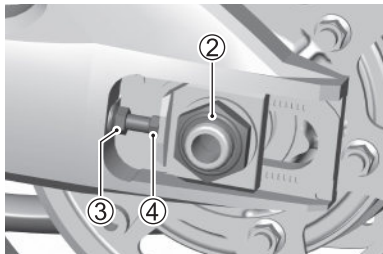

6. Extraire l'arbre de roue ⑤.

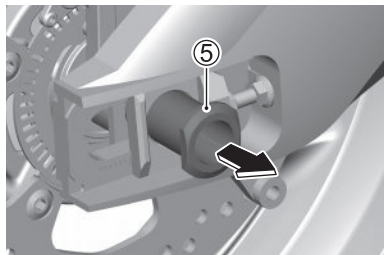

7. Déplacez la roue vers l'avant et désolidarisez la chaîne ⑥ du pignon ⑦.

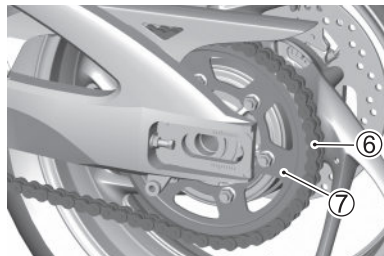

8. Déposez l'ensemble étrier de frein arrière ⑧.

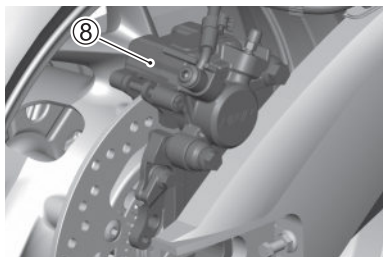

9. Tirez la roue arrière ⑨ vers l'arrière.

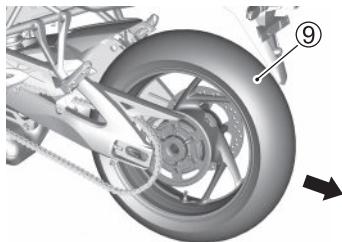

NOTE : N'appuyez jamais sur la pédale de frein arrière quand la roue arrière est déposée. Il est très difficile de ramener les plaquettes dans l'étrier de frein.

10. Reposer la roue en procédant en ordre inverse de la dépose.

11. Tendez la chaîne de transmission.

12. Après avoir reposé la roue, serrez le frein à plusieurs reprises et vérifiez que la roue tourne sans gripper.

Couple de serrage de l'écrou de l'axe de roue arrière :
100 Nm (10,2 kgf-m)

Couple de serrage du contre-écrou du dispositif de réglage de la chaîne :
22 Nm (2,2 kgf-m)

Couple de serrage du boulon de fixation du capteur de vitesse de roue arrière :
10 Nm (1,0 kgf-m)

AVERTISSEMENT

Une chaîne de transmission mal réglée et des boulons et des écrous non serrés aux couples spécifiés risquent de provoquer un accident.

- Après avoir reposé la roue arrière, réglez la chaîne de transmission comme décrit dans la section RÉGLAGE DE LA CHAÎNE DE TRANSMISSION (👉 3-58).
- Serrez les boulons et les écrous aux couples spécifiés. En cas de doute sur la marche à suivre, confiez cette opération à votre concessionnaire Suzuki agréé ou à un mécanicien qualifié.

AVERTISSEMENT

Ne pas asseoir proprement les plaquettes de frein après repose de la roue peut entraîner une défaillance des freins et provoquer un accident.

Avant de prendre la route, “pomper” à plusieurs reprises sur la pédale de frein jusqu'à ce que les plaquettes appuient contre les disques et que la course de la pédale et la résistance obtenue soient appropriées. Vérifiez également que la roue tourne sans gripper.

SYSTÈME D'ÉCLAIRAGE

Cette moto est équipée d'un éclairage LED. Les lampes LED ont été intégrées aux ensembles de phares, vous ne pouvez donc pas remplacer uniquement les LED. Si l'un des témoins LED ne peut pas être activé, consultez votre concessionnaire Suzuki.

FAISCEAU DE PHARE

DESCRIPTION

Le faisceau du phare est réglable vers le haut et le bas ou vers la droite et la gauche si nécessaire.

Pour régler le faisceau vers le haut et le bas :

Faire tourner le dispositif de réglage ① dans le sens horloger ou dans le sens contraire.

Pour régler le faisceau vers la droite et la gauche:

Faire tourner le dispositif de réglage ② dans le sens horloger ou dans le sens contraire.

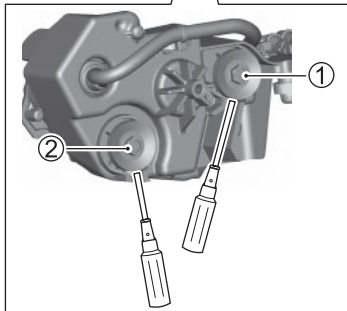
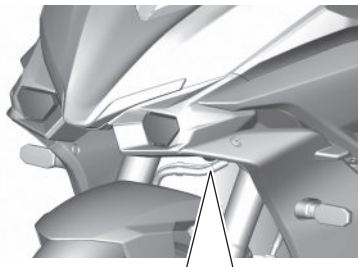

Feu de croisement

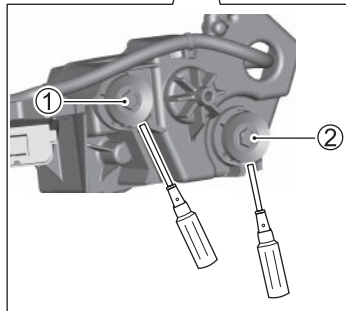
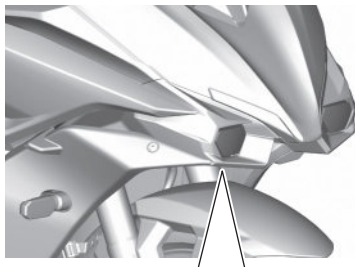

Feu de route

FUSIBLES

DESCRIPTION

Si un organe électrique de la moto cesse de fonctionner, vérifiez d'abord si un fusible n'a pas fondu. Les circuits électriques de la moto sont protégés des surcharges par des fusibles insérés dans les circuits.

AVERTISSEMENT

Remplacez un fusible par un fusible de rechange d'ampérage inapproprié ou par un substitut, comme du feillard d'aluminium ou un fil métallique, risque de provoquer de graves dommages au système électrique et un incendie. Remplacez toujours les fusibles fondus par des fusibles de même ampérage.

Si un fusible neuf fond rapidement, le problème n'a probablement pas été résolu. Faites immédiatement vérifier la moto par votre concessionnaire Suzuki.

AVIS

L'installation d'éléments électriques tels que des éclairages, jauges, etc., qui ne sont pas adaptés à la moto peut faire sauter les fusibles ou épuiser la batterie.

Utilisez des pièces d'origine Suzuki lors de la fixation d'accessoires électriques.

AVIS

Si vous pulvérisez de l'eau ou si vous essuyez avec force les fusibles lors du lavage de la moto, de l'eau peut pénétrer dans le câblage et causer de la corrosion ou des courts-circuits.

Ne pulvérisez pas d'eau ou n'essuyez pas avec force dans la zone autour des fusibles.

FUSIBLE PRINCIPAL ET AUTRES FUSIBLES

Le fusible principal et les autres fusibles sont situés sous la selle avant.

Inspectez les fusibles en observant la procédure suivante.

1. Positionnez le contacteur d'allumage sur OFF.
2. Retirez la selle avant et la selle arrière en vous reportant à la section SELLE.
( 2-197)

3. Déposez le connecteur du relais de démarreur ①.
4. Déposer les vis ②.

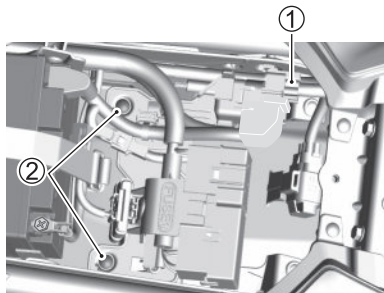

5. Faites glisser le support de pièces électriques ③ vers l'arrière en le soulevant légèrement pour décrocher le crochet.

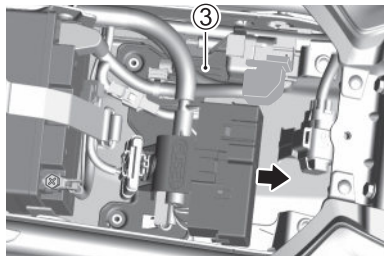

6. Relevez le support de pièces électriques comme illustré, puis inspectez les fusibles.

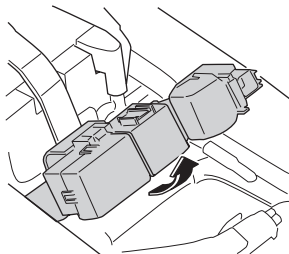

Fusible principal

1. Retirez le couvercle du boîtier de relais de démarreur, retirez le fusible ① et inspectez-le.
2. Si un fusible a sauté, vérifiez la cause et remplacez-le par un fusible de rechange ② de l'ampérage spécifié. Si vous ne pouvez pas déterminer la cause, faites inspecter votre moto par un concessionnaire Suzuki.

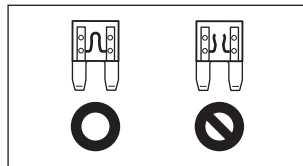
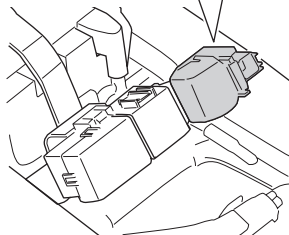
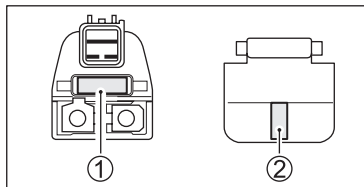

Fusibles

1. Ouvrez le couvercle de la boîte à fusibles, retirez les fusibles ① et inspectez-les.
2. Si un fusible a sauté, vérifiez la cause et remplacez-le par un fusible de rechange ② de l'ampérage spécifié. Si vous ne pouvez pas déterminer la cause de la fusion du fusible, faites inspecter votre moto par un concessionnaire Suzuki.

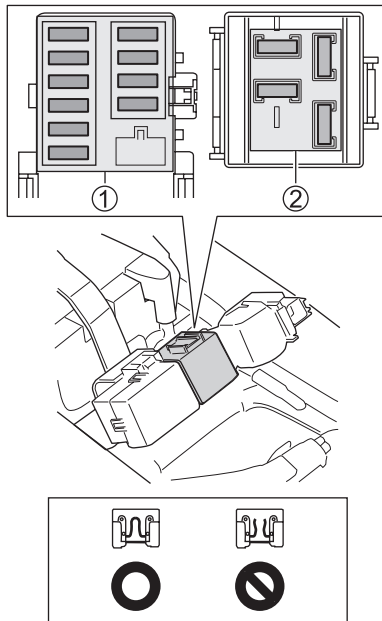

LISTE

Le tableau suivant indique l'équipement principal que chaque fusible protège.

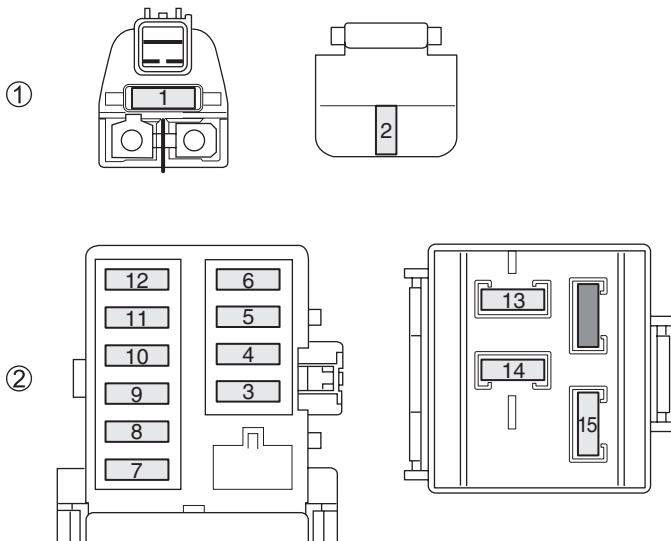

- ① Boîtier du relais de démarreur
- ② Boîte à fusibles

Position	Étiquette	Capacité	Pièces de protection
1	MAIN (principal)	30 A	Tous les circuits électriques
2	PIÈCE DE RECHANGE	30 A	–
3	HEAD-LO	10 A	Phare avant (feu de croisement)
4	HEAD-HI	10 A	<ul style="list-style-type: none"> • Phare avant (feu de route) • Compteur de vitesse
5	MOTEUR ABS	20 A	ABS
6	SOUPAPE ABS	15 A	ABS
7	OPTION	10 A	<ul style="list-style-type: none"> • Option • Source d'alimentation
8	ALLUMAGE	10 A	<ul style="list-style-type: none"> • Relais de ventilateur de refroidissement • Relais de pompe à carburant • Solénoïde • ECM • Relais de la béquille latérale • Capteur d'oxygène • Antidémarrage électronique (si le véhicule en est équipé) • ABS • Solénoïde de purge de la cartouche (le cas échéant)

Position	Étiquette	Capacité	Pièces de protection
9	SIGNAL	10 A	<ul style="list-style-type: none"> • Feu de position • Feu stop / Feu arrière • Éclairage de la plaque d'immatriculation • Clignotant • Compteur de vitesse • Avertisseur sonore
10	STATIONNE- MENT	10 A	<ul style="list-style-type: none"> • Feu de position • Feu arrière • Éclairage de la plaque d'immatriculation
11	VENTILATEUR	15 A	Moteur de ventilateur de refroidissement
12	CARBURANT	10 A	<ul style="list-style-type: none"> • Compteur de vitesse • Pompe à carburant • ECM
13	PIÈCE DE RECHANGE	15 A	-
14	PIÈCE DE RECHANGE	20 A	-
15	PIÈCE DE RECHANGE	10 A	-

CONNECTEUR DE DIAGNOSTIC

Le connecteur de diagnostic ① se trouve sous la selle arrière.

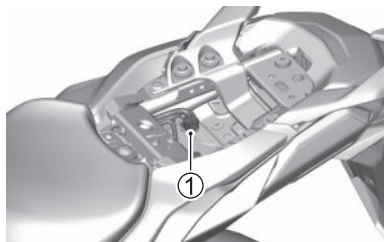

NOTE : L'usage du connecteur de diagnostic est réservé au concessionnaire Suzuki ou au mécanicien d'entretien qualifié.





DÉPANNAGE

DESCRIPTION	4-2
LE MOTEUR NE DÉMARRE PAS	4-3
EN CAS DE SURCHAUFFE (LE TÉMOIN D'AVERTISSEMENT DE TEMPÉRATURE DU LIQUIDE DE REFROIDISSEMENT DU MOTEUR S'ALLUME)	4-4
LORSQUE L'INDICATEUR D'AVERTISSEMENT DE PRESSION D'HUILE S'AFFICHE PENDANT LA CONDUITE (LE TÉMOIN D'AVERTISSEMENT DE PRESSION D'HUILE S'ALLUME)	4-6
AFFICHAGES DES TÉMOINS	4-8
ÉTAT DE LA MOTO	4-9

DÉPANNAGE

DESCRIPTION

Ce guide de dépannage doit vous permettre de déterminer la cause de la plupart des défaillances courantes.

Consultez votre concessionnaire Suzuki si votre moto rencontre des problèmes ou si vous remarquez quelque chose d'anormal.

AVIS

Effectuer des réparations ou des réglages inappropriés peut endommager votre moto. Dans certains cas, les dommages peuvent ne pas être couverts par la garantie.

Consultez un concessionnaire Suzuki pour tout problème qui ne vous semble pas clair.

LE MOTEUR NE DÉMARRE PAS

Effectuez les vérifications suivantes.

- Assurez-vous de suivre la procédure de démarrage correcte.
Voir "PROCÉDURE DE DÉMARRAGE" à la page 2-176.
- S'assurer que le réservoir de carburant contient du carburant.
Voir "PROCÉDURE DE RAVITAILLEMENT" à la page 2-183.
- Vérifiez si le témoin de dysfonctionnement s'allume.
Voir "TÉMOIN DE DYSFONCTIONNEMENT" à la page 2-24.
- Vérifiez si le témoin du système antidémarrage s'allume.
Voir "ANTIDÉMARRAGE ÉLECTRONIQUE (si le véhicule en est équipé)" à la page 2-169.

- Vérifiez que les bornes de batterie ne sont pas desserrées.
Voir "BATTERIE" à la page 3-24.
- Est-ce que des fusibles ont sauté ?
Voir "FUSIBLES" à la page 3-94.

Si vous constatez des dysfonctionnements/ problèmes, contactez votre concessionnaire Suzuki.

EN CAS DE SURCHAUFFE (LE TÉMOIN D'AVERTISSEMENT DE TEMPÉRATURE DU LIQUIDE DE REFROIDISSEMENT DU MOTEUR S'ALLUME)

NOTE : La surchauffe est un état dans lequel toutes les conditions suivantes sont remplies.

- *Le témoin de température du liquide de refroidissement du moteur ① clignote avec l'affichage HI (élevée).*
- *Le témoin d'avertissement de température du liquide de refroidissement du moteur ② s'allume.*

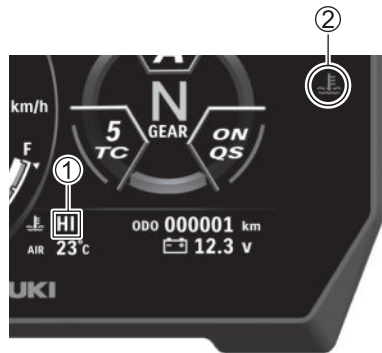

Si le témoin d'avertissement de température du liquide de refroidissement du moteur s'allume, arrêtez la moto dans un endroit sûr, effectuez les contrôles suivants et prenez toutes les mesures nécessaires.

1. Mettre le contacteur d'allumage en position "OFF" pour couper le moteur.
2. Tournez le contacteur d'allumage sur la position "ON" pour démarrer le ventilateur du radiateur et refroidir le moteur.
Si le ventilateur du radiateur ne fonctionne pas, ne démarrez pas le moteur.
Consultez votre concessionnaire Suzuki.

3. Une fois le moteur suffisamment refroidi, vérifiez le niveau de liquide de refroidissement et vérifiez que les flexibles ne présentent pas de fuites.
 - a. Si vous découvrez des fuites, ne démarrez pas le moteur. Consultez votre concessionnaire Suzuki.
 - b. Faites l'appoint du liquide de refroidissement si le niveau de liquide de refroidissement est bas et s'il n'y a pas de fuites. Si vous devez utiliser de l'eau à la place du liquide de refroidissement, consultez votre concessionnaire Suzuki dès que possible pour faire vérifier et remplacer le liquide de refroidissement.
4. Si aucun problème n'est détecté, la moto peut être utilisée une fois que le témoin d'avertissement de température du liquide de refroidissement du moteur s'éteint. Consultez votre concessionnaire Suzuki pour qu'il effectue une inspection dès que possible.

AVIS

Conduire alors que la moto surchauffe peut endommager gravement le moteur.

Ne conduisez pas la moto si le témoin d'avertissement de température du liquide de refroidissement du moteur s'allume.

LORSQUE L'INDICATEUR D'AVERTISSEMENT DE PRESSION D'HUILE S'AFFICHE PENDANT LA CONDUITE (LE TÉMOIN D'AVERTISSEMENT DE PRESSION D'HUILE S'ALLUME)

Si le témoin d'avertissement de pression d'huile ① s'allume, arrêtez la moto dans un endroit sûr, effectuez les contrôles suivants et prenez toutes les mesures nécessaires.



1. Mettre le contacteur d'allumage en position "OFF" pour couper le moteur.
2. Vérifier le niveau de l'huile moteur. Voir "CONTRÔLE DU NIVEAU D'HUILE MOTEUR" à la page 3-38. Faites le plein d'huile moteur si le niveau est insuffisant.
3. Démarrer le moteur.
 - a. Vous pouvez conduire la moto une fois que le témoin d'avertissement de pression d'huile s'éteint.
 - b. Si le témoin d'avertissement de pression d'huile ne s'éteint pas, arrêtez le moteur et consultez votre concessionnaire Suzuki.
4. Le moteur peut être endommagé si le niveau d'huile a diminué. Consultez votre concessionnaire Suzuki pour qu'il effectue une inspection.

AVIS

Conduire la moto avec une pression d'huile faible peut endommager gravement le moteur.

Ne conduisez pas la moto si le témoin d'avertissement de pression d'huile s'allume.

AFFICHAGES DES TÉMOINS

Consultez un concessionnaire Suzuki si l'état des indicateurs s'affiche comme suit.

- Le témoin de dysfonctionnement (à la page 2-24) s'allume ou clignote
 - L'avertissement "FI" apparaît (à la page 2-56)
 - Les affichages "CHECK" (vérifier) (à la page 2-56) ne s'éteignent pas
 - Le témoin ABS (à la page 2-29) ne se réinitialise pas ou ne se rallume pas après sa réinitialisation à l'état par défaut
 - Le témoin du point mort ne s'allume pas lorsque l'indicateur de rapport engagé se trouve sur la position "N" (à la page 2-24)
 - Le témoin du point mort s'allume pendant que l'indicateur de position de rapport engagé indique 1, 2, 3, 4, 5, ou 6
- L'indicateur TC (à la page 2-22) s'allume
 - L'indicateur de rappel d'entretien (à la page 2-41) s'allume
 - Le témoin d'avertissement de température du liquide de refroidissement du moteur clignote ou s'allume et ne s'éteint pas lorsque le moteur est froid (à la page 2-34)
 - Le témoin d'avertissement de pression d'huile s'allume lorsque la quantité d'huile moteur est appropriée

ÉTAT DE LA MOTO

Consultez un concessionnaire Suzuki si l'état de la moto se présente comme suit.

- Le moteur ne démarre pas
- Si la moto est tombée ou a été impliquée dans un accident
- La moto fait un bruit inhabituel ou du liquide fuit
- Les performances du moteur diminuent ou sont médiocres
- Il y a une diminution marquée du liquide de frein ou vous devez remplacer le liquide de frein ou les plaquettes
- Les performances de freinage sont médiocres
- Il y a une diminution marquée du liquide de refroidissement ou vous devez remplacer le liquide de refroidissement
- Vous ne pouvez pas savoir pourquoi un fusible a sauté
- Les pneus sont extrêmement usés ou vous devez les remplacer





MARCHE À SUIVRE POUR LE REMISAGE ET LE NETTOYAGE DE LA MOTO

MARCHE À SUIVRE POUR LE REMISAGE	5-2
MARCHE À SUIVRE POUR LA REMISE EN SERVICE	5-5
PRÉVENTION DE LA CORROSION	5-5
NETTOYAGE DE LA MOTO	5-8
INSPECTION APRÈS NETTOYAGE	5-15

MARCHE À SUIVRE POUR LE REMISAGE ET LE NETTOYAGE DE LA MOTO

MARCHE À SUIVRE POUR LE REMISAGE

DESCRIPTION

Si vous n'avez pas l'intention de conduire la moto pendant une longue période, il est important d'effectuer un entretien avant de la remiser. Effectuez l'entretien indiqué ci-dessous.

NOTE : Suzuki recommande de confier ce travail à votre concessionnaire Suzuki.

MOTO

Placez la moto sur la béquille latérale, sur une surface ferme et de niveau où elle ne risque pas de se renverser. Pour les motos équipées d'une béquille centrale, utilisez cette béquille pour le stationnement.

Lavez la moto avant de la remiser, séchez-la, puis couvrez-la avec une housse de protection.

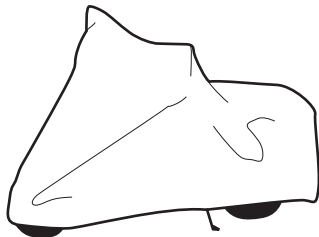

NOTE : Mettez la housse une fois que le moteur, le tuyau d'échappement et le silencieux ont refroidi.

CARBURANT

1. Faites le plein du réservoir avec un mélange de carburant et d'inhibiteur de dégradation d'essence dans les proportions conseillées par le fabricant de l'inhibiteur.
2. Faites tourner le moteur pendant quelques minutes afin que l'essence puisse remplir le système d'injection du carburant.

MOTEUR

1. Vidangez complètement l'huile moteur et refaites le plein du carter moteur avec de l'huile fraîche jusqu'au niveau du goulot de remplissage.
2. Couvrez l'orifice d'admission du filtre à air et de sortie du silencieux avec des chiffons gras pour éviter de laisser pénétrer l'humidité.

NOTE : Pour la protection intérieure du moteur, consultez votre concessionnaire Suzuki.

BATTERIE

1. Déposez la batterie de la moto en procédant comme décrit à la section BATTERIE.
2. Nettoyez l'extérieur de la batterie avec un détergent doux et nettoyez toute trace de corrosion des plots et des connexions du faisceau de câbles.
3. Rangez la batterie à l'abri du gel.

NOTE : La batterie consomme de l'électricité et se décharge lentement. Vous devez donc retirer la batterie de la moto, la charger complètement, puis la remiser dans un endroit sombre, bien ventilé. Lorsque vous remisez la moto avec la batterie installée, débranchez la borne (-).

PNEUS

Ajustez la pression des pneus à la pression recommandée et surélevez la moto de sorte que les roues avant et arrière ne touchent plus le sol.

NOTE : Consultez un concessionnaire Suzuki pour plus d'informations sur la façon de surélever les roues avant et arrière.

EXTÉRIEUR

- Vaporisez toutes les pièces en vinyle et en caoutchouc d'un produit de protection du caoutchouc.
- Vaporisez les surfaces non peintes d'un antirouille.
- Revêtez les surfaces peintes de cire pour automobile.

ENTRETIEN PENDANT LE REMISAGE

Une fois par mois, recharger la batterie. Reportez-vous à la section BATTERIE pour les instructions. Si vous ne parvenez pas à charger la batterie, demandez conseil à votre concessionnaire Suzuki agréé.

MARCHE À SUIVRE POUR LA REMISE EN SERVICE

COMMENT EFFECTUER UNE REMISE EN SERVICE

1. Nettoyez entièrement la moto.
2. Enlevez les chiffons gras de l'orifice d'admission du filtre à air et de sortie du silencieux.
3. Vidangez toute l'huile moteur. Installez un filtre à huile neuf et remplissez le moteur d'huile moteur neuve comme décrit dans ce manuel.
4. Reposez la batterie en procédant comme indiqué à la section BATTERIE.
5. Assurez-vous que la moto est bien graissée.
6. Procédez aux opérations d'INSPECTION AVANT LA CONDUITE comme indiqué dans ce manuel.
7. Démarrez la moto comme indiqué dans ce manuel.

PRÉVENTION DE LA CORROSION

INFORMATIONS IMPORTANTES SUR LA CORROSION

Effectuez un entretien pour éviter l'apparition de rouille sur la moto et prolonger sa durée de vie.

Les éléments suivants peuvent causer de la corrosion.

- Air marin, routes non pavées, sel de voirie, humidité et accumulation de substances chimiques.
- Les dommages causés aux pièces métalliques ou aux surfaces peintes dus à des accidents mineurs, ou des projections de sable, de cailloux ou d'autres débris.

COMMENT PRÉVENIR LA CORROSION

- Lavez la moto fréquemment, au moins une fois par mois. Maintenez la moto aussi propre et sèche que possible.
 - Nettoyez toute trace de dépôt de corps étrangers. Des corps étrangers du type sel de voirie, produits chimiques, huile bitumeuse ou goudron routier, sève d'arbre, fiente d'oiseau et retombées industrielles peuvent endommager le fini de la moto. Nettoyez tous ces types de dépôts dès que possible. Si ces dépôts s'avèrent difficiles à éliminer à l'eau, utilisez un agent de nettoyage. Conformez-vous aux instructions du fabricant pour l'utilisation de ces agents de nettoyage spéciaux.
- Réparez dès que possible tout dommage de la finition. Vérifiez soigneusement les surfaces peintes de la moto pour repérer tout dommage éventuel. Pour éviter tout développement de la corrosion, retouchez immédiatement toute attaque ou rayure des surfaces peintes. Si les attaques ou les rayures atteignent la surface du métal, faites procéder aux réparations par un concessionnaire Suzuki.
 - Remisez la moto dans un endroit sec, bien aéré. Si la moto est fréquemment lavée dans son garage ou si elle est garée dans ce garage quand elle est mouillée, le garage risque de devenir très humide. Une humidité élevée cause ou accélère la corrosion. Une moto mouillée risque de développer de la corrosion même dans un garage chauffé si l'aération est insuffisante.

- Couvrez la moto. Une exposition aux rayons du soleil à son zénith risque de résulter en détérioration de la couleur des peintures, des pièces en plastique et des instruments du tableau de bord. Couvrez la moto avec une housse de bonne qualité, perméable à l'air pour protéger sa finition du danger des rayons UV solaires et pour réduire les dépôts de poussière et de polluants sur les surfaces. Demandez conseil à votre concessionnaire Suzuki pour bien choisir la bâche appropriée.

NOTE :

- *Appliquez de la cire sur toutes les parties de la moto avant de la remiser. Ceci empêche l'apparition de rouille.*
- *Nettoyez immédiatement la moto à l'eau froide après avoir roulé sur des routes couvertes de sel de voirie ou près de la mer. Assurez-vous d'utiliser de l'eau froide car l'eau chaude risque d'accélérer la corrosion.*

NETTOYAGE DE LA MOTO

LAVAGE DE LA MOTO

Laver la moto aide à prolonger sa durée de vie et à la maintenir en parfait état. Une application de cire vous permettra également de détecter toute anomalie et d'éviter les dysfonctionnements. Lavez la moto quand il fait froid.

1. Nettoyez la saleté et la boue sur la moto à l'eau froide. Utilisez une éponge ou une brosse douce. N'utilisez pas d'objet dur qui risque de rayer la peinture.
2. Lavez entièrement la moto à l'aide d'un détergent neutre avec une éponge ou un chiffon doux. Trempez fréquemment l'éponge ou le chiffon dans la solution savonneuse.

3. Une fois la moto entièrement nettoyée de la saleté, rincez le détergent avec beaucoup d'eau.

NOTE : Le détergent utilisé pour laver la moto peut avoir des conséquences négatives sur les pièces en plastique si le détergent n'est pas complètement rincé. Assurez-vous de bien rincer tout le détergent avec beaucoup d'eau après avoir lavé la moto.

4. Après avoir rincé la moto, essuyez-la avec une peau de chamois ou un chiffon humide et laissez-la sécher à l'ombre.

5. Vérifiez soigneusement que les surfaces peintes ne sont pas endommagées. Le cas échéant, procurez-vous de la peinture pour “retouche” et “retouchez” les parties endommagées en procédant de la manière suivante :
- Nettoyez toutes les parties endommagées et laissez-les sécher.
 - Agitez la peinture et “retouchez” les parties endommagées à l'aide d'un petit pinceau.
 - Laissez la peinture sécher complètement.

NOTE : Le diffuseur du phare risque de s'embuer au lavage de la moto ou par temps de pluie. L'embuage du phare va progressivement disparaître après sa mise en service. En désembuant la lentille du phare, faites tourner le moteur afin d'éviter de décharger la batterie.

NOTE : Évitez de projeter ou de faire couler de l'eau sur les endroits suivants :

- *Contacteur d'allumage*
- *Bougies*
- *Bouchon du réservoir de carburant*
- *Système d'injection du carburant*
- *Maître-cylindres de frein*

AVIS

Si de l'eau pénètre dans le tuyau d'échappement, le silencieux, le filtre à air ou des pièces électriques pendant le nettoyage, cela peut provoquer une défaillance au démarrage ou l'apparition de rouille.

Veillez à ne pas asperger d'eau dans les pièces ci-dessus pendant le nettoyage.

AVIS

L'application d'eau à haute pression sur le radiateur peut endommager les ailettes de refroidissement.

Soyez prudent lorsque vous effectuez un lavage autour du radiateur.

AVIS

L'eau sous haute pression utilisée dans les lavages automatiques risque de détériorer les pièces de la moto. Il peut en résulter de la rouille, une corrosion et une usure accrue. Les agents de nettoyage des pièces peuvent également détériorer les pièces de la moto.

Ne pas utiliser d'eau sous haute pression pour nettoyer la moto. N'utilisez pas d'agents de nettoyage sur le boîtier papillon et les capteurs d'injection de carburant.

AVIS

Ne nettoyez pas la moto avec des produits de nettoyage alcalins ou à forte acidité, de l'essence, du liquide de frein ou tout autre solvant risquant d'endommager les pièces de la moto.

Assurez-vous de bien rincer tout le détergent avec beaucoup d'eau après avoir lavé la moto.

ROUES

Les jantes en aluminium ne résistent pas bien au sel. Pour conserver des jantes en aluminium en parfait état, nettoyez-les régulièrement (environ une fois par semaine).

1. Imbibez une éponge avec un détergent neutre et éliminez toute saleté.
2. Lavez avec suffisamment d'eau, puis essuyez avec un chiffon sec.

NOTE : Les jantes en aluminium se rayent facilement. Aussi, ne les frottez pas ou ne les brossez pas avec de la poudre à polir, des brosses dures ou des brosses métalliques.

PIÈCES EN PLASTIQUE

Les pièces en plastique, telles que la lentille de phare, l'affichage du compteur de vitesse, le pare-brise et les carénages, s'endommagent facilement. Lorsque de telles pièces sont nettoyées, lavez-les avec de l'eau après les avoir nettoyées à l'aide d'un détergent neutre ou de l'eau savonneuse, puis essuyez-les avec un chiffon doux.



AVERTISSEMENT

Tout objet introduit derrière les carénages risque de gêner la direction et d'entraîner une perte de contrôle.

Ne placez aucun objet dans l'espace aménagé derrière les carénages.

AVIS

Des substances étrangères peuvent rayer ou endommager les pièces en plastique telles que la lentille de phare, l'affichage du compteur et le pare-brise.

Ne laissez pas les substances suivantes se déposer sur les pièces en plastique ci-dessus ;

- Composé de cire
- Produits chimiques tels que des agents d'élimination de film huileux ou des répulsifs
- Détergent acide ou alcalin
- Liquide de frein, essence, alcool ou solvant organique, etc.

TUYAUX D'ÉCHAPPEMENT

Les tuyaux d'échappement en acier inoxydable peuvent être sujets à des marques de brûlure causées par l'huile et d'autres impuretés.

- En utilisant un nettoyant ménager pour l'acier inoxydable, essuyez la saleté avec un chiffon ou une éponge, rincez avec suffisamment d'eau puis séchez à l'aide d'un chiffon sec.
- Lorsque des marques de brûlure apparaissent, frottez avec un composé fin puis essuyez la saleté.

NOTE : Bien que la chaleur de l'échappement puisse provoquer un changement de couleur du tuyau d'échappement, cela n'entraîne aucun problème de fonctionnement.

AVIS

Le tuyau d'échappement ou le silencieux et le moteur sont chauds lorsque le moteur tourne et le restent une fois qu'il est arrêté. Si vous les touchez à ce moment-là, vous risquez de vous brûler.

Ne touchez pas le tuyau d'échappement, le silencieux ou le moteur tant qu'ils n'ont pas refroidi.

PASSAGE À LA CIRE

Après avoir lavé la moto, il est conseillé de la passer à la cire et au polish pour protéger et embellir les surfaces peintes.

- Utilisez uniquement des cires et des produits à polir de bonne qualité.
- Respectez bien les instructions des fabricants.

ENTRETIEN PARTICULIER DES PEINTURES DE FINITION MATE

N'utilisez pas de lustreur ou de cire qui contient du produit de lustrage sur les surfaces à finition mate. Cela change l'aspect de la finition mate.

Les cires solides peuvent être difficiles à enlever des surfaces à finition mate.

Utilisez uniquement des produits de nettoyage et de protection de peinture spécialement conçus pour les finitions mates.

Les frottements pendant la conduite de la moto et le nettoyage ou le lustrage excessif d'une surface à finition mate va en changer l'aspect.

INSPECTION APRÈS NETTOYAGE

DESCRIPTION

Après le séchage de la moto, appliquez de la graisse. Pour prolonger la durée de vie de votre moto, lubrifiez-la comme indiqué à la section "POINTS DE GRAISSAGE".

Pour vérifier la moto et identifier les problèmes qui ont pu survenir pendant votre dernier parcours, procédez comme indiqué à la section "INSPECTION AVANT LA CONDUITE".

AVERTISSEMENT

Utilisez la moto avec des freins humides peut s'avérer dangereux. Les freins humides n'offrent pas autant de puissance de freinage que des freins secs. Cela peut provoquer un accident.

Testez vos freins après le lavage de la moto, en conduisant à vitesse réduite et dans un endroit sûr. Si nécessaire, appliquez les freins plusieurs fois de suite pour que la friction sèche les garnitures.



INFORMATIONS POUR LE CONSOMMATEUR

CONVERTISSEUR CATALYTIQUE	6-2
INFORMATIONS SUR LES DONNÉES INFORMATIQUES EMBARQUÉES SUR LA MOTO	6-4
EMPLACEMENT DU NUMÉRO DE SÉRIE	6-6

INFORMATIONS POUR LE CONSOMMATEUR

CONVERTISSEUR CATALYTIQUE

DESCRIPTION

Le système d'échappement sur cette moto contient un convertisseur catalytique. Ce convertisseur catalytique réduit le volume de substances toxiques sortant des gaz d'échappement.

Un réglage inapproprié, un niveau de carburant faible ou une opération inappropriée peut provoquer une combustion incomplète (ratés d'allumage), entraînant une augmentation extrême de la température du convertisseur catalytique. Soyez prudent, car cela pourrait endommager le convertisseur catalytique ou d'autres pièces connexes.

Bien que le convertisseur catalytique ne nécessite aucune inspection ou maintenance spéciale, veuillez effectuer les contrôles et l'entretien du moteur spécifiés.

AVIS

Une utilisation inappropriée de la moto risque d'endommager le catalyseur ou la moto.

Pour éviter toute détérioration du catalyseur ou d'autres composants connexes, observez bien les précautions suivantes :

- **Tant que la moto est en mouvement, n'actionnez pas le contacteur d'allumage ni l'interrupteur d'arrêt du moteur, et ne coupez pas le moteur, sauf en cas d'urgence.**
- **Ne tentez pas de démarrer le moteur en poussant la moto ou dans une descente.**

- **Ne démarrez pas le moteur avec le câble de bougie d'allumage retiré pendant les tests de diagnostic.**
- **Ne faites pas tourner le moteur au ralenti inutilement ou pendant longtemps.**
- **N'utilisez pas toute l'essence contenue dans le réservoir de carburant.**
- **Si les performances du moteur se détériorent ou sont médiocres, faites inspecter votre moto chez un concessionnaire Suzuki.**

INFORMATIONS SUR LES DONNÉES INFORMATIQUES EMBARQUÉES SUR LA MOTO

DESCRIPTION

Votre moto est équipée de systèmes informatiques embarqués qui surveillent et contrôlent plusieurs aspects de la performance de la moto, y compris les éléments suivants :

TYPES DE DONNÉES

- État du moteur, comme le régime moteur.
- État de la transmission, comme le rapport engagé.
- État de fonctionnement, comme l'accélérateur, les freins (y compris l'ABS), le rapport engagé.
- Informations relatives aux pannes informatiques de toutes sortes.

NOTE :

- *Les données enregistrées diffèrent selon le type de véhicule.*
- *Les données vocales ne sont pas enregistrées.*
- *Selon les conditions d'utilisation, les données ne peuvent pas être enregistrées dans certains cas.*

DIVULGATION DE DONNÉES

Suzuki Motor Corporation et les tiers contractés par Suzuki Motor Corporation peuvent acquérir et utiliser les données enregistrées par des ordinateurs de bord pour diagnostiquer les défaillances des véhicules, effectuer des travaux de recherche et développement et améliorer la qualité.

Suzuki Motor Corporation et les tiers contractés par Suzuki Motor Corporation ne divulgueront ni ne fourniront les informations acquises à un tiers, sauf dans les cas suivants.

- Lorsque l'utilisateur du véhicule a consenti.
- Lorsque cela est requis ou autorisé, en vertu des lois et des ordonnances, d'une injonction d'un tribunal ou d'une autre autorité juridique.
- Lorsque des données fournies ont été traitées de sorte que les utilisateurs et les véhicules ne puissent pas être identifiés, destinés à être utilisés par des instituts de recherche, etc., pour le traitement statistique, etc.

EMPLACEMENT DU NUMÉRO DE SÉRIE

DESCRIPTION

Enregistrez les numéros de série du moteur et de cadre de la page suivante à utiliser dans des procédures telles que la création de documents d'immatriculation de véhicules. Ces numéros sont également nécessaires pour permettre à votre concessionnaire de commander des pièces.

NUMÉRO DU CADRE

Le numéro de cadre ① est estampé sur la colonne de direction comme indiqué sur l'illustration.

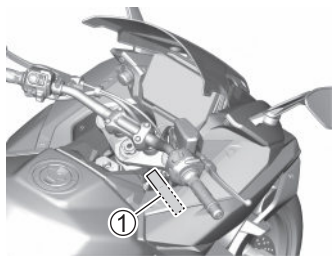

Notez le numéro de cadre ici pour toute référence future.

Numéro du cadre :

NUMÉRO DE SÉRIE DU MOTEUR

Le numéro de série du moteur ② est estampé sur le carter-moteur.

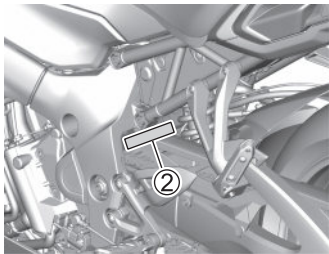

Notez le numéro de série du moteur ici pour toute référence future.

Numéro de série du moteur :

NUMÉRO DE CLÉ

Cette moto est livrée avec deux clés et un numéro de clé alphanumérique imprimé sur une plaque.

NOTE :

- *En plus des fonctions standard, les clés de cette moto sont également dotées de fonctions d'immobilisation.*
- *Si vous endommagez ou perdez ces clés, cela entraînera pour vous des dépenses considérables, vous devez donc les manipuler avec soin.*
- *Veillez à ranger la clé de rechange avec soin.*

FICHE TECHNIQUE

DIMENSIONS ET POIDS À VIDE

Longueur totale	2140 mm
Largeur totale	825 mm
	840 mm ... avec option
	890 mm ... avec option
	895 mm ... avec option
Hauteur totale	1215 mm
	1280 mm ... avec option
Empattement	1460 mm
Garde au sol	140 mm
Poids à vide	226 kg

MOTEUR

Type	Moteur à quatre temps, à refroidissement par liquide, double ACT
Nombre de cylindres	4
Alésage	73,4 mm
Course	59,0 mm
Cylindrée	999 cm ³
Taux de compression	12,2 : 1
Système de carburant	Injection de carburant
Filtre à air	Élément en papier
Système de démarrage	Démarrateur électrique
Système de lubrification	A carter humide

TRAIN MOTEUR

Embrayage	Multi-disques en bain d'huile
Transmission	6 vitesses en prise constante
Grille de sélection des vitesses	1 en bas, 5 en haut
Rapport de démultiplication primaire.....	1,553 (73/47)
Rapports de démultiplication, 1ère.....	2,562 (41/16)
2ème.....	2,052 (39/19)
3ème.....	1,714 (36/21)
4ème.....	1,500 (36/24)
5ème.....	1,360 (34/25)
6ème.....	1,269 (33/26)
Rapport de réduction finale	2,588 (44/17)
Chaîne de transmission.....	RK 525GSH, 116 maillons

CHÂSSIS

Suspension avant.....	Télescopique inversée, à ressort hélicoïdal, amortissement à huile
Suspension arrière	Bras oscillant, à ressort hélicoïdal, amortissement à huile
Course de fourche avant	120 mm
Débattement de roue arrière	130 mm
Angle de chasse	25°
Chasse	100 mm
Angle de braquage	31° (droite et gauche)
Rayon de braquage	3,1 m
Frein avant.....	Frein à disque, double
Frein arrière	À disque
Taille du pneu avant.....	120/70ZR17M/C (58W), tubeless
Taille du pneu arrière.....	190/50ZR17M/C (73W), tubeless

ÉQUIPEMENT ÉLECTRIQUE

Type d'allumage.....	Allumage électronique (transistorisé)
Bougie	NGK CR9EIA-9 ou DENSO IU27D
Batterie	12 V 36,0 kC (10 Ah)/10 h
Alternateur.....	Triphasé
Fusible principal	30 A
Fusible.....	10/10/10/10/10/10/15/10A
Fusible d'ABS	20/15A
Phare.....	LED
Feu de position.....	LED
Feu stop / Feu arrière	LED
Clignotant	LED
Éclairage de la plaque d'immatriculation.....	LED
Éclairage du tableau de bord	LED
Témoin du point mort.....	LED
Témoin de feu de route.....	LED
Témoin de clignotant	LED
Témoin d'avertissement de température du liquide de refroidissement du moteur.....	LED
Témoin d'avertissement de pression d'huile	LED
Témoin de dysfonctionnement.....	LED
Témoin de régulation de la traction	LED
Témoin d'ABS	LED
Témoin de régime du moteur (PRINCIPAL/SECONDAIRE).....	LED
Témoin d'antidémarrage électronique (si le véhicule en est équipé).....	LED
Témoin d'avertissement principal	LED

CAPACITÉS

Réservoir de carburant.....	19,0 L
Huile moteur, vidange d'huile	2800 ml
Avec changement du filtre.....	3200 ml
Liquide de refroidissement	2750 ml

INDEX

A

À PROPOS DES FREINS	1-21
ABS.....	1-21
AFFICHAGES DES TÉMOINS	4-8

B

BATTERIE	3-24
BÉQUILLE LATÉRALE.....	2-201
BOUCHON DE VIDANGE D'HUILE MOTEUR	3-41
BOUCHON DU RÉSERVOIR DE CARBURANT	2-183
BOUGIE.....	3-29

C

CARBURANT	1-25
CARÉPAGE	3-14
CHAÎNE DE TRANSMISSION.....	3-54
COMMANDES DU GUIDON	2-8
COMMUTATEUR DE CLIGNOTANT	2-173
COMMUTATEUR DE DÉMARREUR ÉLECTRIQUE.....	2-175
COMMUTATEUR HORN.....	2-172
COMPTE-TOURS	2-33
COMPTEUR DE VITESSE.....	2-32
CONNECTEUR DE DIAGNOSTIC.....	3-103
CONSEILS DE SÉCURITÉ	1-2
CONTACTEUR DE FEU STOP ARRIÈRE.....	3-69
CONTACTEUR DE SIGNAL DE DÉTRESSE	2-175
CONTACTEUR D'ALLUMAGE.....	2-164
CONVERTISSEUR CATALYTIQUE.....	6-2

D
DURITE DE RADIATEUR.....3-52

E
ÉLÉMENT DE FILTRE À AIR.....3-31
EMBRAYAGE.....3-60
EMPLACEMENT DES PIÈCES.....2-2
EMPLACEMENT DU NUMÉRO DE
SÉRIE.....6-6
EN CAS DE SURCHAUFFE.....4-4
ÉTAT DE LA MOTO4-9

F
FAISCEAU DE PHARE3-92
FILTRE À AIR.....3-30
FILTRE A HUILE MOTEUR.....3-41
FLEXIBLE DE CARBURANT3-53
FREINS3-61
FUSIBLES3-94

H
HUILE MOTEUR3-35



I

INDICATEUR DE RAPPEL D'ENTRETIEN	2-41
INDICATEUR DE RAPPORT ENGAGÉ	2-38
INDICATEUR D'AVERTISSEMENT DE TEMPÉRATURE DU LIQUIDE DE REFROIDISSEMENT DU MOTEUR	2-34
INFORMATIONS SUR LES DONNÉES INFORMATIQUES EMBARQUÉES SUR LA MOTO	6-4
INSPECTION APRÈS NETTOYAGE	5-15
INSPECTION AVANT LA CONDUITE	3-10
INTERRUPTEUR D'ARRÊT DU MOTEUR	2-174

L

LCD	2-12
LE MOTEUR NE DÉMARRE PAS	4-3
LEVIER DE CHANGEMENT DE VITESSE	3-71
LEVIER DE FREIN	2-195
LIQUIDE DE FREIN	3-62
LIQUIDE DE REFROIDISSEMENT DU MOTEUR	3-47
LORSQUE L'INDICATEUR D'AVERTISSEMENT DE PRESSION D'HUILE S'AFFICHE PENDANT LA CONDUITE.....	4-6
LUBRIFICATION	3-22

M

MARCHE À SUIVRE POUR LA REMISE EN SERVICE	5-5
MARCHE À SUIVRE POUR LE REMISAGE.....	5-2

N

NETTOYAGE DE LA MOTO	5-8
----------------------------	-----

O

OUTILS.....	3-13
-------------	------

P

PASSAGE DES VITESSES	2-186
PÉDALE DE FREIN ARRIÈRE.....	2-197
PLAQUETTES DE FREIN	3-66
PNEUS	3-72
PORTE-DOCUMENT	2-200
PRÉCAUTIONS DE CONDUITE.....	1-15
PRÉVENTION DE LA CORROSION.....	5-5
PRISE USB	2-210

R

RAVITAILLEMENT	2-183
RÉGIME DE RALENTI MOTEUR.....	3-53
RÉGLAGE DE LA SUSPENSION	2-202
RÉGULATION DE VITESSE	2-156
RÉSERVOIR DE CARBURANT	3-19
ROUE ARRIÈRE	3-87
ROUE AVANT	3-81

S

SANGLES À BAGAGES.....	2-200
SÉLECTEUR DU MODE DE PILOTAGE	
SUZUKI (SDMS).....	2-146
SELLE	2-197
SELLE ARRIÈRE ET VERROUILLAGE	
DE LA SELLE.....	2-198
SELLE AVANT	2-197
SUSPENSION ARRIÈRE	2-207
SUSPENSION AVANT	2-203
SYMBOLE D'AVERTISSEMENT DE	
DYSFONCTIONNEMENT DE LA CHARGE	
DE LA BATTERIE.....	2-41
SYSTÈME DE CONTRÔLE DE LA	
TRACTION	2-149
SYSTÈME DE VERROUILLAGE	
DE LA BÉQUILLE LATÉRALE /	
DE L'ALLUMAGE	3-79
SYSTÈME D'ÉCLAIRAGE	3-92
SYSTÈME SUZUKI EASY START	2-180

T

TABLEAU DE BORD	2-20
TABLEAU D'ENTRETIEN.....	3-6
TÉMOIN DE CLIGNOTANT.....	2-21
TÉMOIN DE DYSFONCTIONNEMENT	2-24
TÉMOIN DE FEU DE ROUTE	2-27
TÉMOIN DE NIVEAU DE CARBURANT	2-39
TÉMOIN DE POINT MORT	2-24
TÉMOIN DE RÉGULATION DE LA TRACTION	2-22
TÉMOIN D'ABS	2-29
TÉMOIN D'AVERTISSEMENT DE TEMPÉRATURE DU LIQUIDE DE REFROIDISSEMENT DU MOTEUR	2-28
TÉMOIN D'AVERTISSEMENT PRINCIPAL.....	2-26

Z

ZONE ROUGE	2-33
------------------	------

- Apple, le logo Apple et Mac OS sont des marques commerciales d'Apple Inc., déposées aux États-Unis et dans d'autres pays.
- App Store est une marque de service d'Apple Inc.
- Google, Android et Google Play sont des marques commerciales ou des marques déposées de Google LLC.
- La marque commerciale iPhone est utilisée sous licence d'Apple Co., Ltd.
- Wi-Fi est une marque commerciale déposée de Wi-Fi Alliance.
- "QR Code" est une marque déposée de DENSO WAVE INCORPORATED.

Le tableau de bord de ce modèle contient un logiciel open source.
La licence est disponible sur le lien suivant.

https://www.globalsuzuki.com/motorcycle/ipc/oss/oss_48KA_00.pdf



Instrument Panel

Technical information

Frequency range	2400 – 2483.5 MHz
WLAN antenna	Internal chip antenna
Output power	+15 dBm
Gain	2.1 dBi
BT Phone antenna	Internal chip antenna
Output power	+4 dBm
Gain	1.0 dBi
BT Headset antenna	Internal chip antenna
Output power	+4 dBm
Gain	2.9 dBi

•Safe distance to use is over 0.2m

•The device has an operational range between -20 and 60 °C,
the wireless connectivity (Bluetooth and WLAN) are derated above 60°C to protect the modules.

[English]

Hereby, Robert Bosch GmbH declares that the radio equipment type 6.5inchCluster is in compliance with the relevant statutory requirements.
The full text of the Declaration of Conformity is available at the following internet address: <https://eu-doc.bosch.com/>

[Austria]

Hiermit erklärt Robert Bosch GmbH, dass der Funkanlagentyp 6.5inchCluster der Richtlinie 2014/53/EU entspricht.
Der vollständige Text der EU-Konformitätserklärung ist unter der folgenden Internetadresse verfügbar: <https://eu-doc.bosch.com/>

[Belgium]

Le soussigné, Robert Bosch GmbH, déclare que l'équipement radioélectrique du type 6.5inchCluster est conforme à la directive 2014/53/UE.
Le texte complet de la déclaration UE de conformité est disponible à l'adresse internet suivante: <https://eu-doc.bosch.com/>

[Bulgaria]

С настоящото Robert Bosch GmbH декларира, че този тип радиосъоръжение 6.5inchCluster е в съответствие с Директива 2014/53/ЕС.
Цялостният текст на ЕС декларацията за съответствие може да се намери на следния интернет адрес: <https://eu-doc.bosch.com/>

[Cyprus]

Με την παρούσα ο/η Robert Bosch GmbH, δηλώνει ότι ο ραδιοεξοπλισμός 6.5inchCluster πληροί την οδηγία 2014/53/ΕΕ.
Το πλήρες κείμενο της δήλωσης συμμόρφωσης ΕΕ διατίθεται στην ακόλουθη ιστοσελίδα στο διαδίκτυο: <https://eu-doc.bosch.com/>

[Czech Republic]

Tímto Robert Bosch GmbH prohlašuje, že typ rádiového zařízení 6.5inchCluster je v souladu se směrnicí 2014/53/EU.
Úplné znění EU prohlášení o shodě je k dispozici na této internetové adrese: <https://eu-doc.bosch.com/>

[Germany]

Hiermit erklärt Robert Bosch GmbH, dass der Funkanlagentyp 6.5inchCluster der Richtlinie 2014/53/EU entspricht.
Der vollständige Text der EU-Konformitätserklärung ist unter der folgenden Internetadresse verfügbar: <https://eu-doc.bosch.com/>

<p>[Denmark] Hermed erklærer Robert Bosch GmbH, at radioudstyrstypen 6.5inchCluster er i overensstemmelse med direktiv 2014/53/EU. EU-overensstemmelseserklæringens fulde tekst kan findes på følgende internetadresse: https://eu-doc.bosch.com/</p>
<p>[Estonia] Käesolevaga deklareerib Robert Bosch GmbH, et käesolev raadioseadme tüüp 6.5inchCluster vastab direktiivi 2014/53/EL nõuetele. ELi vastavusdeklaratsiooni täielik tekst on kättesaadav järgmisel internetiaadressil: https://eu-doc.bosch.com/</p>
<p>[Spain] Por la presente, Robert Bosch GmbH declara que el tipo de equipo radioeléctrico 6.5inchCluster es conforme con la Directiva 2014/53/UE. El texto completo de la declaración UE de conformidad está disponible en la dirección Internet siguiente: https://eu-doc.bosch.com/</p>
<p>[Finland] Robert Bosch GmbH vakuuttaa, että radiolaitetyyppi 6.5inchCluster on direktiivin 2014/53/EU mukainen. EU-vaatimustenmukaisuusvakuutuksen täysimittainen teksti on saatavilla seuraavassa internetosoitteessa: https://eu-doc.bosch.com/</p>
<p>[France] Le soussigné, Robert Bosch GmbH, déclare que l'équipement radioélectrique du type 6.5inchCluster est conforme à la directive 2014/53/UE. Le texte complet de la déclaration UE de conformité est disponible à l'adresse internet suivante: https://eu-doc.bosch.com/</p>
<p>[Greece] Με την παρούσα ο/η Robert Bosch GmbH, δηλώνει ότι ο ραδιοεξοπλισμός 6.5inchCluster πληροί την οδηγία 2014/53/ΕΕ. Το πλήρες κείμενο της δήλωσης συμμόρφωσης ΕΕ διατίθεται στην ακόλουθη ιστοσελίδα στο διαδίκτυο: https://eu-doc.bosch.com/</p>
<p>[Croatia] Robert Bosch GmbH ovime izjavljuje da je radijska oprema tipa 6.5inchCluster u skladu s Direktivom 2014/53/EU. Cjeloviti tekst EU izjave o sukladnosti dostupan je na sljedećoj internetskoj adresi: https://eu-doc.bosch.com/</p>
<p>[Hungary] Robert Bosch GmbH igazolja, hogy a 6.5inchCluster típusú rádióberendezés megfelel a 2014/53/EU irányelvnek. Az EU-megfelelőségi nyilatkozat teljes szövege elérhető a következő internetes címen: https://eu-doc.bosch.com/</p>
<p>[Ireland] Hereby, Robert Bosch GmbH declares that the radio equipment type 6.5inchCluster is in compliance with Directive 2014/53/EU. The full text of the EU declaration of conformity is available at the following internet address: https://eu-doc.bosch.com/</p>
<p>[Italy] Il fabbricante, Robert Bosch GmbH, dichiara che il tipo di apparecchiatura radio 6.5inchCluster è conforme alla direttiva 2014/53/UE. Il testo completo della dichiarazione di conformità UE è disponibile al seguente indirizzo Internet: https://eu-doc.bosch.com/</p>
<p>[Lithuania] Aš, Robert Bosch GmbH, patvirtinu, kad radijo įrenginių tipas 6.5inchCluster atitinka Direktyvą 2014/53/ES. Visas ES atitikties deklaracijos tekstas prieinamas šiuo interneto adresu: https://eu-doc.bosch.com/</p>
<p>[Luxembourg] Le soussigné, Robert Bosch GmbH, déclare que l'équipement radioélectrique du type 6.5inchCluster est conforme à la directive 2014/53/UE. Le texte complet de la déclaration UE de conformité est disponible à l'adresse internet suivante: https://eu-doc.bosch.com/</p>

<p>[Latvia] Ar šo Robert Bosch GmbH deklarē, ka radioiekārta 6.5inchCluster atbilst Direktīvai 2014/53/ES. Pilns ES atbilstības deklarācijas teksts ir pieejams šādā interneta vietnē: https://eu-doc.bosch.com/</p>
<p>[Malta] B'dan, Robert Bosch GmbH, niddikjara li dan it-tip ta' tagħmir tar-radju 6.5inchCluster huwa konformi mad-Direttiva 2014/53/UE. It-test kollu tad-dikjarazzjoni ta' konformità tal-UE huwa disponibbli f'dan l-indirizz tal-Internet li ġej: https://eu-doc.bosch.com/</p>
<p>[Netherlands] Hierbij verklaar ik, Robert Bosch GmbH, dat het type radioapparatuur 6.5inchCluster conform is met Richtlijn 2014/53/EU. De volledige tekst van de EU-conformiteitsverklaring kan worden geraadpleegd op het volgende internetadres: https://eu-doc.bosch.com/</p>
<p>[Poland] Robert Bosch GmbH niniejszym oświadcza, że typ urządzenia radiowego 6.5inchCluster jest zgodny z dyrektywą 2014/53/UE. Pełny tekst deklaracji zgodności UE jest dostępny pod następującym adresem internetowym: https://eu-doc.bosch.com/</p>
<p>[Portugal] O(a) abaixo assinado(a) Robert Bosch GmbH declara que o presente tipo de equipamento de rádio 6.5inchCluster está em conformidade com a Diretiva 2014/53/UE. O texto integral da declaração de conformidade está disponível no seguinte endereço de Internet: https://eu-doc.bosch.com/</p>
<p>[Romania] Prin prezenta, Robert Bosch GmbH declară că tipul de echipamente radio 6.5inchCluster este în conformitate cu Directiva 2014/53/UE. Textul integral al declarației UE de conformitate este disponibil la următoarea adresă internet: https://eu-doc.bosch.com/</p>
<p>[Sweden] Härmed försäkrar Robert Bosch GmbH att denna typ av radioutrustning 6.5inchCluster överensstämmer med direktiv 2014/53/EU. Den fullständiga texten till EU-försäkran om överensstämmelse finns på följande webbadress: https://eu-doc.bosch.com/</p>
<p>[Slovenia] Robert Bosch GmbH potrjuje, da je tip radijske opreme 6.5inchCluster skladen z Direktivo 2014/53/EU. Celotno besedilo izjave EU o skladnosti je na voljo na naslednjem spletnem naslovu: https://eu-doc.bosch.com/</p>
<p>[Slovakia] Robert Bosch GmbH týmto vyhlasuje, že rádiové zariadenie typu 6.5inchCluster je v súlade so smernicou 2014/53/EÚ. Úplné EÚ vyhlásenie o zhode je k dispozícii na tejto internetovej adrese: https://eu-doc.bosch.com/</p>
<p>[Moldovia] Prin prezenta, Robert Bosch GmbH declară că tipul de echipamente radio 6.5inchCluster este în conformitate cu Reglementarea tehnică „Punerea la dispoziție pe piață a echipamentelor radio” . Textul integral al declarației de conformitate este disponibil la următoarea adresă de Internet: https://eu-doc.bosch.com/</p>
<p>[Turkey] İşbu belge; Bosch GmbH telsiz ekipmanı tipinin 6.5inchCluster 2014/53/AB sayılı Direktif'e uygun olduğunu beyan eder. AB uygunluk beyanının tam metni aşağıdaki internet adresinde mevcuttur: https://eu-doc.bosch.com/</p>
<p>[United Kingdom] Hereby, Robert Bosch GmbH declares that the radio equipment type 6.5inchCluster is in compliance with the relevant statutory requirements. The full text of the Declaration of Conformity is available at the following internet address: https://eu-doc.bosch.com/</p>



This device complies with Part 15 of the FCC Rules.

Operation is subject to the following two conditions:

- (1) this device may not cause harmful interference, and
- (2) this device must accept any interference received, including interference that may cause undesired operation.

Changes or modifications not expressly approved by the party responsible for compliance could void the user's authority to operate the equipment.

This equipment has been tested and found to comply with the limits for a Class B digital device, pursuant to Part 15 of the FCC Rules. These limits are designed to provide reasonable protection against harmful interference in a residential installation. This equipment generates, uses and can radiate radio frequency energy and, if not installed and used in accordance with the instructions, may cause harmful interference to radio communications. However, there is no guarantee that interference will not occur in a particular installation. If this equipment does cause harmful interference to radio or television reception, which can be determined by turning the equipment off and on, the user is encouraged to try to correct the interference by one or more of the following measures:

- Reorient or relocate the receiving antenna.
- Increase the separation between the equipment and receiver.
- Connect the equipment into an outlet on a circuit different from that to which the receiver is connected.
- Consult the dealer or an experienced radio/TV technician for help.

Radiofrequency radiation exposure Information:

This equipment complies with FCC radiation exposure limits set forth for an uncontrolled environment. This equipment should be installed and operated with minimum distance of 20 cm between the radiator and your body. This transmitter must not be co-located or operating in conjunction with any other antenna or transmitter.

IPC FCC ID : 2AUXS-6P5CLUSTER

This device contains licence-exempt transmitter(s)/receiver(s) that comply with Innovation, Science and Economic Development Canada's licence-exempt RSS(s). Operation is subject to the following two conditions:

- (1) This device may not cause interference.
- (2) This device must accept any interference, including interference that may cause undesired operation of the device.

L'émetteur/récepteur exempt de licence contenu dans le présent appareil est conforme aux CNR d'Innovation, Sciences et Développement économique Canada applicables aux appareils radio exempts de licence. L'exploitation est autorisée aux deux conditions suivantes:

- (1) L'appareil ne doit pas produire de brouillage;
- (2) L'appareil doit accepter tout brouillage radioélectrique subi, même si le brouillage est susceptible d'en compromettre le fonctionnement.

RF Exposure Information:

This equipment complies with Canada radiation exposure limits set forth for an uncontrolled environment. This equipment should be installed and operated with minimum distance of 20 cm between the radiator and your body.

Déclaration d'exposition aux radiations:

Cet équipement est conforme aux limites d'exposition aux rayonnements IC établies pour un environnement non contrôlé. Cet équipement doit être installé et utilisé avec un minimum de 20 cm de distance entre la source de rayonnement et votre corps.

IPC IC ID : 25847-6P5CLUSTER

Este equipamento não tem direito à proteção contra interferência prejudicial e não pode causar interferência em sistemas devidamente autorizados. Para maiores informações, consulte o site da ANATEL www.anatel.gov.br
Este produto está homologado pela Anatel, de acordo com os procedimentos regulamentados pela Resolução nº 242/2000 e atende aos requisitos técnicos aplicados.



本製品は、電波法と電気通信事業法に基づく適合証明を受けております。
本製品の改造は禁止されています。(適合証明番号などが無効となります。)

La operación de este equipo está sujeta a las siguientes dos condiciones:

- (1) es posible que este equipo o dispositivo no cause interferencia perjudicial y
- (2) este equipo o dispositivo debe aceptar cualquier interferencia, incluyendo la que pueda causar su operación no deseada.



CONATEL

NR: 2021-02-I-0072



해당 무선설비는 전파혼신 가능성이 있으므로 인명안전과 관련된 서비스는 할 수 없습니다



เครื่องวิทยุคมนาคมนี้ ได้รับยกเว้น ไม่ต้องได้รับ
ใบอนุญาตให้มี ใช้งานเครื่องวิทยุคมนาคม
หรือตั้งสถานีวิทยุคมนาคมตามประกาศ กสทช.
เรื่อง เครื่องวิทยุคมนาคม และสถานีวิทยุ
คมนาคมที่ได้รับยกเว้นไม่ต้องได้รับใบอนุญาต
วิทยุคมนาคม ตามพระราชบัญญัติวิทยุ
คมนาคม พ.ศ. 2498



nhsb. | โทรคมนาคม
กำกับดูแลเพื่อประชาชน
Call Center 1200 (1นสว7)



6-2-1 Somejidai, Hamakita-ku, Hamamatsu, Shizuoka 434-0046, Japan

DECLARATION of CONFORMITY

[EN] English	Hereby, ASAHI DENSO.,LTD. declares that the radio equipment type [SZ137] is in compliance with Radio Equipment Regulations 2017 (S.I. 2017/1206). The full text of the declaration of conformity is available at the following internet address: http://en.ad-asahidenso.co.jp/euro-compliance/
-----------------	--

Importers name	Registered trade name or registered trade mark	TEL FAX	Postal address
SUZUKI GB PLC	SUZUKI GB PLC	44-1908-336600 44-1908-336704	STEINBECK CRESCENT, SNELSHALL WEST, MILTON KEYNES MK4 4AE, U.K.



6-2-1 Someijidai, Hamakita-ku, Hamamatsu, Shizuoka 434-0046, Japan

DECLARATION of CONFORMITY

[EN] English	<p>Hereby, ASAHI DENSO CO., LTD. declares that the radio equipment type [SZ137] is in compliance with Directive 2014/53/EU.</p> <p>The full text of the EU declaration of conformity is available at the following internet address: http://en.ad-asahidensho.co.jp/euro-compliance/</p>
[BG] Bulgarian	<p>С настоящото ASAHI DENSO CO., LTD. декларира, че този тип радиосъоръжение [SZ137] е в съответствие с Директива 2014/53/ЕО.</p> <p>Цялостният текст на ЕС декларацията за съответствие може да се намери на следния интернет адрес: http://en.ad-asahidensho.co.jp/euro-compliance/</p>
[CS] Czech	<p>Tímto ASAHI DENSO CO., LTD. prohlašuje, že typ rádiového zařízení [SZ137] je v souladu se směrnici 2014/53/EU.</p> <p>Úplné znění EU prohlášení o shodě je k dispozici na této internetové adrese: http://en.ad-asahidensho.co.jp/euro-compliance/</p>
[DA] Danish	<p>Hermed erklærer ASAHI DENSO CO., LTD., at radioudstyrtypen [SZ137] er i overensstemmelse med direktiv 2014/53/EU.</p> <p>EU-overensstemmelseserklæringens fulde tekst kan findes på følgende internetadresse: http://en.ad-asahidensho.co.jp/euro-compliance/</p>
[DE] German	<p>Hiemit erklärt ASAHI DENSO CO., LTD., dass der Funkkagentyp [SZ137] der Richtlinie 2014/53/EU entspricht.</p> <p>Der vollständige Text der EU-Konformitätserklärung ist unter der folgenden Internetadresse verfügbar: http://en.ad-asahidensho.co.jp/euro-compliance/</p>
[ET] Estonian	<p>Käesolevaga deklareerib ASAHI DENSO CO., LTD, et käesolevat raadioseadme tüüp [SZ137] vastab direktiivi 2014/53/EL nõuetele.</p> <p>ELi vastavusedeklaratsiooni täielik tekst on kättesaadav järgmise internetiaadressil: http://en.ad-asahidensho.co.jp/euro-compliance/</p>
[EL] Greek	<p>Με την παρούσα οη ASAHI DENSO CO., LTD, δηλώνει ότι ο ραδιοεξοπλισμός [SZ137] πληροί την οδηγία 2014/53/ΕΕ.</p> <p>Το πλήρες κείμενο της δήλωσης συμμόρφωσης ΕΕ διατίθεται στην ακόλουθη ιστοσελίδα στο διαδίκτυο: http://en.ad-asahidensho.co.jp/euro-compliance/</p>
[ES] Spanish	<p>Por la presente, ASAHI DENSO CO., LTD. declara que el tipo de equipo radioeléctrico [SZ137] es conforme con la Directiva 2014/53/UE.</p> <p>El texto completo de la declaración UE de conformidad está disponible en la dirección Internet siguiente: http://en.ad-asahidensho.co.jp/euro-compliance/</p>
[FR] French	<p>Le soussigné, ASAHI DENSO CO., LTD, déclare que l'équipement radioélectrique du type [SZ137] est conforme à la directive 2014/53/UE.</p> <p>Le texte complet de la déclaration UE de conformité est disponible à l'adresse internet suivante: http://en.ad-asahidensho.co.jp/euro-compliance/</p>
[IT] Italian	<p>Il fabbricante, ASAHI DENSO CO., LTD., dichiara che il tipo di apparecchiatura radio [SZ137] è conforme alla direttiva 2014/53/UE.</p> <p>Il testo completo della dichiarazione di conformità UE è disponibile al seguente indirizzo Internet: http://en.ad-asahidensho.co.jp/euro-compliance/</p>
[LV] Latvian	<p>Ar šo ASAHI DENSO CO., LTD. deklarē, ka radioiekārtā [SZ137] atbilst Direktīvai 2014/53/ES.</p> <p>Pilns ES atbilstības deklarācijas teksts ir pieejams šādā interneta vietnē: http://en.ad-asahidensho.co.jp/euro-compliance/</p>



6-2-1 Somejidei, Hamakita-ku, Hamamatsu, Shizuoka 434-0046, Japan

[LT] Lithuanian	AS, ASAHI DENSO CO., LTD., patvirtinu, kad radijo įrenginių tipas [SZ137] atitinka Direktyvą 2014/53/ES. Visas ES atitiktas deklaracijos tekstas prienamasis šiuo interneto adresu: http://en.ad-asahidenso.co.jp/euro-compliance/
[HR] Croatian	ASAHI DENSO CO., LTD. ovime izjavljuju da je radijska oprema tipa [SZ137] u skladu s Direktivom 2014/53/EU. Cjeloviti tekst EU izjave o sukladnosti dostupan je na sljedećoj internetskoj adresi: http://en.ad-asahidenso.co.jp/euro-compliance/
[HU] Hungarian	ASAHI DENSO CO., LTD. igazolja, hogy a [SZ137] típusú rádióberendezés megfelel a 2014/53/EU irányelvnek. Az EU-megfelelőseégi nyilatkozat teljes szövegét elérhető a következő internetes címen: http://en.ad-asahidenso.co.jp/euro-compliance/
[MT] Maltese	Bdan, ASAHI DENSO CO., LTD., niddikjara li dan il-tip ta' tagħmir tar-radju [SZ137] huwa konformi ma'd-Direttiva 2014/53/UE. It-test kollu tad-dikjarazzjoni ta' konformità tal-UE huwa disponibbli f'dan l-indirizz tal-Internet li ġej: http://en.ad-asahidenso.co.jp/euro-compliance/
[NL] Dutch	Hierbij verklaar ik, ASAHI DENSO CO., LTD., dat het type radioapparatuur [SZ137] conform is met Richtlijn 2014/53/EU. De volledige tekst van de EU-conformiteitsverklaring kan worden geraadpleegd op het volgende internetadres: http://en.ad-asahidenso.co.jp/euro-compliance/
[PL] Polish	ASAHI DENSO CO., LTD. niniejszym oświadczam, że typ urządzeń radiowego [SZ137] jest zgodny z dyrektywą 2014/53/UE. Pełny tekst deklaracji zgodności UE jest dostępny pod następującym adresem internetowym: http://en.ad-asahidenso.co.jp/euro-compliance/
[PT] Portuguese	O(a) abaixo assinado(a) ASAHI DENSO CO., LTD. declara que o presente tipo de equipamento de rádio [SZ137] está em conformidade com a Diretiva 2014/53/UE. O texto integral da declaração de conformidade está disponível no seguinte endereço de Internet: http://en.ad-asahidenso.co.jp/euro-compliance/
[RO] Romanian	Prin prezenta, ASAHI DENSO CO., LTD. declară că tipul de echipamente radio [SZ137] este în conformitate cu Directiva 2014/53/UE. Textul integral al declarației UE de conformitate este disponibil la următoarea adresă internet: http://en.ad-asahidenso.co.jp/euro-compliance/
[SK] Slovak	ASAHI DENSO CO., LTD. týmto vyhlasuje, že rádiové zariadenie typu [SZ137] je v súlade so smernicou 2014/53/EÚ. Uplné EU vyhlásenie o zhode je k dispozícii na tejto internetovej adrese: http://en.ad-asahidenso.co.jp/euro-compliance/
[SL] Slovenian	ASAHI DENSO CO., LTD. porjčuje, da je tip radijske opreme [SZ137] skladen z Direktivo 2014/53/EU. Celotno besedilo izjave EU o skladnosti je na voljo na naslednjem spletnem naslovu: http://en.ad-asahidenso.co.jp/euro-compliance/
[FI] Finnish	ASAHI DENSO CO., LTD. vakuuttaa, että radiolaitetyyppi [SZ137] on direktiivin 2014/53/EU mukainen. EU-vaatimustenmukaisuusvakuutuksen täysimittainen teksti on saatavilla seuraavassa internetosoitteessa: http://en.ad-asahidenso.co.jp/euro-compliance/
[SV] Swedish	Härmed försäkrar ASAHI DENSO CO., LTD. att denna typ av radioutrustning [SZ137] överensstämmer med direktiv 2014/53/EU. Den fullständiga texten till EU-försäkran om överensstämmelse finns på följande webbadress: http://en.ad-asahidenso.co.jp/euro-compliance/

Note) Frequency band(s) in which the radio equipment operates : 119-135 KHz operating at 134.2KHz

Maximum radio frequency power transmitted in the frequency band(s) : 38.9 dBmV/m @ 10m

Country	Importers name	Registered trade name or registered trade mark	TEL FAX	Postal address
GERMANY	SUZUKI DEUTSCHLAND GMBH	SUZUKI DEUTSCHLAND GMBH	49-6251-5700-380 49-6251-5700-389	SUZUKI-ALLEE 7, 64625 BENSHEIM, GERMANY
FRANCE	SUZUKI FRANCE S.A.S.	SUZUKI FRANCE S.A.S.	33-1-3482-1400 33-1-3482-8076	8, AVENUE DES FRERES LUMIERE, 78190 TRAPPES, FRANCE
ITALY	SUZUKI ITALIA S.P.A.	SUZUKI ITALIA S.P.A.	39-011-9213713 39-011-9213748	C.SO FRATELLI KENNEDY 12 10070 ROBASSOMERO (TO) ITALY
SPAIN	SUZUKI MOTOR IBERICA S.A.U	SUZUKI MOTOR IBERICA S.A.U	34-91-151-9500 34-91-151-9599	CALLE CARLOS SAINZ 35-POLIGONO, CIUDAD DEL AUTOMOVIL, 28914, LEGANES, MADRID SPAIN
AUSTRIA	SUZUKI AUSTRIA AUTOMOBIL HANDELS GESELLSCHAFT M.B.H.	SUZUKI AUSTRIA AUTOMOBIL HANDELS GESELLSCHAFT M.B.H.	43-662-2155-353 43-662-2155-900	MUNCHNER BUNDESSTRASSE 160 A-5020 SALZBURG, AUSTRIA
HUNGARY	MAGYAR SUZUKI CORPORATION LTD.	MAGYAR SUZUKI CORPORATION LTD.	36-23-803-990 36-23-803-951	H-2040 BUDAORS KELETI UTCA 2, HUNGARY
FINLAND	SUZUKI DEUTSCHLAND GMBH, FINNISH BRANCH	SUZUKI DEUTSCHLAND GMBH, FINNISH BRANCH	358 10 321 2000	RAJAMAANKAARI 5, FI-02970, ESPOO, FINLAND
POLAND	SUZUKI MOTOR POLAND SP. Z O.O.	SUZUKI MOTOR POLAND SP. Z O.O.	48-22-329-4104 48-22-329-4150	UL. POLCZYNSKA 10, 01-378 WARSAW, POLAND
NETHERLANDS	B.V. NIMAG	B.V. NIMAG	31-347-349-749 31-347-349-700	LANGHE DREEF 12 4130 EB VIANEN THE NETHERLANDS
SWEDEN	KGK MOTOR AB	KGK MOTOR AB	46-892-3000 46-892-3345	HAMMARBACKEN 8, SE-191 81 SOLLENTUNA, SWEDEN
DENMARK	C. REINHARDT A/S	C. REINHARDT A/S	45-4483-0910 45-4468-0399	INDUSTRIPARKEN 21, DK-2750 BALLERUP, DENMARK
SWITZERLAND	SUZUKI AUTOMOBILE SCHWEIZ AG	SUZUKI AUTOMOBILE SCHWEIZ AG	41-62-788-87-90 41-62-788-87-91	EMIL-FREY-STRASSE, 5745 SAFENWIL, SWITZERLAND
BELGIUM	MOTEO TWO WHEELS BELUX N.V.	MOTEO TWO WHEELS BELUX N.V.	32-3-4500411 32-3-4500440	SATENROZEN 8, B-2550 KONTICH, BELGIUM
PORTUGAL	MOTEO PORTUGAL, S.A.	MOTEO PORTUGAL, S.A.	351-234-300760 351-234-300761	R. JOAO FRANCISCO DO CASAL APARTADO 3072 3801-101 AVEIRO, PORTUGAL
NORWAY	ERLING SANDE AS	ERLING SANDE AS	47-32-98-93-00 47-31-30-92-09	DRAPEN 12, DRAMMEN, NORWAY
GREECE	SFAKIANAKIS S.A.	SFAKIANAKIS S.A.	30-210-349-9000 30-210-347-6191	5-7, SIDIROKASTROU STR & PIDNAS STR, 118 55 ATHENS, GREECE
CYPRUS	A.TRICOMITIS MOTORS LIMITED	A.TRICOMITIS MOTORS LIMITED	357-24-819700 357-24-637727	P. O. BOX 40459, 35 SPYROU KYPRIANOU, TRICOMITIS BUILDING, LARNACA, 6013 CY, CYPRUS
IRELAND	PRIORY CYCLE & MOTORCYCLE MANUFACTURING LTD.	PRIORY CYCLE & MOTORCYCLE MANUFACTURING LTD.	353-1-8307300 353-1-8307380	75-77 BOYNE ROAD, DUBLIN INDUSTRIAL ESTATE DUBLIN 11, IRELAND
ICELAND	SUZUKI UMBODID EHF	SUZUKI UMBODID EHF	354-568-5100 354-588-8211	SKEIFAN 17, 108 REYKJAVIK, ICELAND
MALTA	INDUSTRIAL MOTORS LTD.	INDUSTRIAL MOTORS LTD.	356-20-160000	1, ANTONIO BOSIO STREET MSDA, MSD1341 MALTA



ASAHI DENSO CO.,LTD

6-2-1 Somejidai, Hamakita-ku, Hamamatsu, Shizuoka, 434-0046 JAPAN

Importers name : AUTO International

Model No. SZ137

Frequency Range : 119-135kHz operating at 134.2kHz

RF Power Output : 38.9dBuV/m [@10m]

© U.A.TR.052

מספר אישור אלחוטי של משרד התקשורת הוא 55-08969
אסור להחליף את האנטנה המקורית של המכשיר ולא
לעשות בו כל שינוי טכני אחר

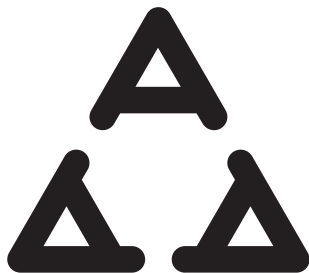

H005 19

TRA

REGISTERED No:

ER73541/19

DEALER No:

DA83368/19



Продукты	Контроллер иммобилайзера
Модель	SZ137U
Производитель	ASAHI DENSO CO.,LTD. AD
Страна происхождения	Япония
Адрес	6-2-1 Somejidai, Hamakita-ku, Shizuoka 434-0046, Япония
Телефон	(+81)53-586-7383
Факс	(+81)53-584-1589

Дата производства указана на этикетке продукта.

Импортеры	ООО «СУЗУКИ МОТОР РУС»
Телефон	+7 (495) 780-9071
Факс	+7 (495) 780-9072
Адрес	129323, Россия, Москва, ул. Снежная, 26



The manufacturer Name ASAHI DENSO CO.,LTD

Address of the manufacturer 6-2-1 Somejidai, Hamakita-ku,
Hamamatsu, Shizuoka, 434-0046 Japan

Brand Name SUZUKI

Product Description Immobilizer

Model Name SZ137

TRC type approval's number. TRC/36/6515/2020

AGRÉÉ PAR L'ANRT MAROC

Numéro d'agrément :MR 21935 ANRT 2019

Date d'agrément :27/12/2019

低功率電波輻射性電機管理辦法

第十二條

經型式認證合格之低功率射頻電機，非經許可，公司、商號或使用者均不得擅自變更頻率、加大功率或變更原設計之特性及功能。

第十四條

低功率射頻電機之使用不得影響飛航安全及干擾合法通信；經發現有干擾現象時，應立即停用，並改善至無干擾時方得繼續使用。

前項合法通信，指依電信法規定作業之無線電通信。

低功率射頻電機須忍受合法通信或工業、科學及醫療用電波輻射性電機設備之干擾。

ประเทศไทย

เครื่อง โทรคมนาคมและอุปกรณ์นี้
มีความสอดคล้องตามข้อกำหนดของ
กทช.



제품명 : 미약 전계강도 무선기기

모델명 : SZ137

인증번호 : R-R-AD1-SZ137

제조사/인증사 : ASAHI DENSO CO., LTD.

제조국 : JAPAN





* 9 9 0 1 1 - 4 8 K 1 0 - 0 1 F *

SUZUKI MOTOR CORPORATION

Part No. 99011-48K10-01F May, 2022 FR (TK)

Copyright © SUZUKI MOTOR CORPORATION 2022 All Rights Reserved

M3

Printed in Japan